

max. Fraeserdurchmesser $\varnothing 80$
max. saw milling diameter

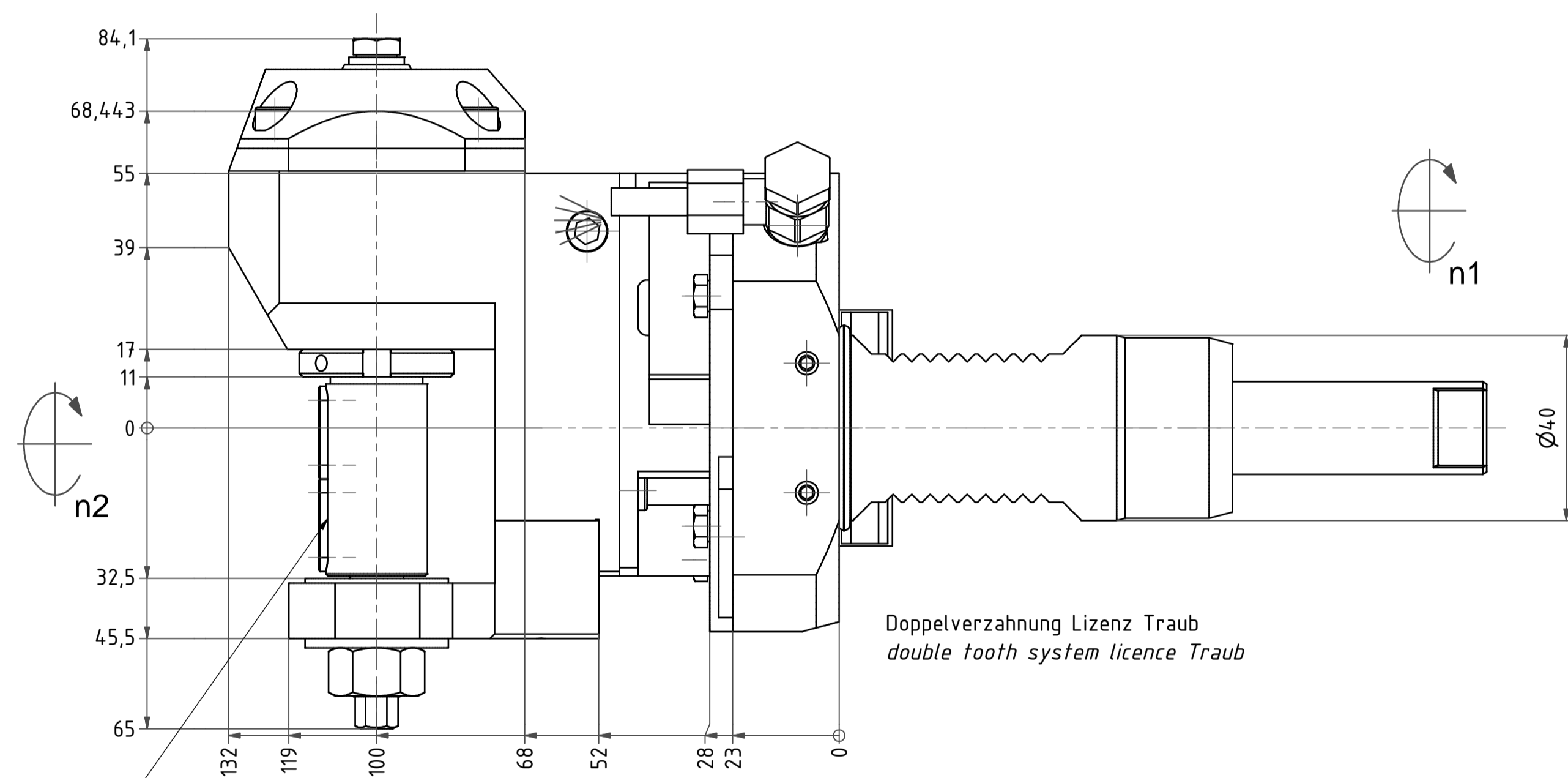

Doppelverzahnung Lizenz Traub
double tooth system licence Traub

Fraeserwelle austauschbar
Spindle reovablen

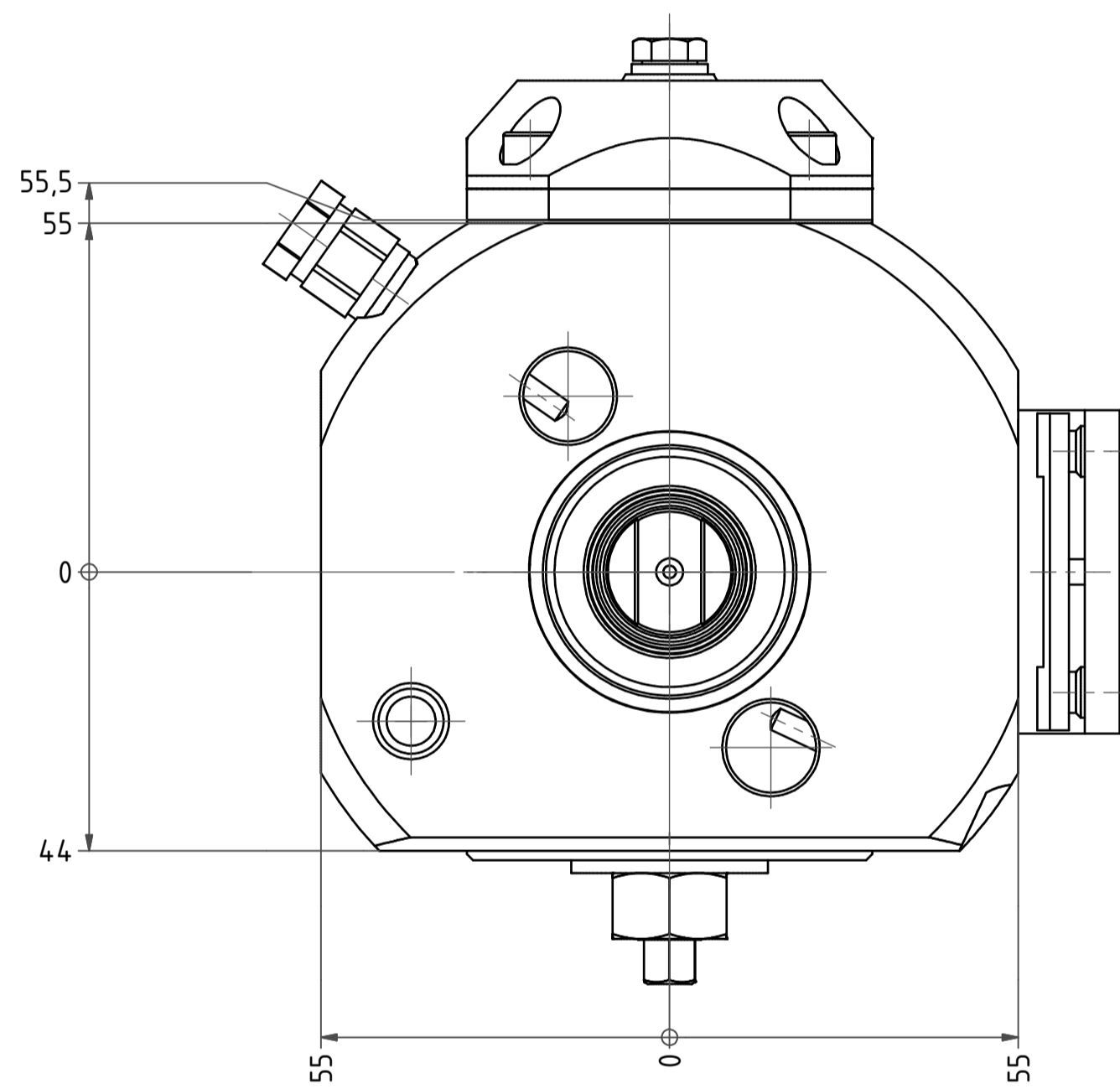
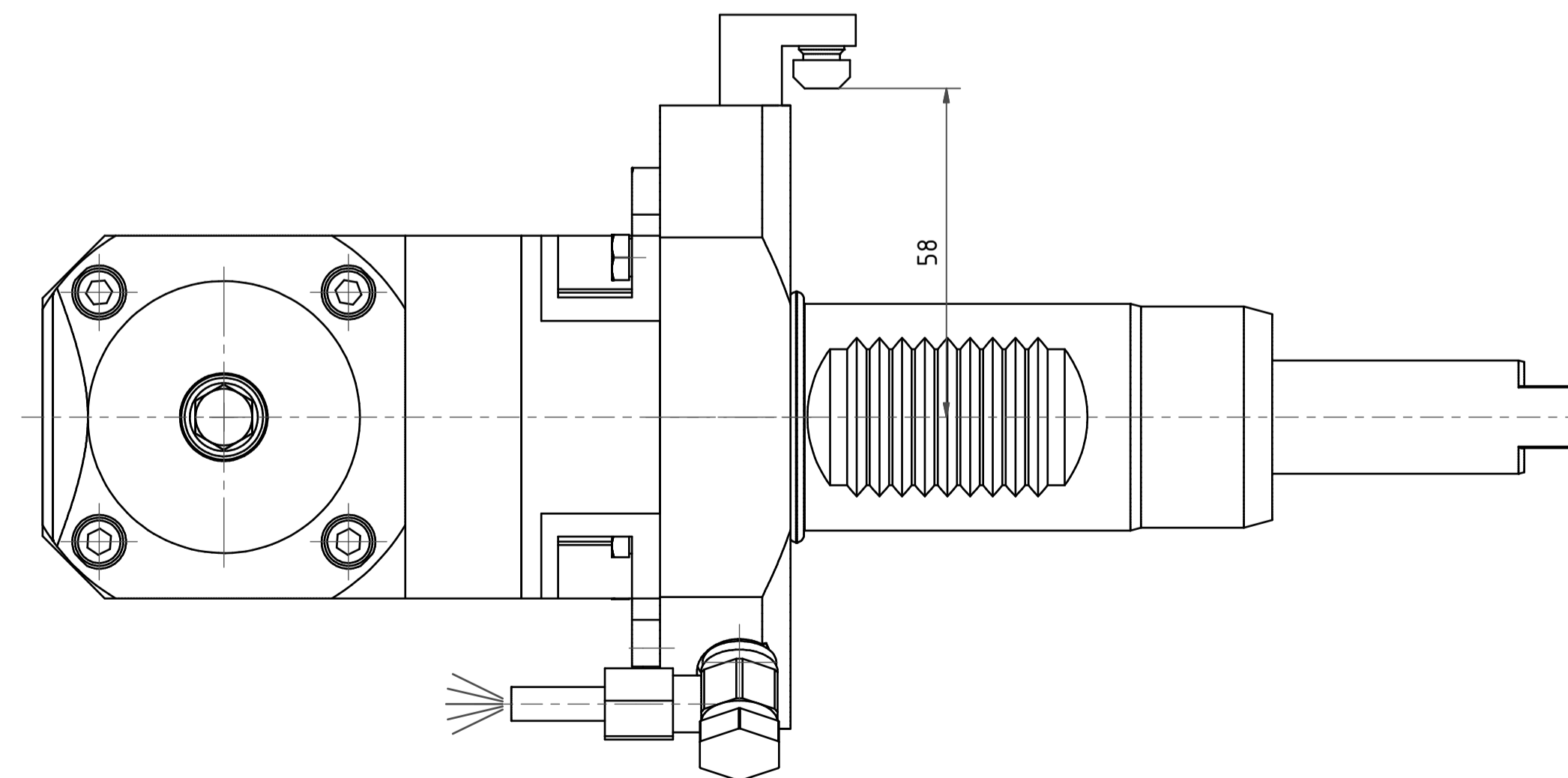
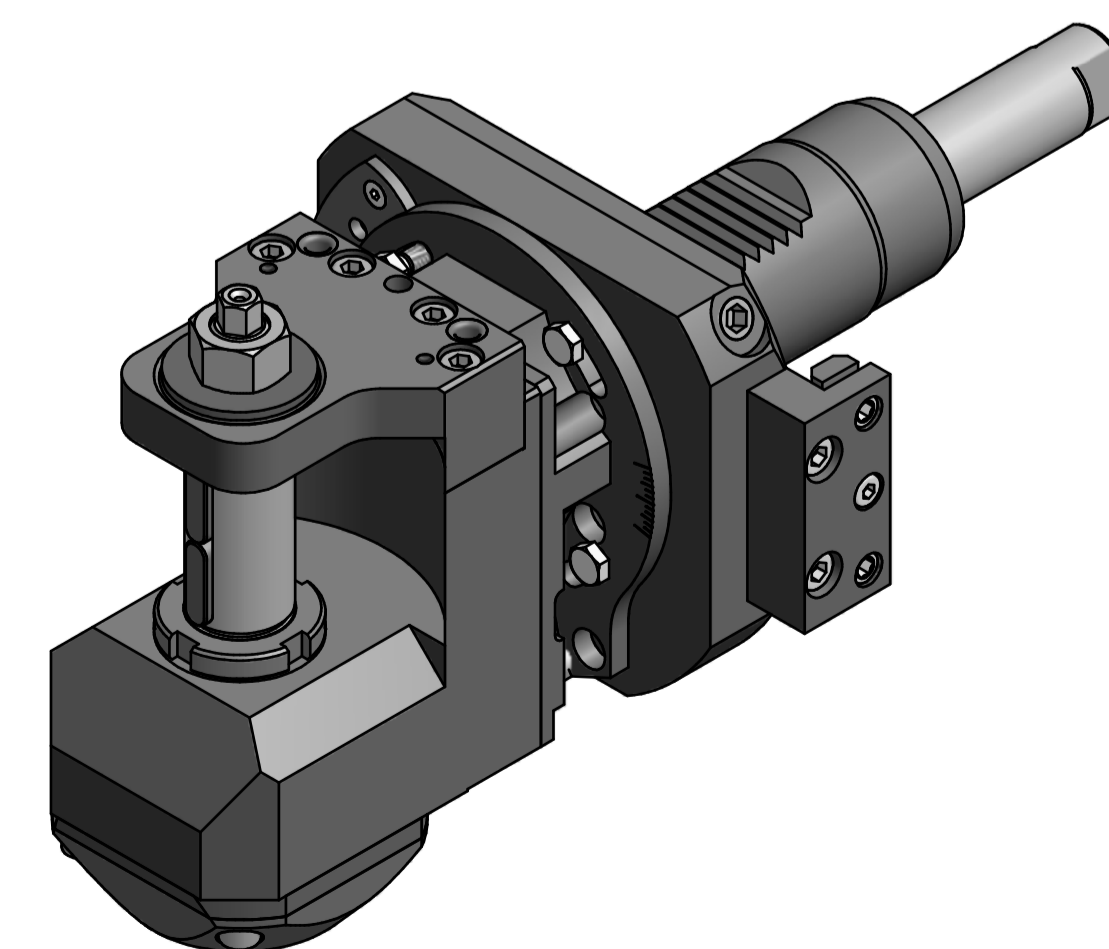
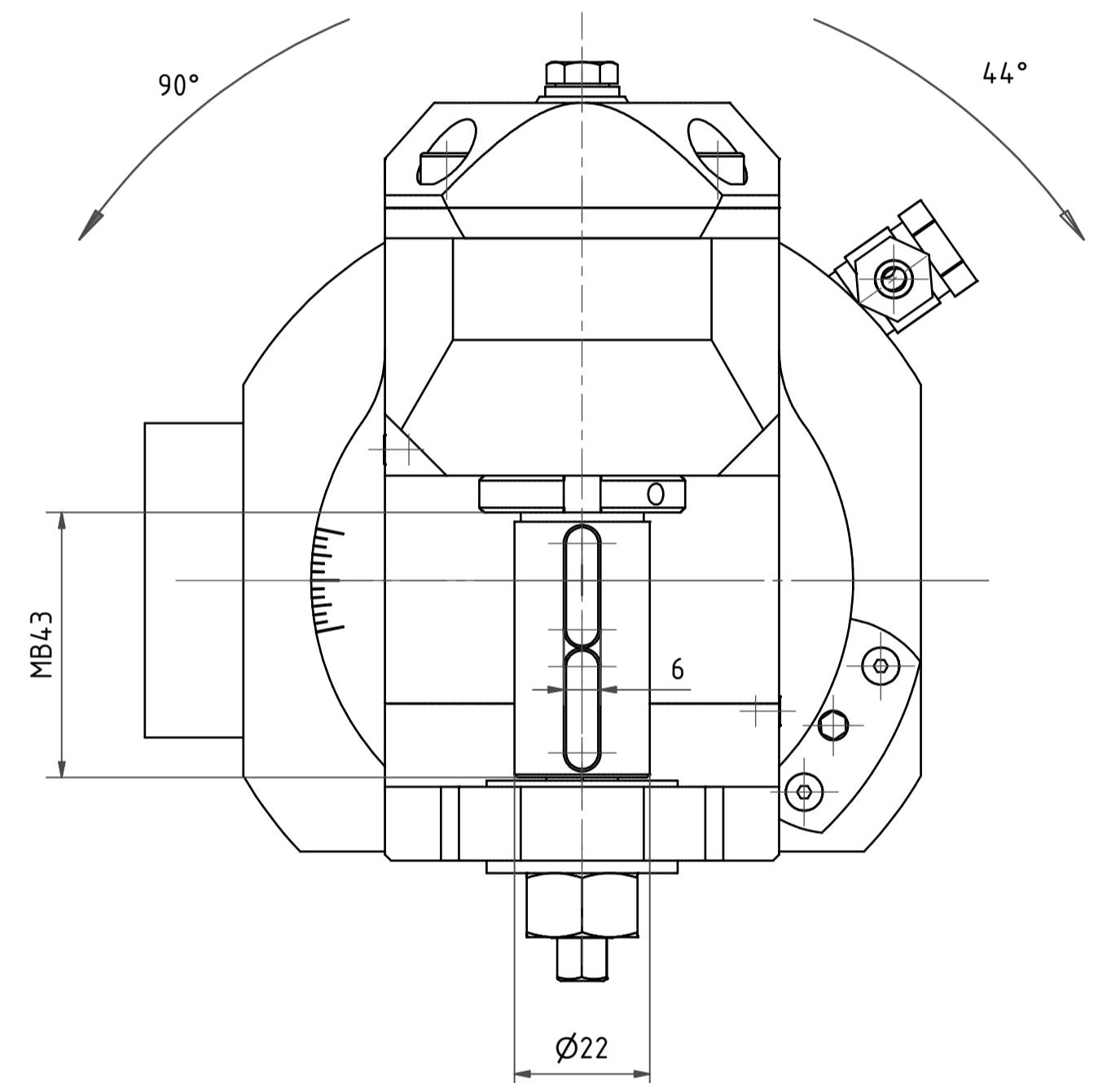

min. und max. Schwenkwinkel beziehen sich auf den Werkzeughalter.
Zusätzlich muss eine Kollisionsbetrachtung im Arbeitsraum durchgeführt werden!
min. and max. swiveling angle refer to the tool
in addition the work space of the machine has to be checked for interferences!

Beide Nachbarstationen nicht verwendbar!
both neighboring are not useable!

Bemerkung - Note

Technische Daten - technical data
Weight = 6.211 [kg]
Torque max. (M1/M2) = 20 / 60 [Nm]
Speed max. (n1/n2) = 6000 / 2000 [1/min]
Gear ratio (i)=n1:n2 = 3:1

Benennung - Title

Scheibenfräserkopf
Radial saw milling head

EWS Tool Technologies
EWS Werkzeug GmbH & Co. KG
Hauptstr. 1
52700 Bad Neuenahr
www.ews-technik.de
Technische Änderungen vorbehalten!
Subject to technical modifications!
IDENT: D-EWS-064726
REV: A/-
NR. - NO.
64.4022VTC13TKWMB43-BG30
14.1131



Copyright EWS Tool Technologies
Weitergabe und Vervielfältigung dieser Unterlage,
Verwertung und Mitteilung ihres Inhalts nicht
gestattet, soweit nicht ausdrücklich zugestanden.
Zu widerhandlungen verpflichten zu Schadenersatz.