

Z (2:1)

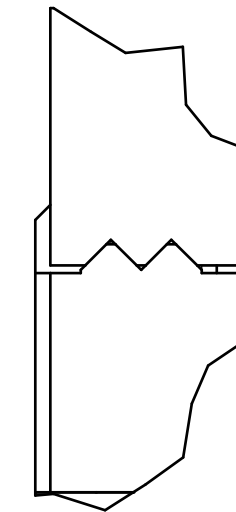

Auf Anfrage können auch Winkel über 15° eingestellt werden.
Maschinenabhängig wegen Arbeitsraum.
Angles over 15° can be preset on request.
Machine-dependent due to workspace.

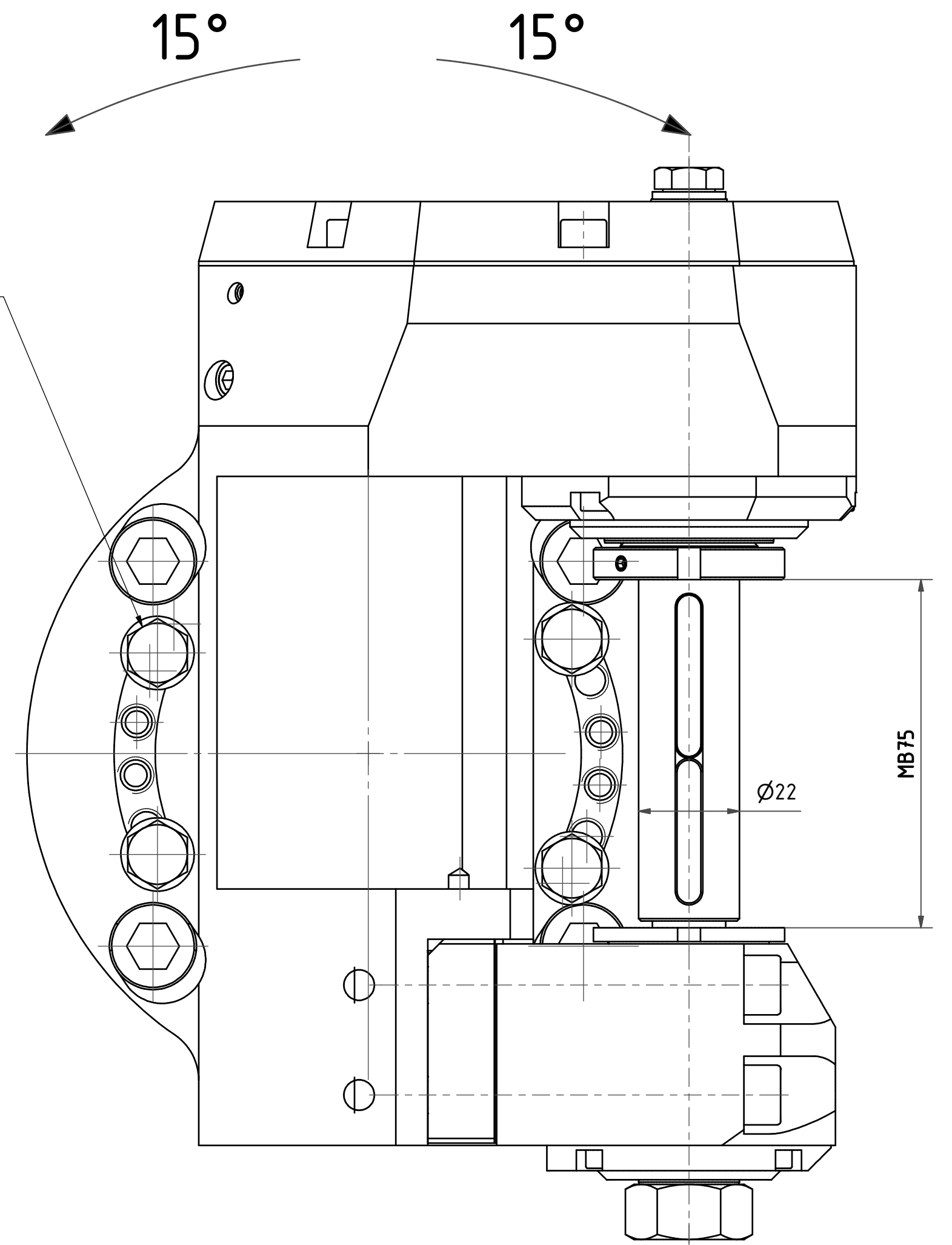
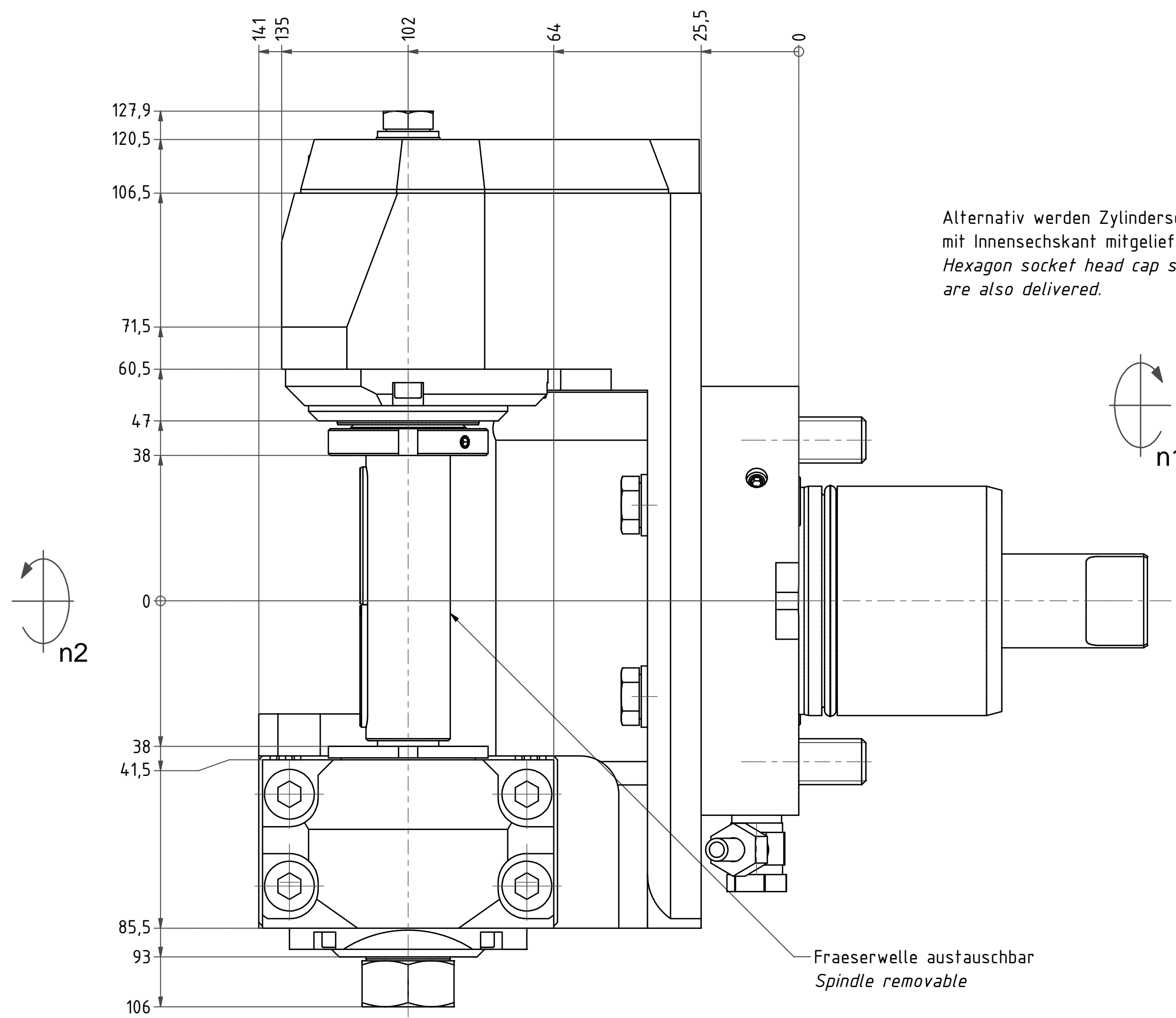
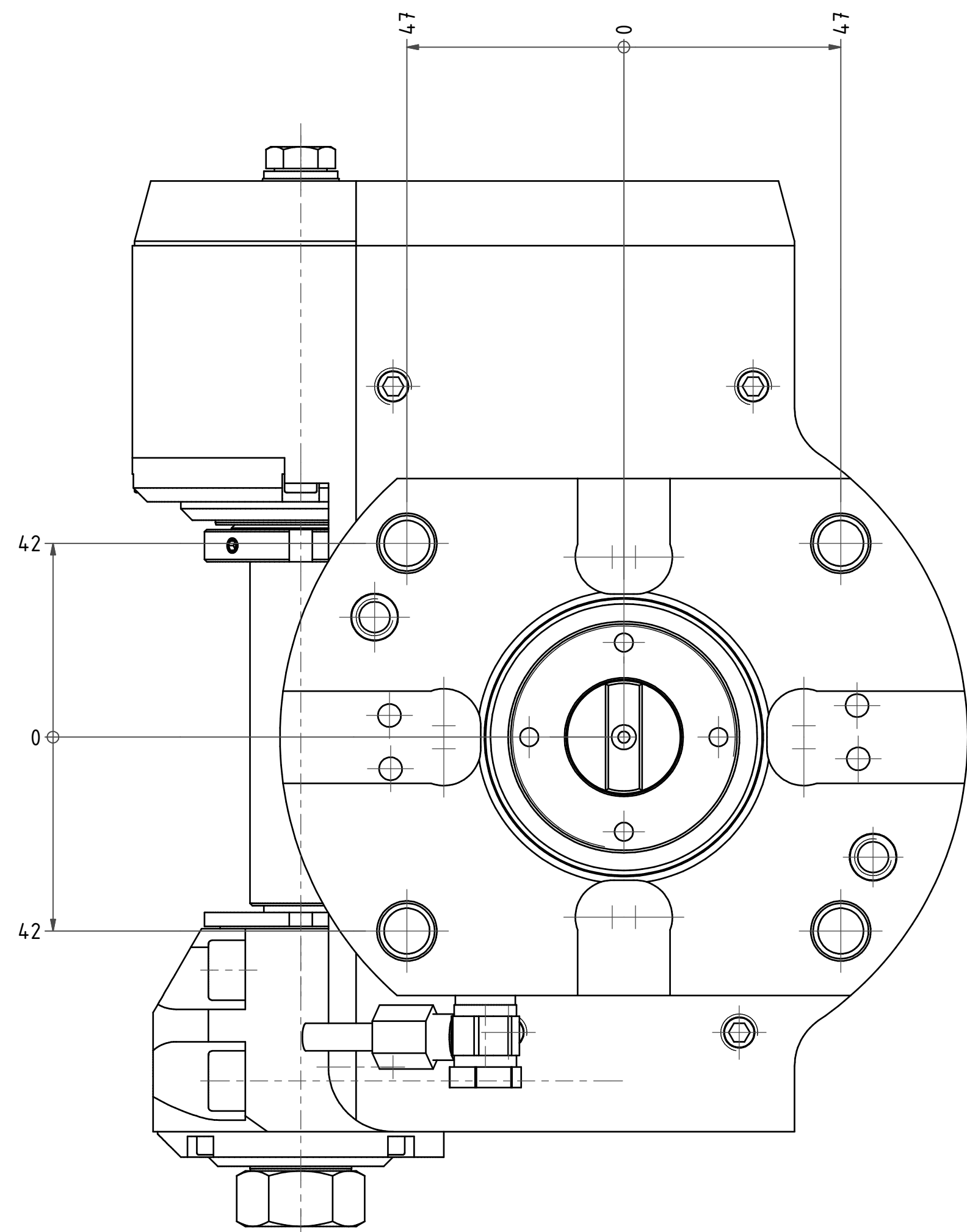

Gewicht: 18 kg
Weight: 18 kg

Beide Nachbarstationen nicht verwendbar!
Both neighbour stations are not useable!

mit Kegetrlagern
with taper roller bearings

Technische Daten - technical data
Weight = 17.586 [kg]
Torque max. (M1/M2) = 50 / 100 [Nm]
Speed max. (n1/n2) = 6000 / 3000 [1/min]
Gear ratio (i)=n1:n2 = 2:1

Benennung - Title
Scheibenfräserkopf
Radial saw milling head

EWS Tool Technologies
EWS Werkzeug GmbH & Co. KG
Rudowstr. 1
12509 Berlin, Germany
www.ews-technik.de

Technische Änderungen vorbehalten!
Subject to technical modifications!
IDENT: D-EWS-121423

REV: A/-
MBR:
14.9966

64.6022NL12TKWZ70MB75



Copyright EWS Tool Technologies
Weitergabe und Vervielfältigung dieser Unterlage,
Verwertung und Mitteilung ihres Inhalts nicht
gestattet, soweit nicht ausdrücklich zugestanden.
Zu widerhandlungen verpflichten zu Schadenersatz.