

max. Fraeserdurchmesser  $\varnothing 80$   
 max. saw milling diameter

min. und max. Schwenkwinkel beziehen sich auf den Werkzeughalter.  
 Zusätzlich muss eine Kollisionsbetrachtung im Arbeitsraum durchgeführt werden!  
*min. and max. swiveling angle refer to the tool  
 in addition the work space of the machine has to be checked for interferences!*  
 Beide Nachbarstationen nicht verwendbar!  
*both neighboring are not useable!*

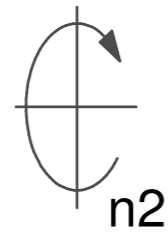

Fraeserwelle austauschbar  
 Spindle removable

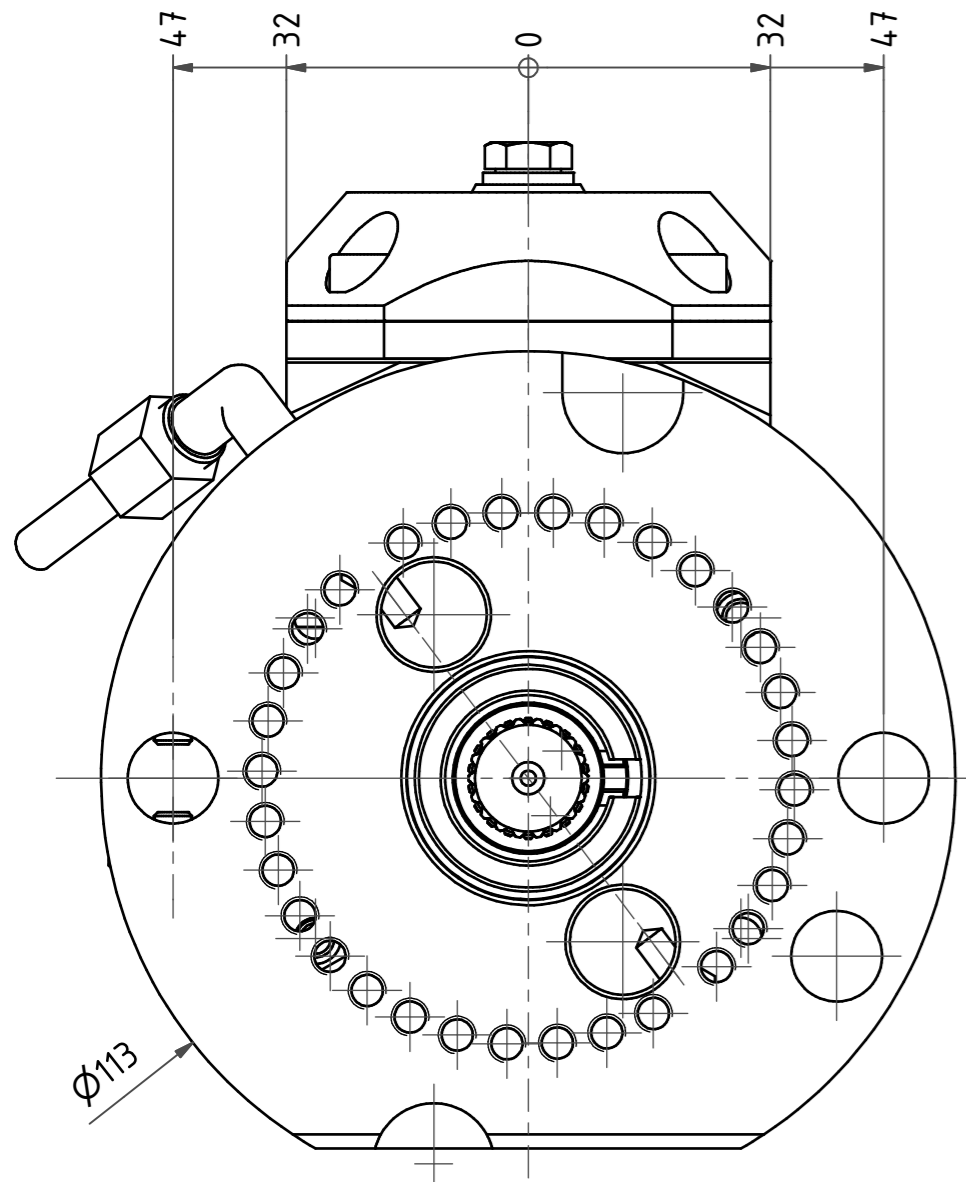
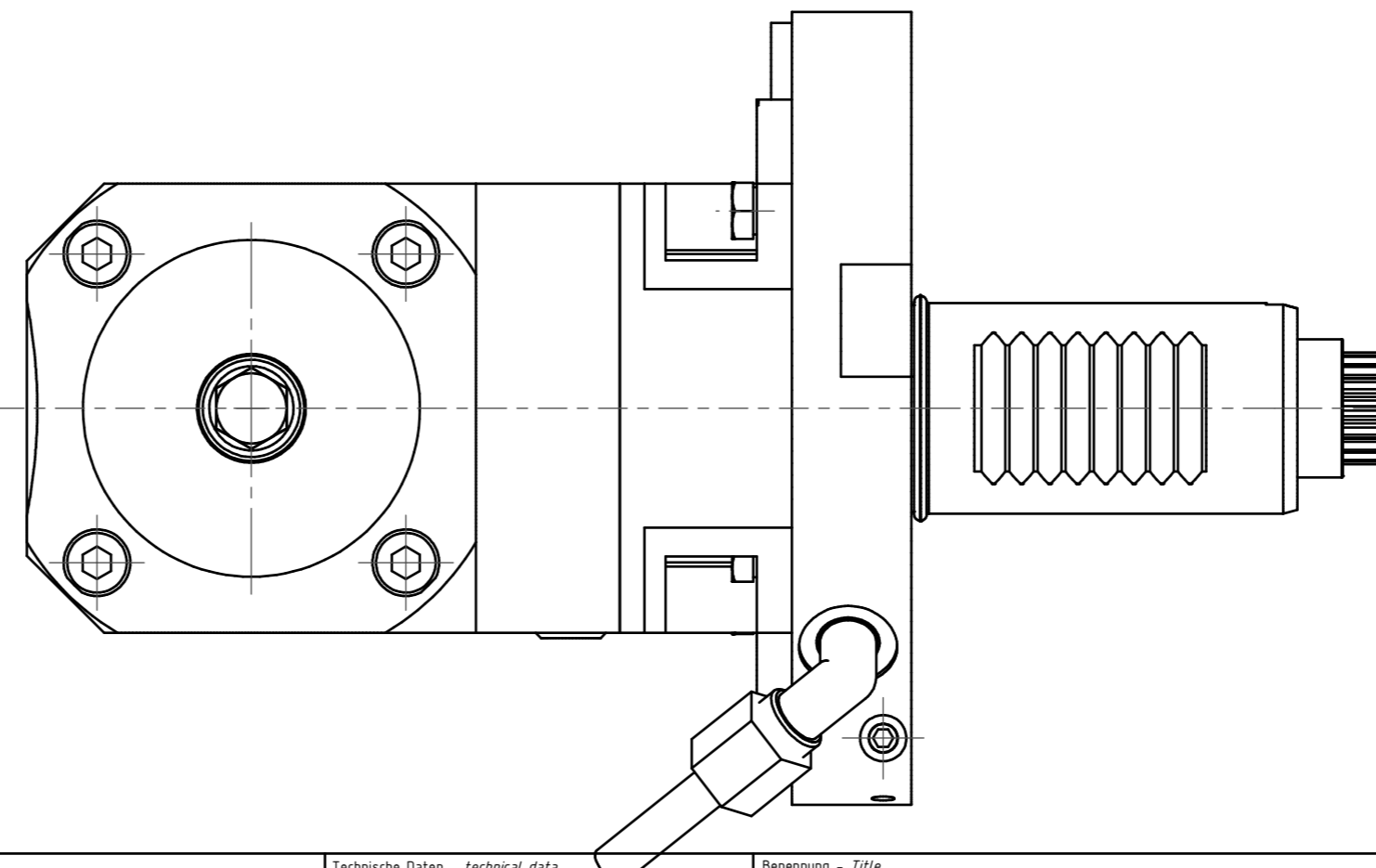
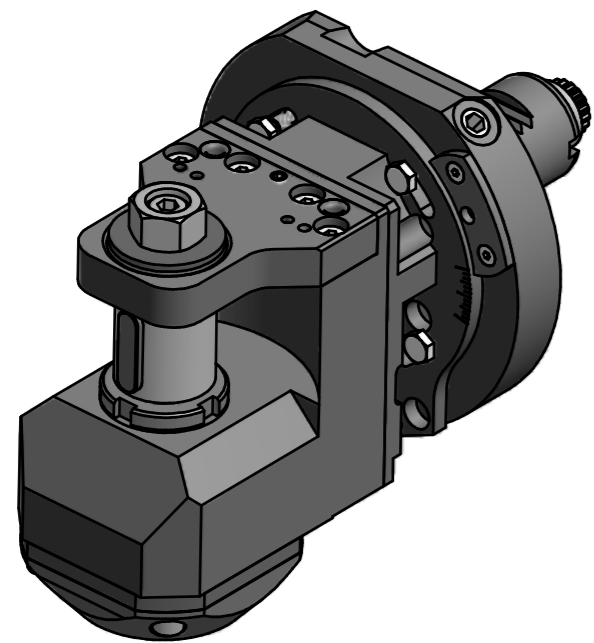
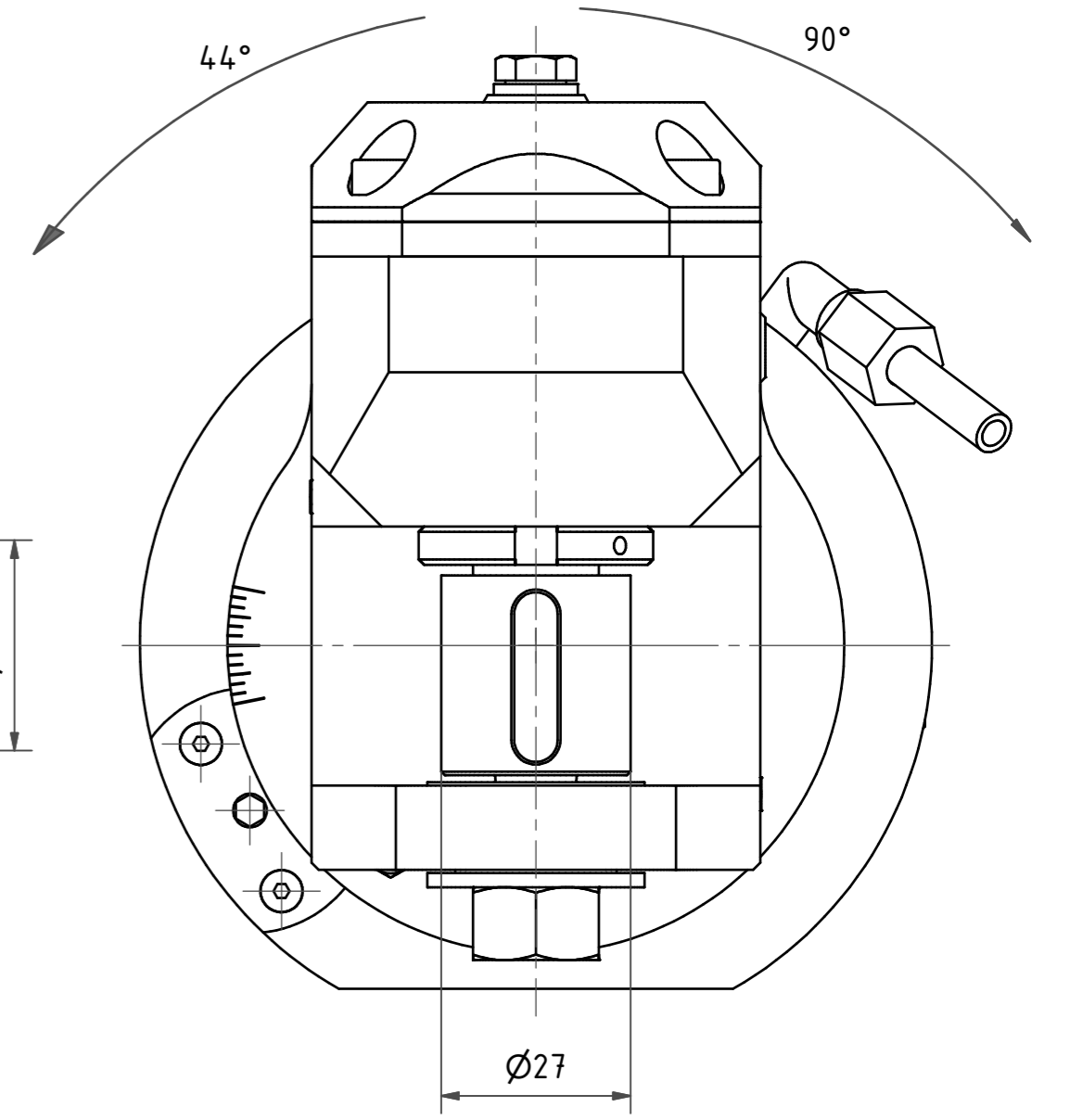
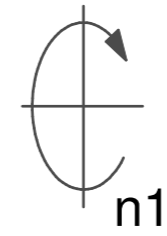
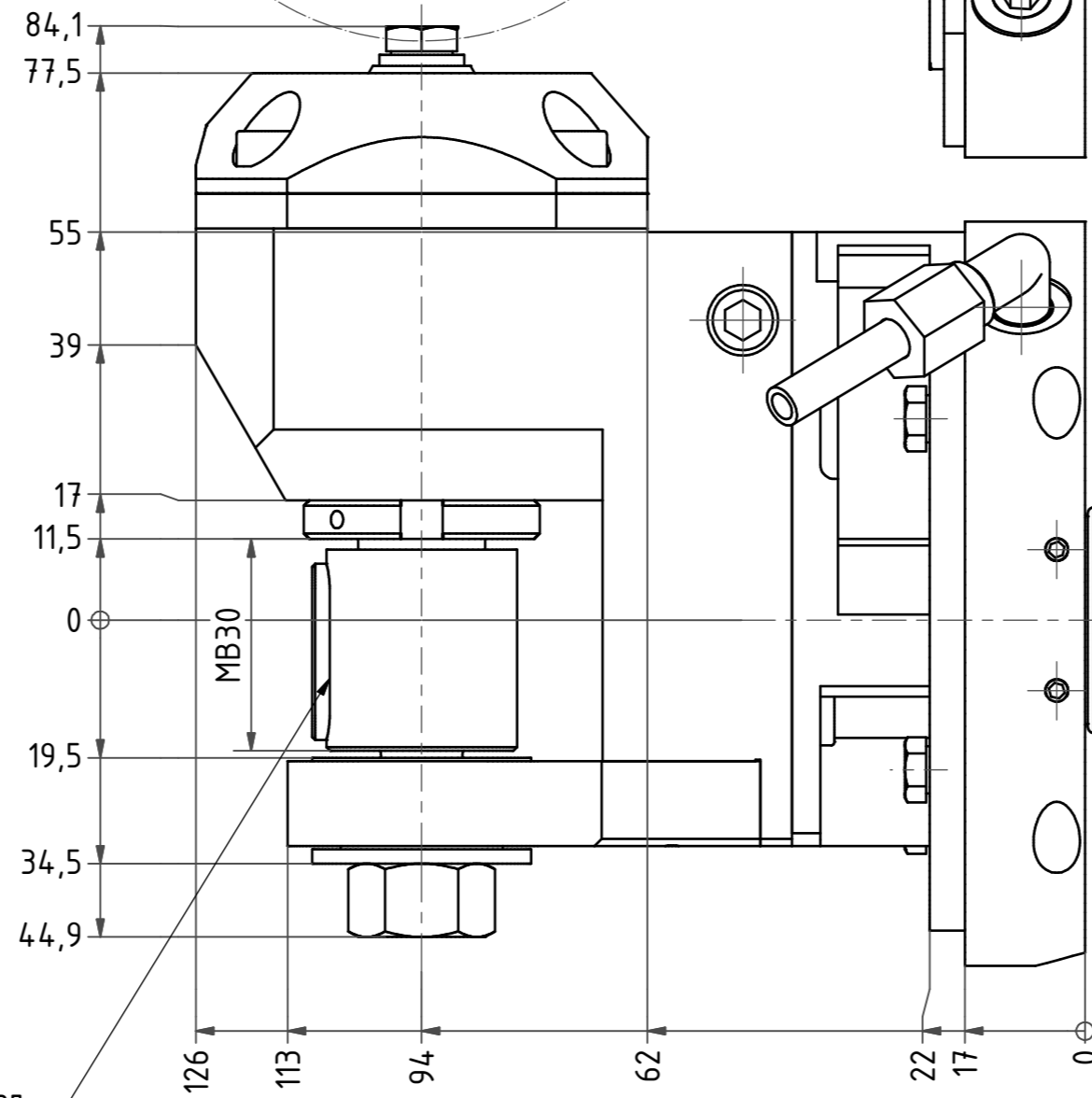

Copyright **EWS Tool Technologies**  
 Weitergabe und Vervielfältigung dieser Unterlage,  
 Verwertung und Mitteilung ihres Inhalts nicht  
 gestattet, soweit nicht ausdrücklich zugestanden.  
 Zuwiderhandlungen verpflichten zu Schadenersatz.

Bemerkung - Note	Technische Daten - Technical data		Benennung - Title	name	date	Technische Änderungen vorbehalten! Subject to technical modifications!
	M <sub>1</sub> / M <sub>2</sub> = 20 / 60 Nm	n <sub>1</sub> / n <sub>2</sub> = 6000 / 2000 1/min				
	i (N <sub>1</sub> :N <sub>2</sub> ) = 3:1					