

max. Fraeserdurchmesser $\varnothing 80$
 max. saw milling diameter

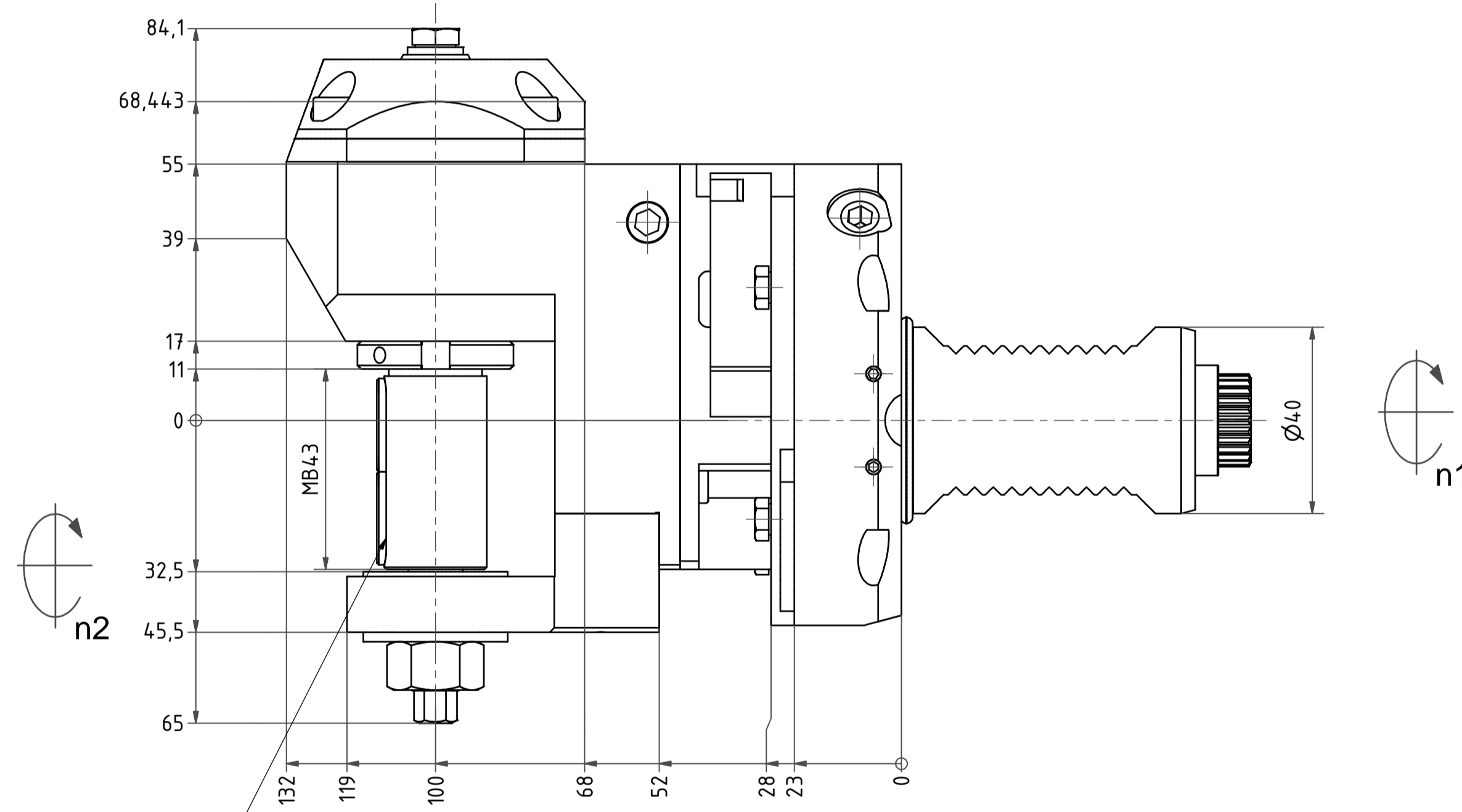

Fraeserwelle austauschbar
 Spindle removable

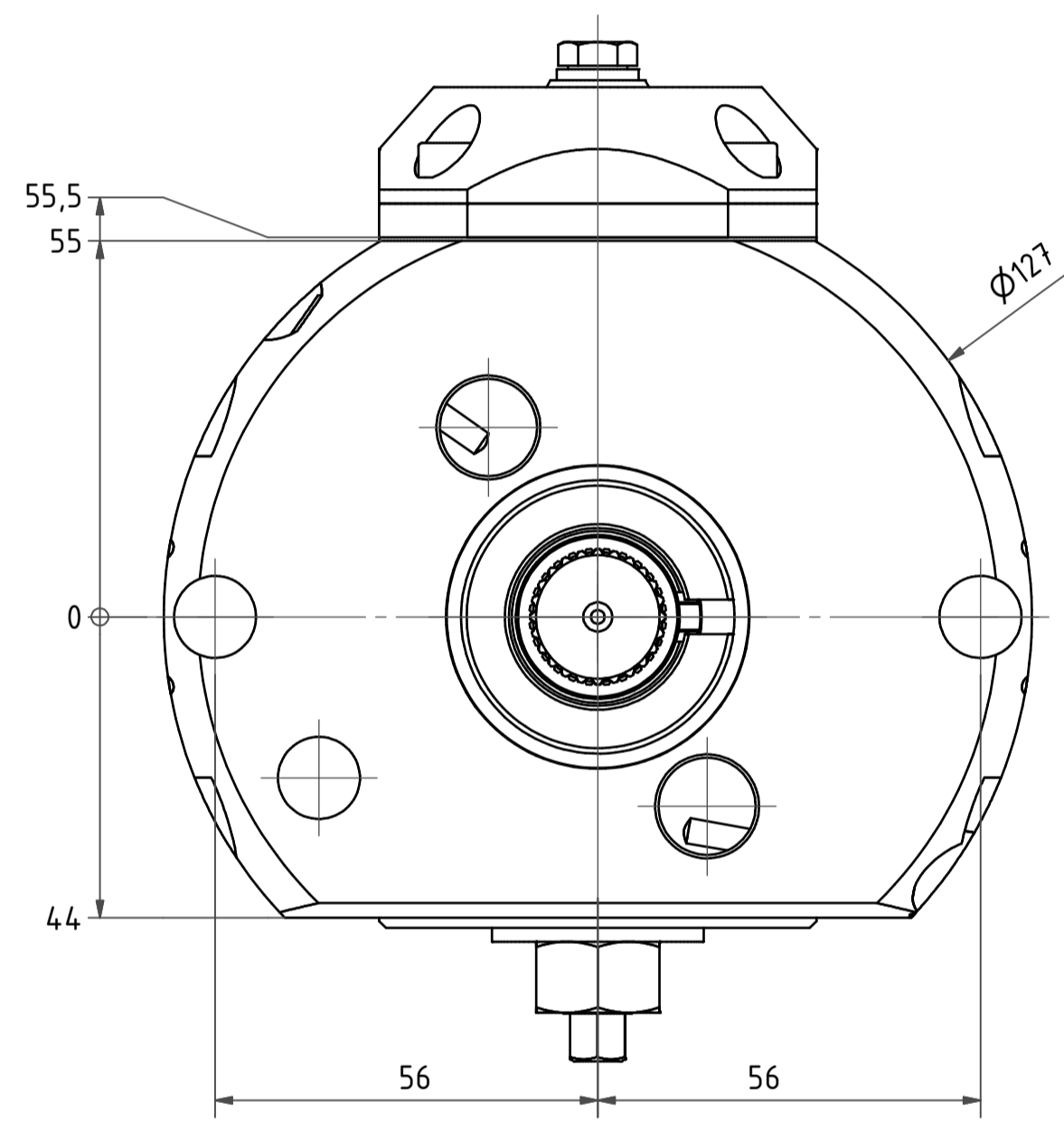
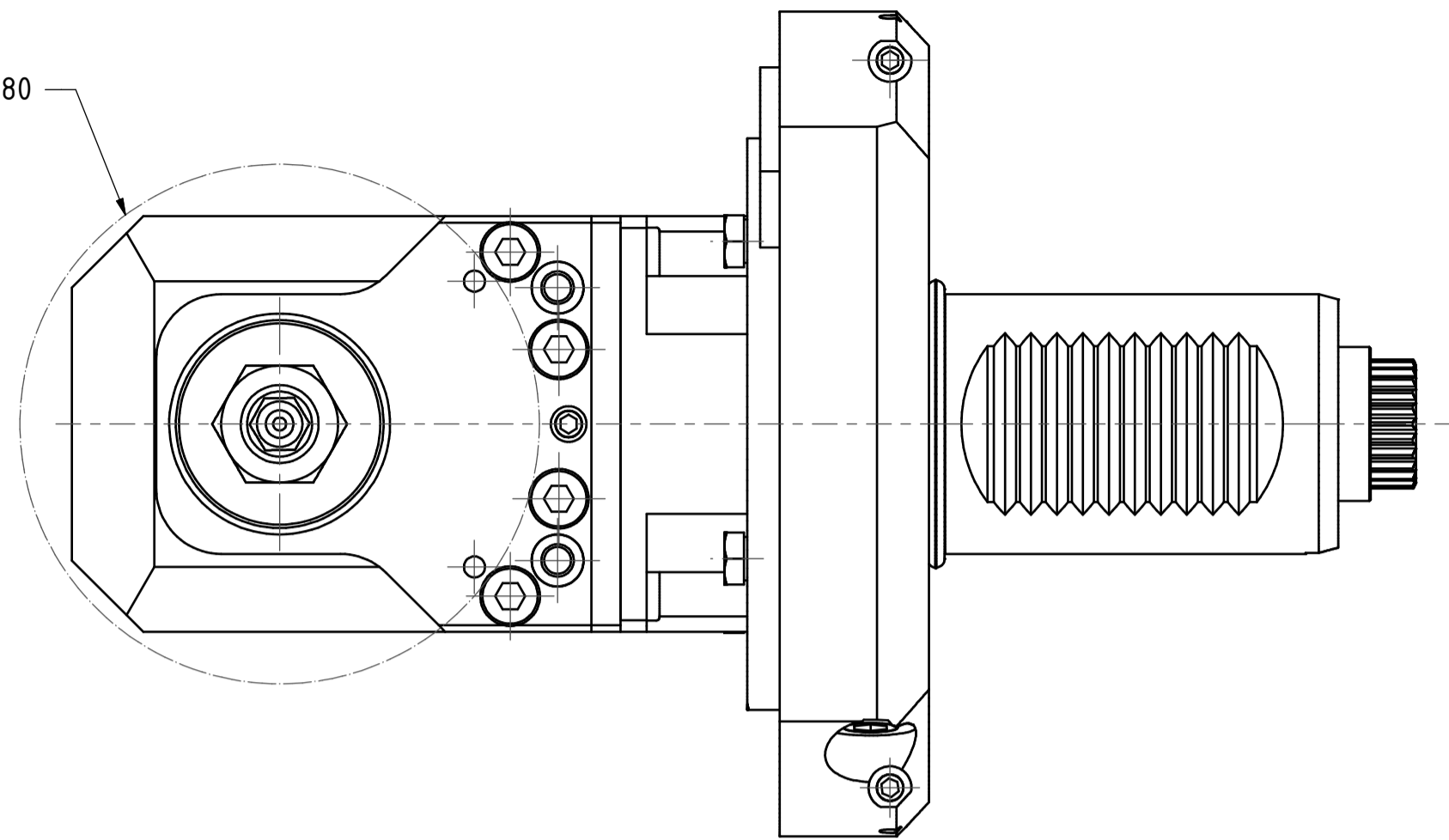
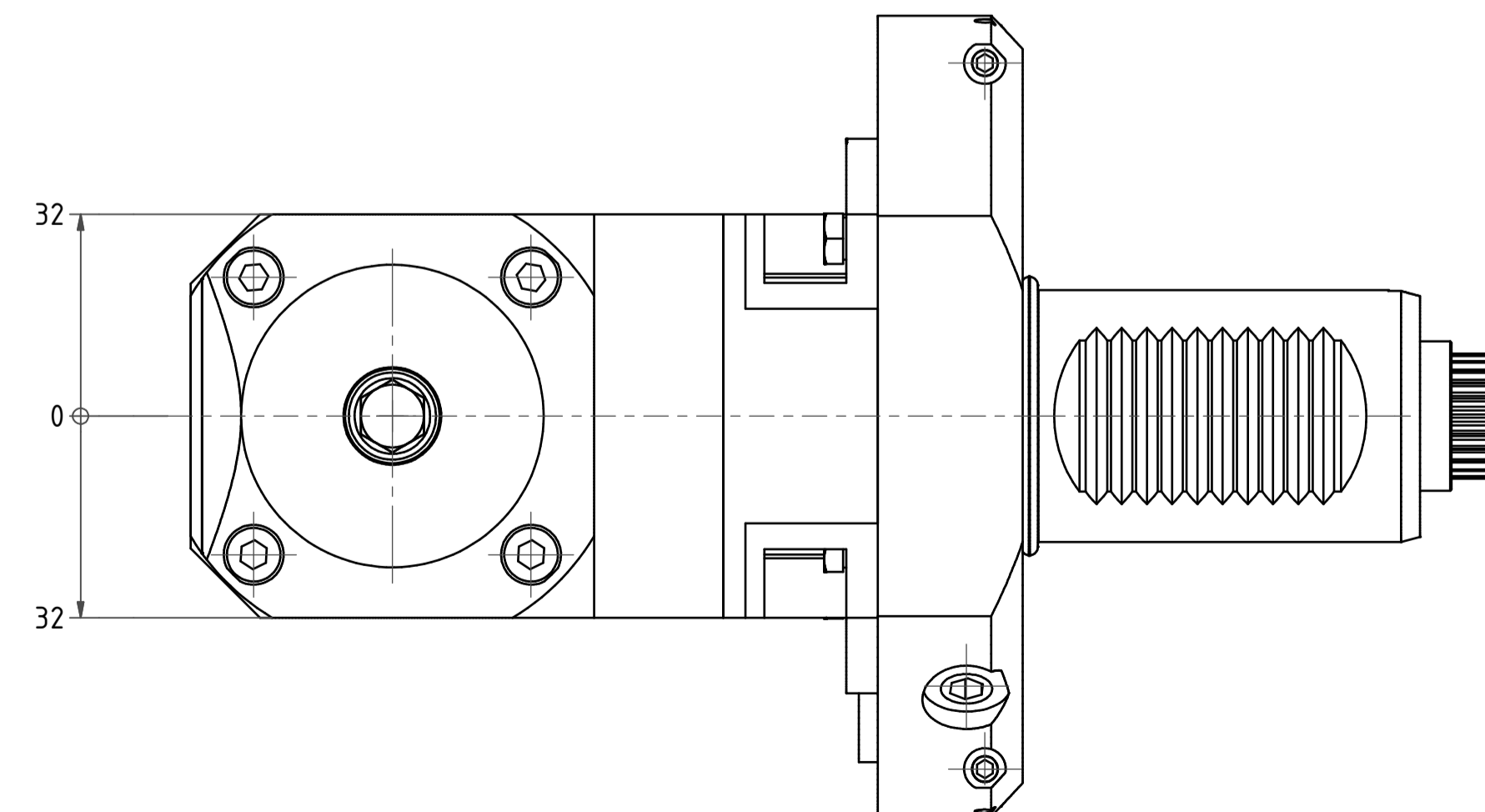
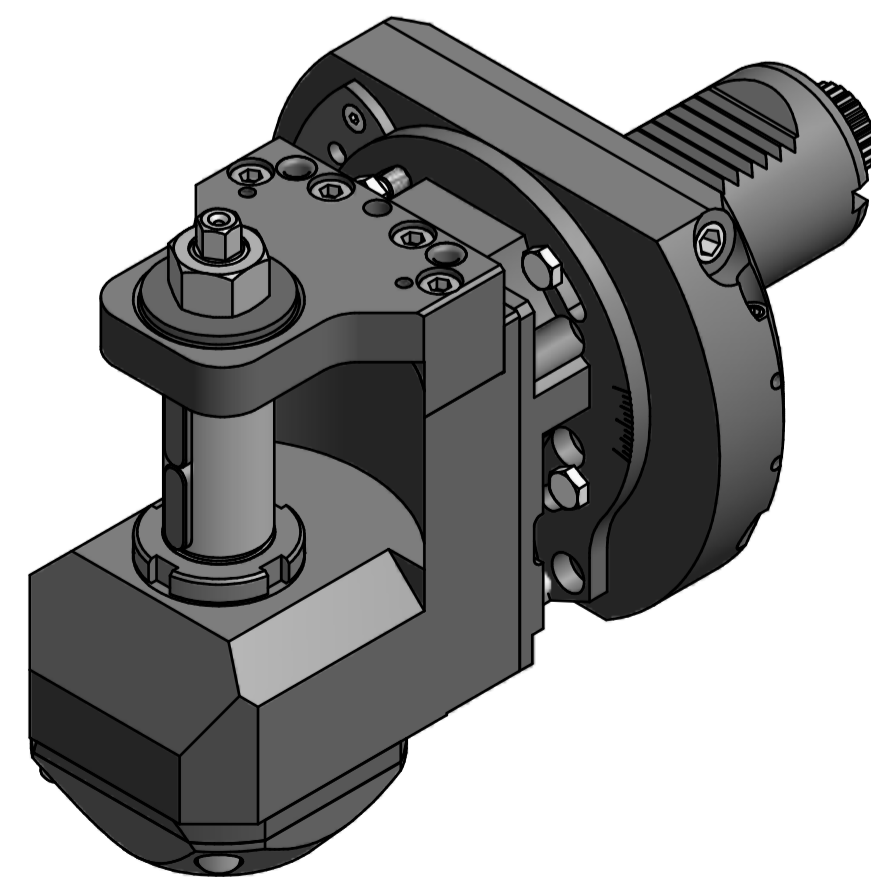
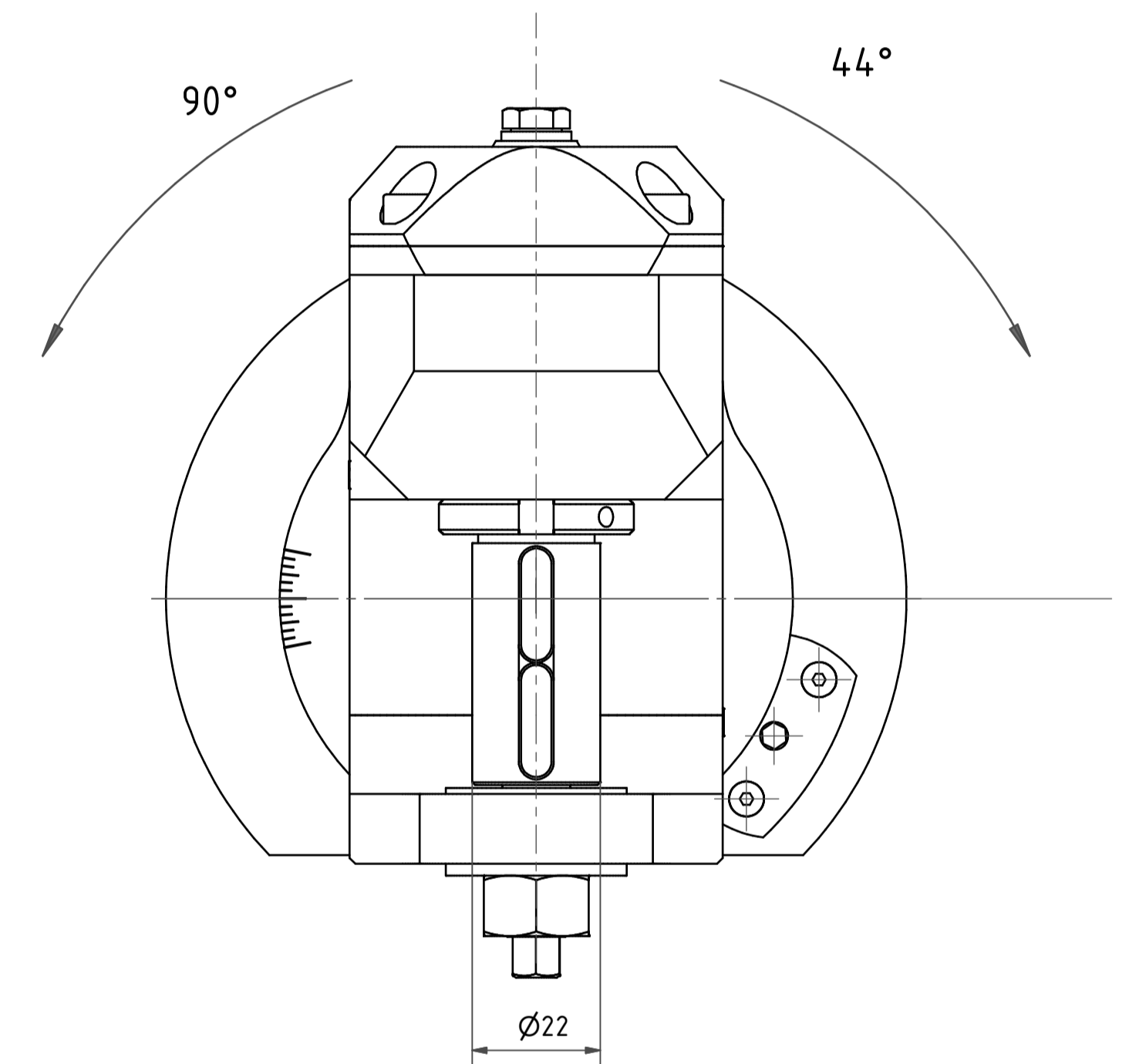

min. und max. Schwenkwinkel beziehen sich auf den Werkzeughalter.
 Zusätzlich muss eine Kollisionsbetrachtung im Arbeitsraum durchgeführt werden!
 min. and max. swiveling angle refer to the tool
 in addition the work space of the machine has to be checked for interferences!

Beide Nachbarstationen nicht verwendbar!
 both neighboring are not useable!

Bemerkung - Note

Technische Daten - technical data
 Weight = 5,839 [kg]
 Torque max. (M1/M2) = 20 / 60 [Nm]
 Speed max. (n1/n2) = 6000 / 2000 [1/min]
 Gear ratio (i)=n1:n2 = 3:1

Benennung - Title

Scheibenfräserkopf
 Radial saw milling head

EWS
 Tool Technologies

EWS Werkzeug GmbH & Co. KG
 Hauptstr. 1
 72768 Stuttgart
 www.ews-ct.de

Technische Änderungen vorbehalten!
 Subject to technical modifications!
 IDENT: D-EWS-005172

REV: -/-
 HRB:

64.4022CTX13TKWMB43-BG30

126915

QR

Copyright EWS Tool Technologies
 Weitergabe und Vervielfältigung dieser Unterlage,
 Verwertung und Mitteilung ihres Inhalts nicht
 gestattet, soweit nicht ausdrücklich zugestanden.
 Zuwiderhandlungen verpflichten zu Schadenersatz.