

Doppelverzahnung Lizenz Traub  
double tooth system licence Traub

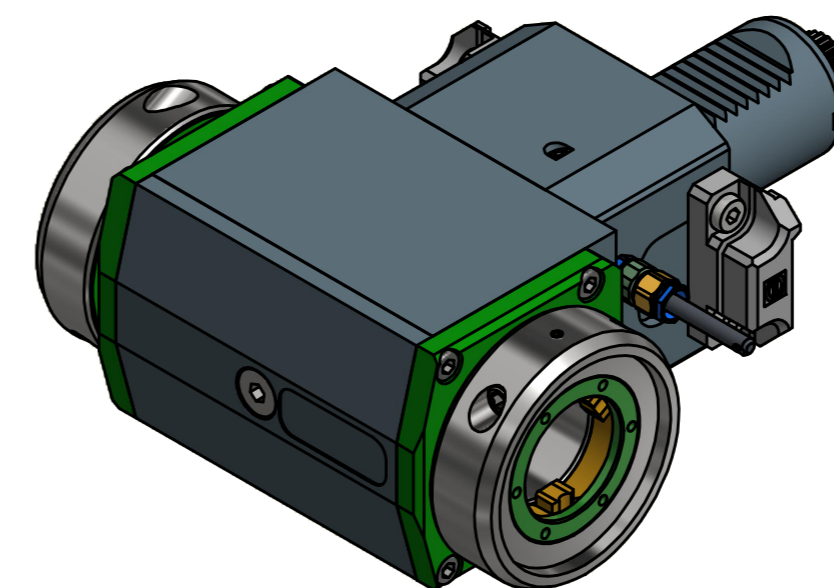

Copyright **EWS Tool Technologies**  
Weitergabe und Vervielfältigung dieser Unterlage,  
Verwertung und Mitteilung ihres Inhalts nicht  
gestattet, soweit nicht ausdrücklich zugestanden.  
Zu widerhandlungen verpflichten zu Schadenersatz.

Benennung - Title	Technische Daten - technical data
	Weight = 8.361 [kg]
	Torque max. (M1/M2) = 63 / 63   63 [Nm]
	Speed max. (n1/n2) = 6000 / 6000   6000 [1/min]
	Gear ratio (i)=n1:n2 = 1:1   1:1

Benennung - Title  
**Radial Bohr und Fräskopf**  
**Radial drilling and milling head**

<b>EWS</b> Tool Technologies	EWS Weigle GmbH & Co. KG Maybachstr. 1 D-73066 Ulmringen www.ews-tools.de	Technische Änderungen vorbehalten! Subject to technical modifications!	IDENT: DEWS125638	REV: -/C
Nr. - No.	60.40VX4DCTXRLTF	MNR.	220289	QR