

Beide Nachbarstationen könnten entfallen!
both neighbouring positions may be lost!

mit Kegelrollenlager
with taper roller bearing(s)

Technische Daten - *technical data*

Weight = 3.462 [kg]
 Torque max. (M1/M2) = 20 / 40 [Nm]
 Speed max. (n1/n2) = 6000 / 3000 [1/min]
 Gear ratio (i)=n1:n2 = 2:1

Benennung - *Title*

Radial Fräskopf
Radial milling head

Doppelverzahnung Lizenz Traub
double tooth system licence Traub

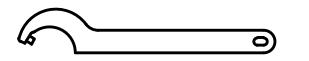
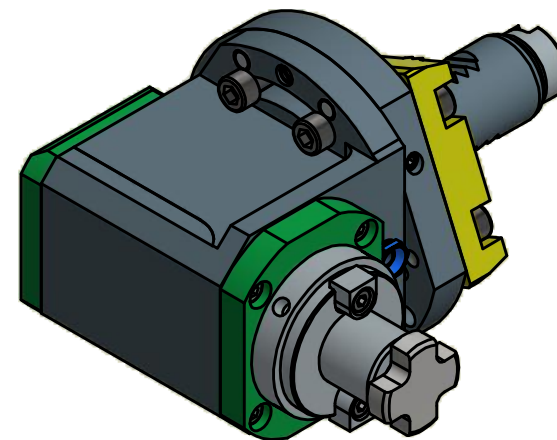

Hakenschlüssel
 mit Zapfen
*Hook wrench
 with fixed pin*
 DIN1810 B 45x50

Copyright **EWS Tool Technologies**
 Weitergabe und Vervielfältigung dieser Unterlage,
 Verwertung und Mitteilung ihres Inhalts nicht
 gestattet, soweit nicht ausdrücklich zugestanden.
 Zuwiderhandlungen verpflichten zu Schadenersatz.

Bemerkung - *Note*

mit Kegelrollenlager
with taper roller bearing(s)

Technische Daten - *technical data*

Weight = 3.462 [kg]
 Torque max. (M1/M2) = 20 / 40 [Nm]
 Speed max. (n1/n2) = 6000 / 3000 [1/min]
 Gear ratio (i)=n1:n2 = 2:1

Benennung - *Title*

Radial Fräskopf
Radial milling head

Doppelverzahnung Lizenz Traub
double tooth system licence Traub

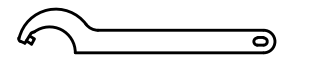
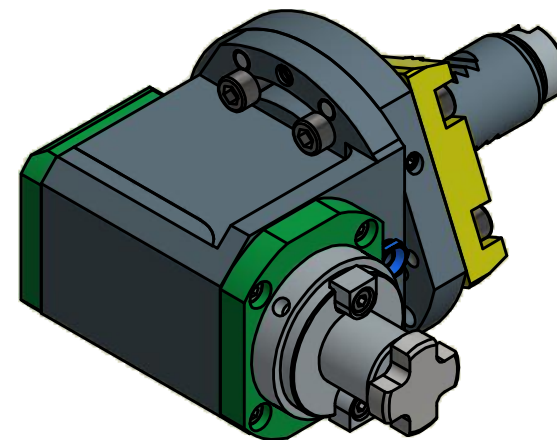

Hakenschlüssel
 mit Zapfen
*Hook wrench
 with fixed pin*
 DIN1810 B 45x50

Copyright **EWS Tool Technologies**
 Weitergabe und Vervielfältigung dieser Unterlage,
 Verwertung und Mitteilung ihres Inhalts nicht
 gestattet, soweit nicht ausdrücklich zugestanden.
 Zuwiderhandlungen verpflichten zu Schadenersatz.



Nr. - *No.*
 62.2522KRG200RLI2WB23

Technische Änderungen vorbehalten!
Subject to technical modifications!

IDENT: DEWS085741



REV: -/A

MNR.

215768

QR