

Spannzange / collet ER25 DIN6499
 Spannungsbereich / clamping range: 1,0 - 16,0

Gewindebohrzange / tapping collet
 ET-1-25 M3-M12

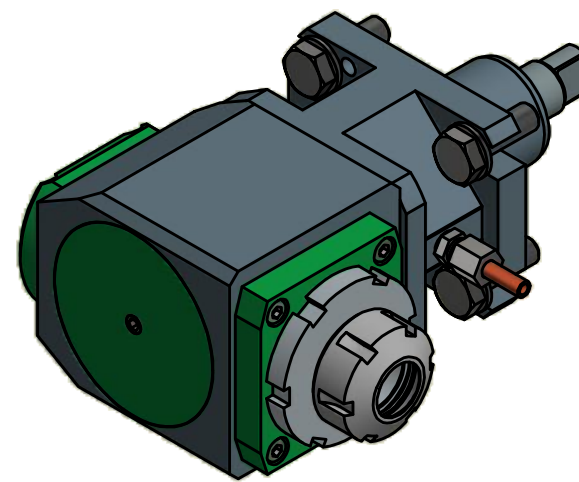
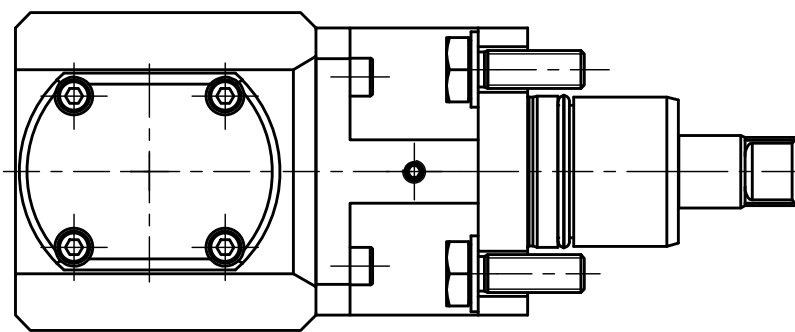

Hakenschlüssel mit Nase
 Hook wrench with nose end
 DIN1810 A 58x62

Spannzangenschlüssel
 Clamping wrench
 DIN 225

Doppelverzahnung Lizenz Traub
 double tooth system licence Traub

Copyright EWS Tool Technologies
 Weitergabe und Vervielfältigung dieser Unterlage,
 Verwertung und Mitteilung ihres Inhalts nicht
 gestattet, soweit nicht ausdrücklich zugestanden.
 Zuwiderhandlungen verpflichten zu Schadenersatz.

Bemerkung - Note	
Technische Daten - technical data	
Weight	= 6.631 [kg]
Torque max. (M1/M2)	= 45 / 15 [Nm]
Speed max. (n1/n2)	= 5000 / 15000 [1/min]
Gear ratio (i)=n1:n2	= 1:3

Benennung - Title	
Radial Bohr und Fräskopf	
Radial drilling and milling head	

EWS Tool Technologies	
EWS Weigle GmbH & Co. KG Maybachstr. 1 D-73066 UHINGEN www.ews-tools.de	
Technische Änderungen vorbehalten! Subject to technical modifications!	
IDENT: D-EWS-190985	
REV: -/-	
MNR.	
188350	

Nr. - No.	
60.4025MT12113	

QR	
----	--