

Spannzange / Collet ER16 DIN6499
 Spannbereich / Clamping range: 1,0 - 10,0

Gewindebohrzange / Tapping Collet
 ET-1-16 M1-M6

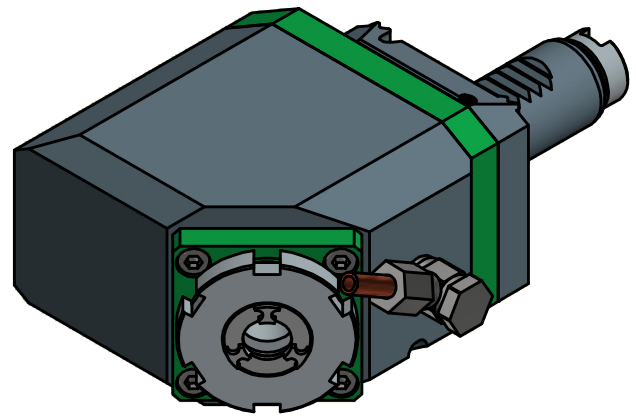
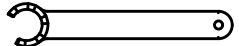
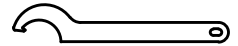

 Spannzangenschlüssel für innenliegende Mutter
Clamping wrench for internal collet
216AX

 Hakenschlüssel mit Nase
Hook wrench with nose end
DIN1810 A 45x50

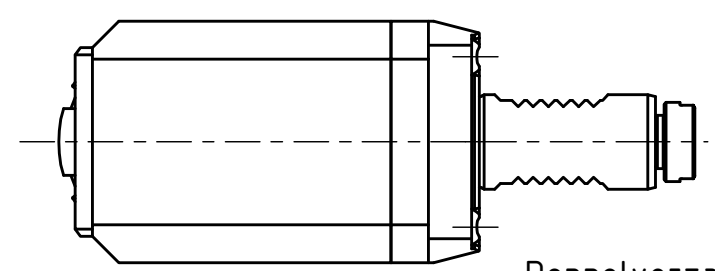

Doppelverzahnung Lizenz Traub
double tooth system licence Traub

Copyright **EWS Tool Technologies**
 Weitergabe und Vervielfältigung dieser Unterlage, Verwertung und Mitteilung ihres Inhalts nicht gestattet, soweit nicht ausdrücklich zugestanden. Zuwiderhandlungen verpflichten zu Schadenersatz.

Bemerkung - Note

Technische Daten - technical data

Weight	= 3.740 [kg]
Torque max. (M1/M2)	= 15 / 5 [Nm]
Speed max. (n1/n2)	= 6000 / 18000 [1/min]
Gear ratio (i)=n1:n2	= 1:3

Benennung - Title
Radial Bohr und Fräskopf
Radial drilling and milling head

EWS Tool Technologies
 EWS Weigele GmbH & Co. KG
 Maybachstr. 1
 D-73066 Utingen
 www.ews-tools.de

Technische Änderungen vorbehalten!
Subject to technical modifications!
 IDENT: D-EWS-191072
 MNR.
188317

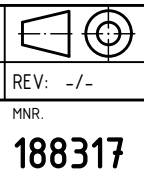

QR