

Spannzange / collet ER25 DIN6499
Spannbereich / clamping range: 1,0 - 16,0

Gewindebohrzange / tapping collet
ET-1-25 M3-M12

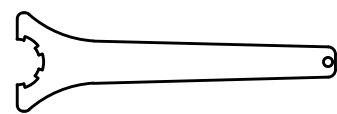

Spannzangenschlüssel
Clamping wrench
225

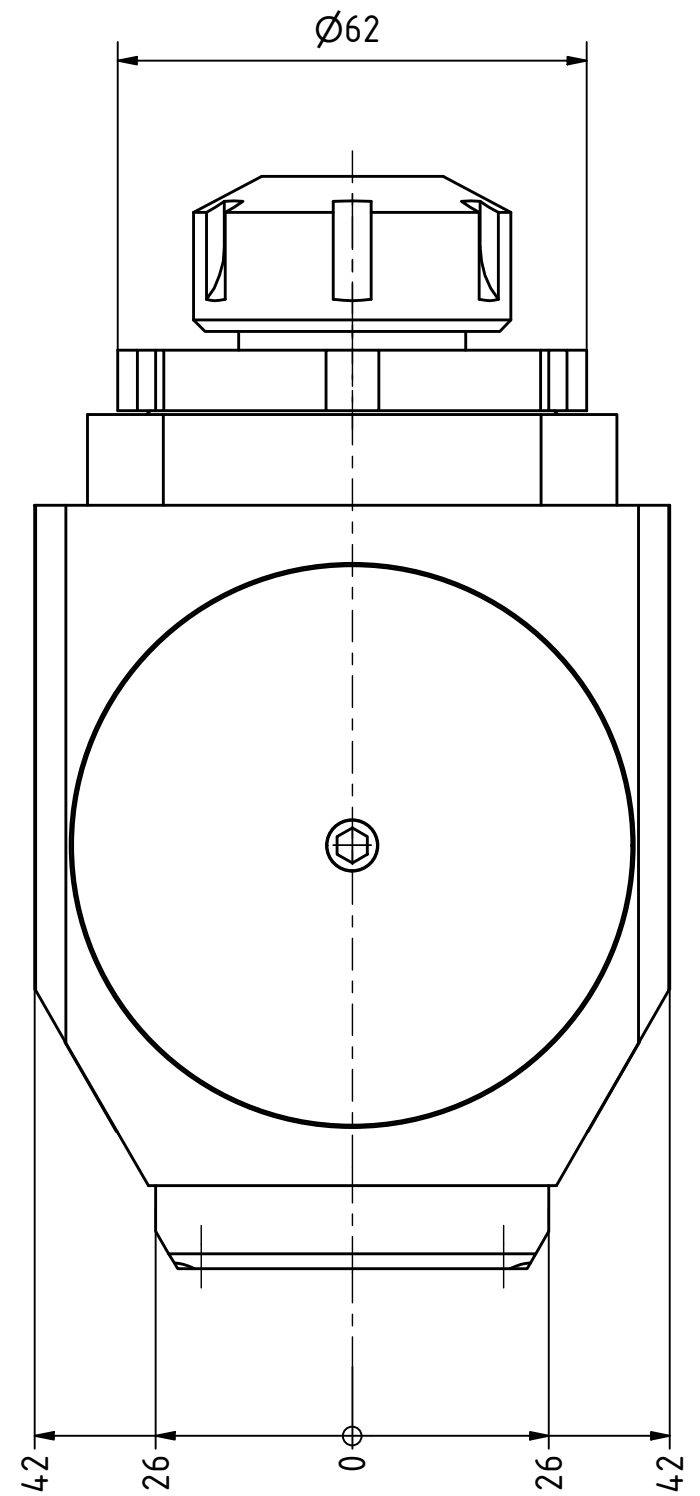
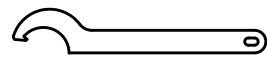

Hakenschlüssel
mit Nase
Hook wrench with
nose end
DIN1810 A 58x62

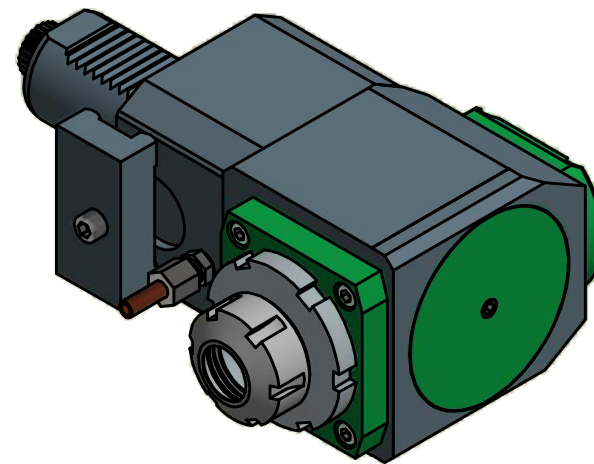

Copyright **EWS Tool Technologies**
Weitergabe und Vervielfältigung dieser Unterlage,
Verwertung und Mitteilung ihres Inhalts nicht
gestattet, soweit nicht ausdrücklich zugestanden.
Zuwiderhandlungen verpflichten zu Schadenersatz.

Bemerkung - Note

Technische Daten - technical data

Benennung - Title

Weight = 6.914 [kg]
Torque max. (M1/M2) = 45 / 15 [Nm]
Speed max. (n1/n2) = 5000 / 15000 [1/min]
Gear ratio (i)=n1:n2 = 1:3

Radial Bohr und Fräskopf
Radial drilling and milling head

EWS
Tool Technologies

EWS Weigle GmbH & Co. KG
Maybachstr. 1
D-73066 UHINGEN
www.ews-tools.de

Technische Änderungen vorbehalten!
Subject to technical modifications!

IDENT: DEWS072222

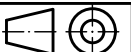

REV: -/A

Nr. - No.

60.4025CTXLI130T26

MNR.

213968

QR