

65
52
0
62
68,5
min. 93
max. 96,5
244
n2

Spannzange / collet ER32 DIN6499
Spannbereich / clamping range: 2,0 - 20,0

Gewindebohrzange / tapping collet
ET-1-32 M5-M12

61
46
0
46
61

n1

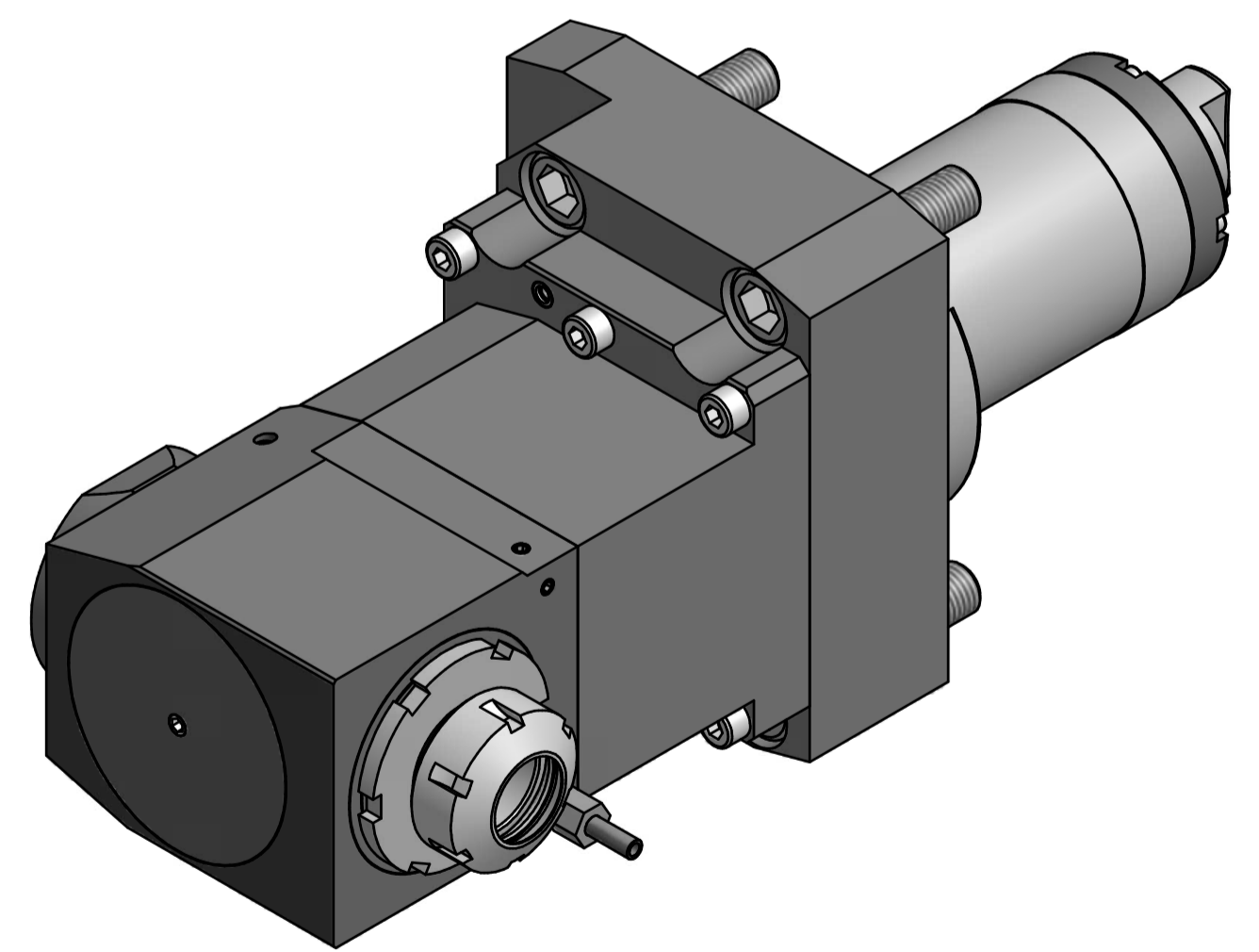

Spannzangenschlüssel
Clamping wrench
232

Hakenschlüssel
mit Nase
Hook wrench with
nose end
DIN1810 A 68x75

Copyright EWS Tool Technologies
Weitergabe und Vervielfältigung dieser Unterlage,
Verwertung und Mitteilung ihres Inhalts nicht
gestattet, soweit nicht ausdrücklich zugestanden.
Zuwerhandlungen verpflichten zu Schadenersatz.

Bemerkung - Note	Technische Daten - Technical data M1 / M2 = 80 / 40 Nm n1 / n2 = 4000 / 8000 1/min i (N1:N2) = 1:2	Benennung - Title Radial Bohr und Fräskopf Radial drilling and milling head	name	date	Technische Änderungen vorbehalten!
			drawing	12.02.2014	Subject to technical modifications!
			EWS EWS Werkzeug GmbH & Co. KG D-75088 Ohligsen Tel. +49(0)71412044-100		60.10832HOWAL1X200
			MNR: 172218	IDENT: 0-EWS-151506 -	Blatt - page 1 (1 1)