

Alternativ werden Zylinderschrauben  
mit Innensechskant mitgeliefert.  
Hexagon socket head cap screws  
are also delivered.

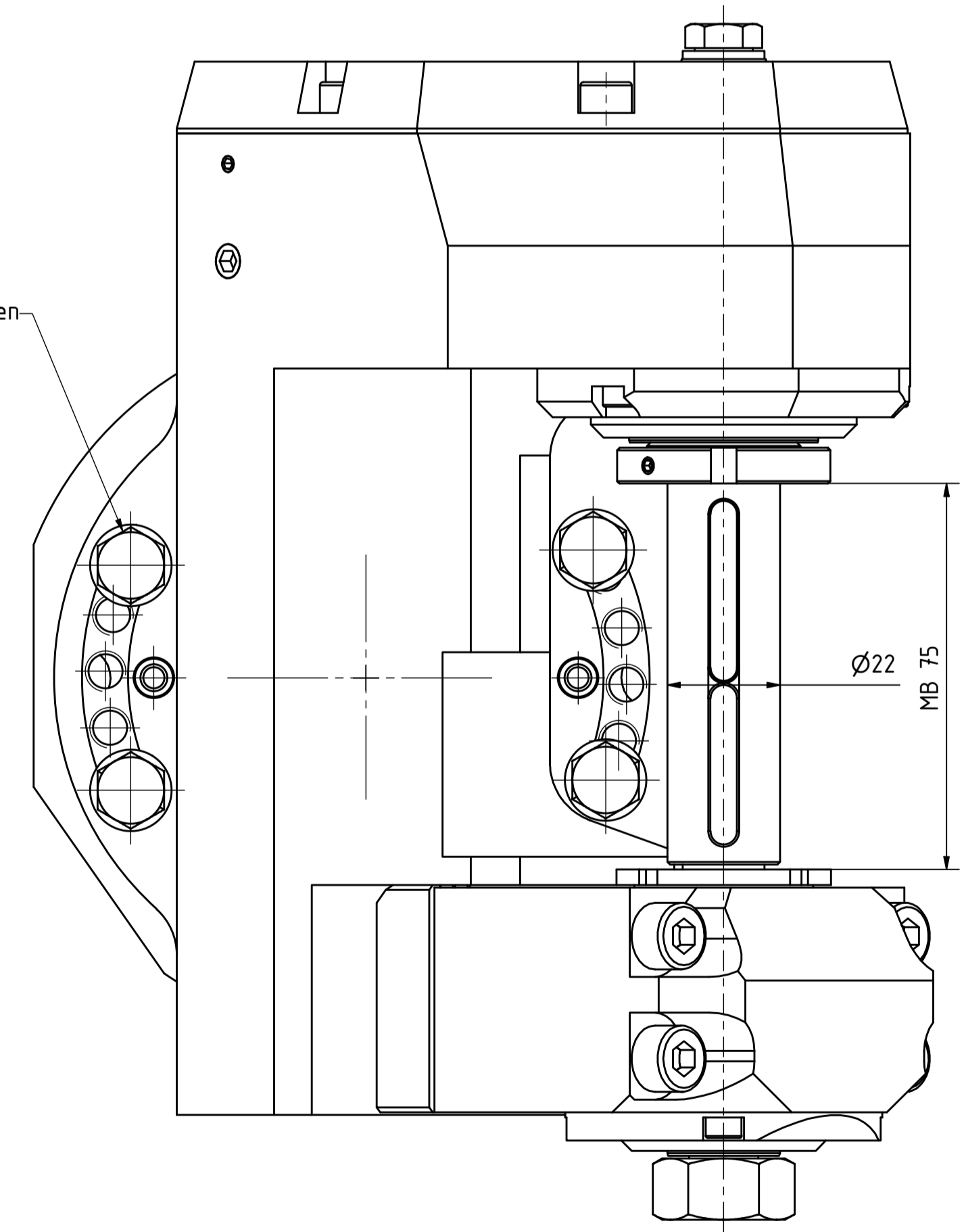
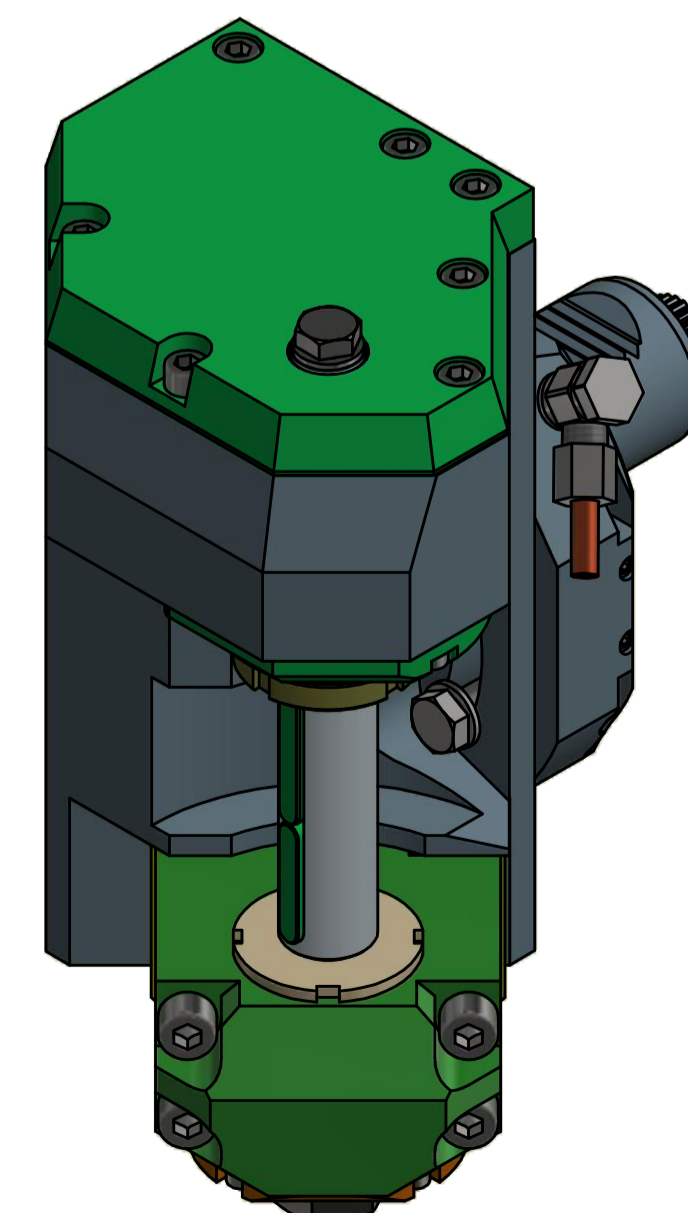

Beide Nachbarstationen nicht verwendbar!  
both neighbouring are not useable!

Bemerkung - Note  
mit Kegelrollenlagern  
with taper roller bearings

Technische Daten - technical data  
Weight = 9,738 [kg]  
Torque max. (M1/M2) = 50 / 100 [Nm]  
Speed max. (n1/n2) = 6000 / 3000 [1/min]  
Gear ratio (i)=n1:n2 = 2:1

Bezeichnung - Title  
Scheibenfräserkopf  
Radial saw milling head

EWS Werkzeug GmbH & Co. KG  
Hauptstr. 1  
42700 Solingen  
www.ews-tool.de

Technische Änderungen vorbehalten!  
Subject to technical modifications!  
IDENT: DEWS070488

REV. -/A  
NR.  
213236

64.4022CTXRLI2Z70MB75-S01

Copyright EWS Tool Technologies  
Weitergabe und Vervielfältigung dieser Unterlage,  
Verwertung und Mitteilung ihres Inhalts nicht  
gestattet, soweit nicht ausdrücklich zugestanden.  
Zu widerhandlungen verpflichten zu Schadenersatz.

