

Doppelverzahnung Lizenz Traub
double tooth system licence Traub

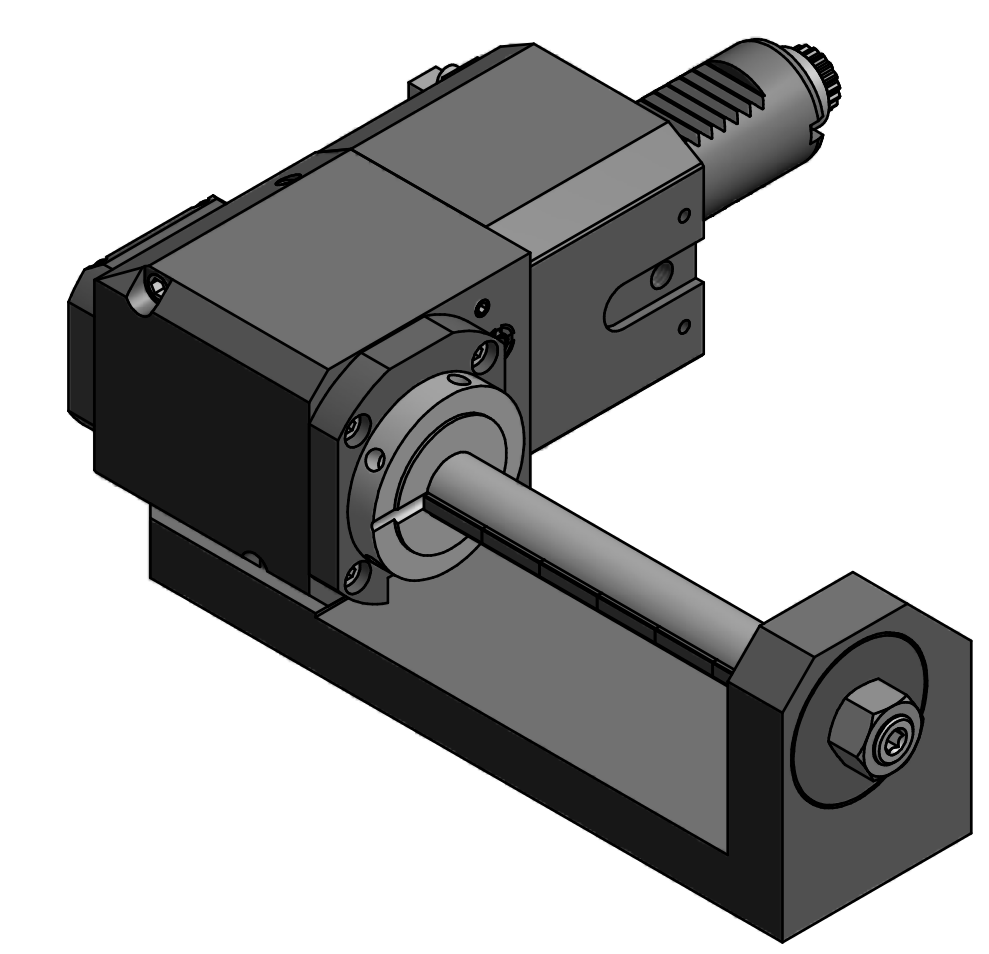

Hakenschlüssel
mit Zapfen
Hook wrench
with fixed pin
DIN1810 B 45x50

Copyright **EWS Tool Technologies**
Weitergabe und Vervielfältigung dieser Unterlage,
Verwertung und Mitteilung ihres Inhalts nicht
gestattet, soweit nicht ausdrücklich zugestanden.
Zu widerhandlungen verpflichten zu Schadenersatz.

Bemerkung - Note
mit Kegelrollenlager
with taper roller bearing(s)

Technische Daten - technical data
M₁ / M₂ = 25 / 25 Nm
n₁ / n₂ = 6000 / 6000 1/min
i (N₁:N₂) = 1:1

Benennung - Title
Radial Fräskopf
Radial milling head

name	date	Technische Änderungen vorbehalten!
Sigel	28.02.2013	Subject to technical modifications!
EWS EWS Weigete GmbH & Co. KG Maybachstr. 1 D-72096 Ultingen Tel. +49(0)7161/93040-100		Nr. 62.3016KRCTXRLFEMB110GH-063
MNR: 165285		IDENT: D-EWS-132710 A
Blatt - page 1 (1)		DIN A2