

Spannzange / Collet ER16 DIN6499  
 Spannungsbereich / Clamping range: 1,0 - 10,0

Gewindebohrzange / Tapping Collet  
 ET-1-16 M1-M6

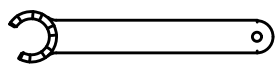

Spannzangenschlüssel für  
 innenliegende Mutter  
 Clamping wrench for  
 internal collet  
**216AX**

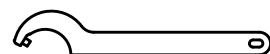

Hakenschlüssel  
 mit Zapfen  
 Hook wrench  
 with fixed pin  
**DIN1810 B 40x42**

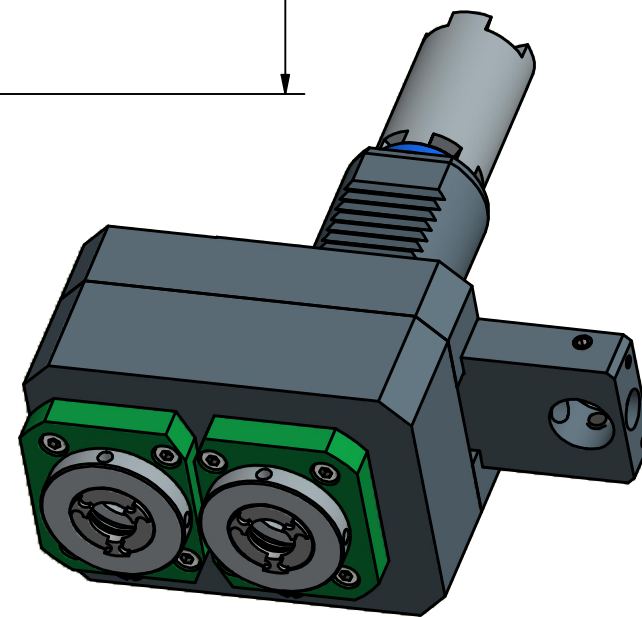

Copyright **EWS Tool Technologies**  
 Weitergabe und Vervielfältigung dieser Unterlage,  
 Verwertung und Mitteilung ihres Inhalts nicht  
 gestattet, soweit nicht ausdrücklich zugestanden.  
 Zuwiderhandlungen verpflichten zu Schadenersatz.

Bemerkung - Note

Technische Daten - technical data

Benennung - Title

Weight = 4.449 [kg]  
 Torque max. (M1/M2) = 24 / 12 | 12 [Nm]  
 Speed max. (n1/n2) = 6000 / 6000 [1/min]  
 Gear ratio (i)=n1:n2 = 1:1

**Axial Bohr u. Fräskopf achsversetzt**  
**Ax. drill. and mill. head offset**



Nr. - No.

**50.4016DXHAASSL40LIMX44.45**

Technische Änderungen vorbehalten!  
 Subject to technical modifications!

IDENT: DEWS05258

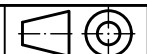

REV: -/A

MNR.

**195107**

