

Schmiernippel
grease nipple

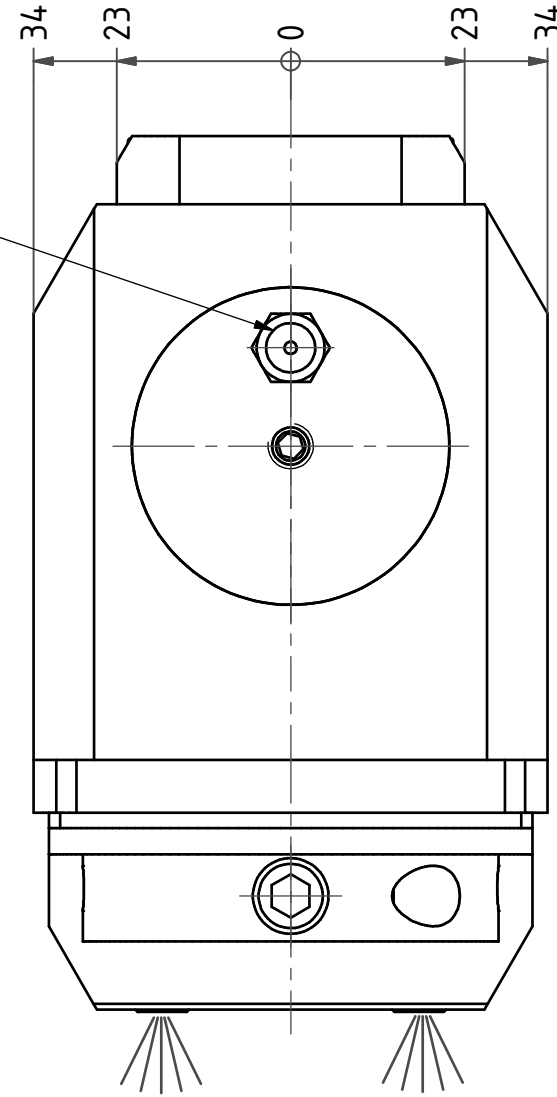

Doppelverzahnung Lizenz Traub
double tooth system licence Traub

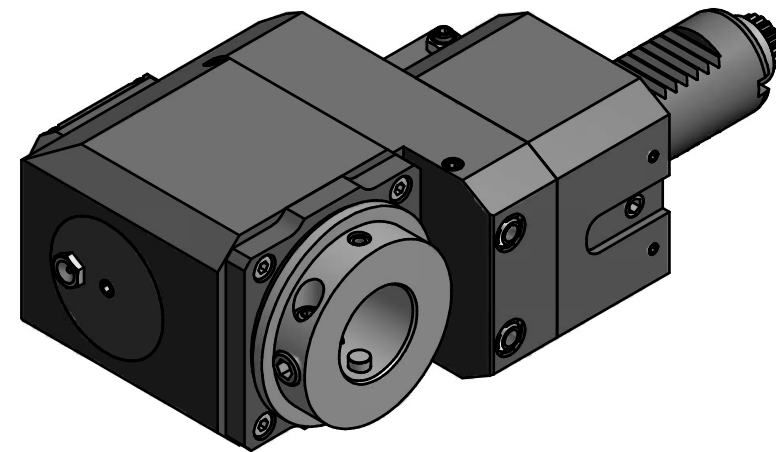
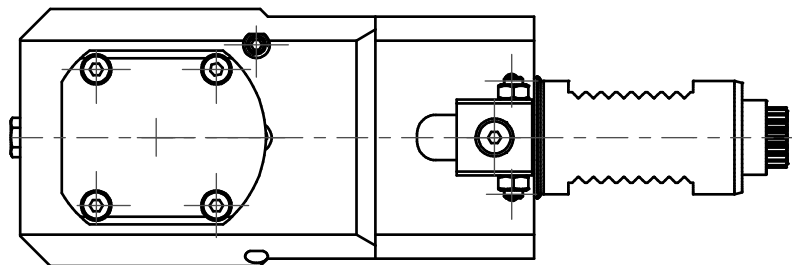

Copyright **EWS Tool Technologies**
Weitergabe und Vervielfältigung dieser Unterlage,
Verwertung und Mitteilung ihres Inhalts nicht
gestattet, soweit nicht ausdrücklich zugestanden.
Zu widerhandlungen verpflichten zu Schadenersatz.

Bemerkung - Note

Technische Daten - technical data

Benennung - Title

M1 / M2 = 24 / 12 Nm
n1 / n2 = 6000 / 12000 1/min
i (N1:N2) = 1:2

Radial Bohr und Fräskopf, zurückges
Radial drill. and mill. head offset

name	date
M. Simoniello	22.09.2015

EWS EWS Weigete GmbH & Co. KG
 Maybachstr. 1
 D-73066 Uhingen
 Tel. +49(0)7161/93040-100

Technische Aenderungen vorbehalten!
Subject to technical modifications!

Nr.
80.30V3LCTXRL1SN

MNR: 186209 IDENT: D-EWS-186758 - Blatt - page 1 (1)

DIN A3