

Z (2:1)

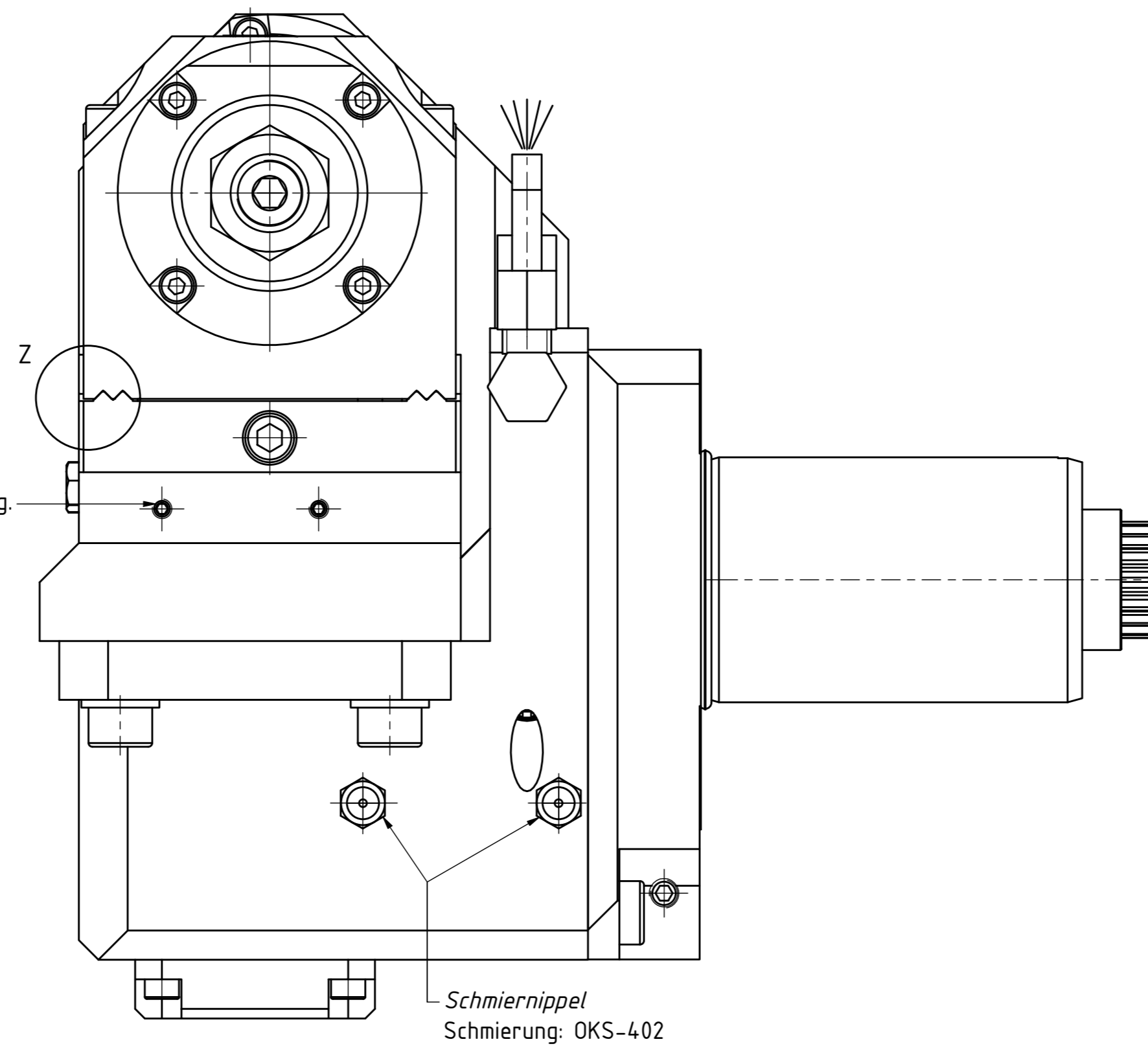

Gewindebohrungen für Winkelausrichtung.  
Thread holes for angle adjusting.



Schmiernippel  
Schmierung: OKS-402

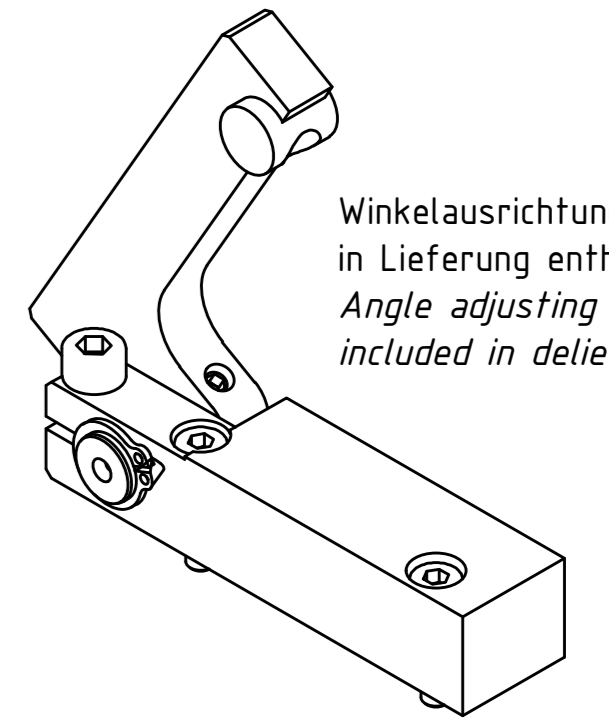

Winkelausrichtung & CD-ROM  
in Lieferung enthalten!  
Angle adjusting & CD-ROM  
included in delivery!

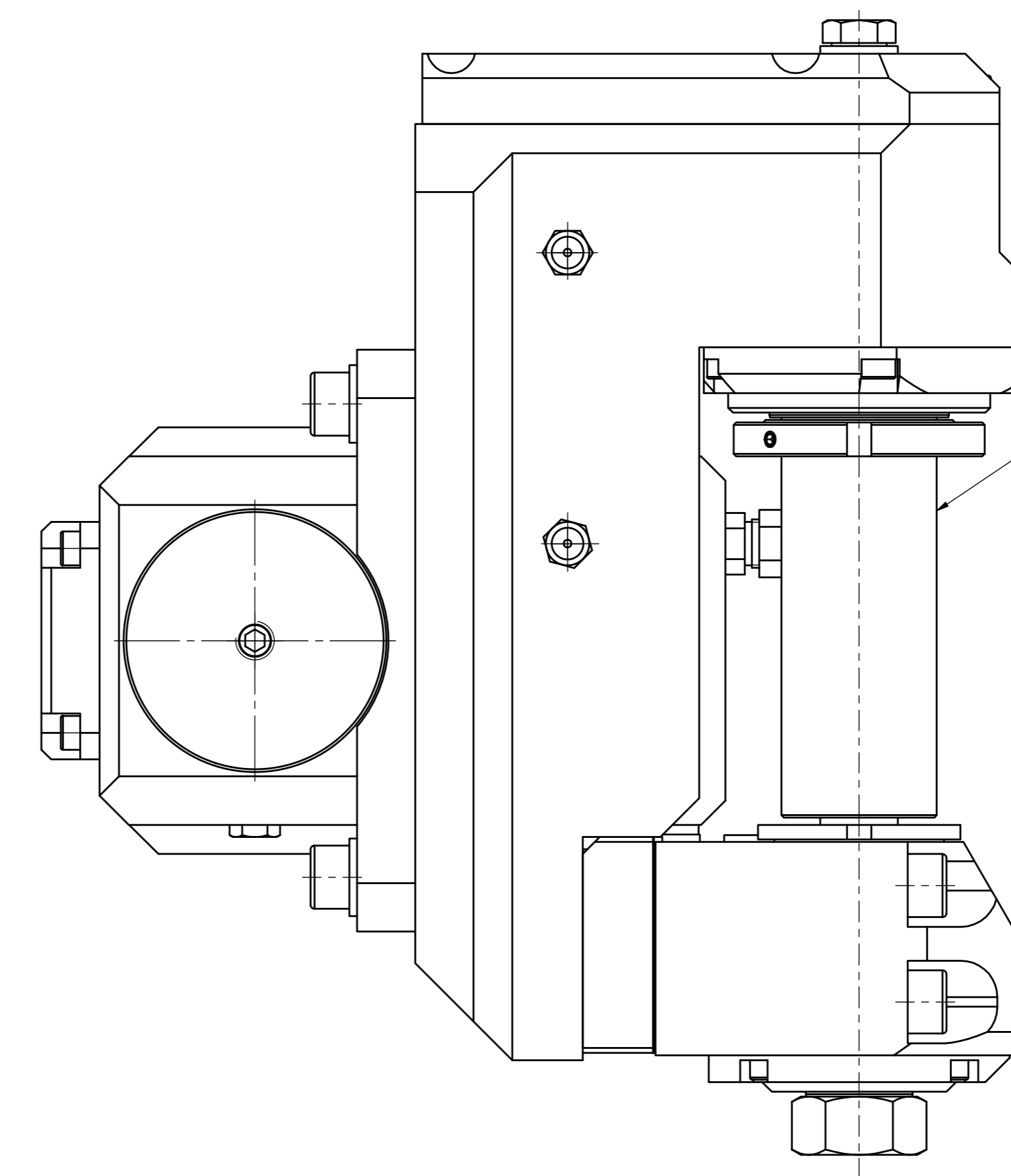
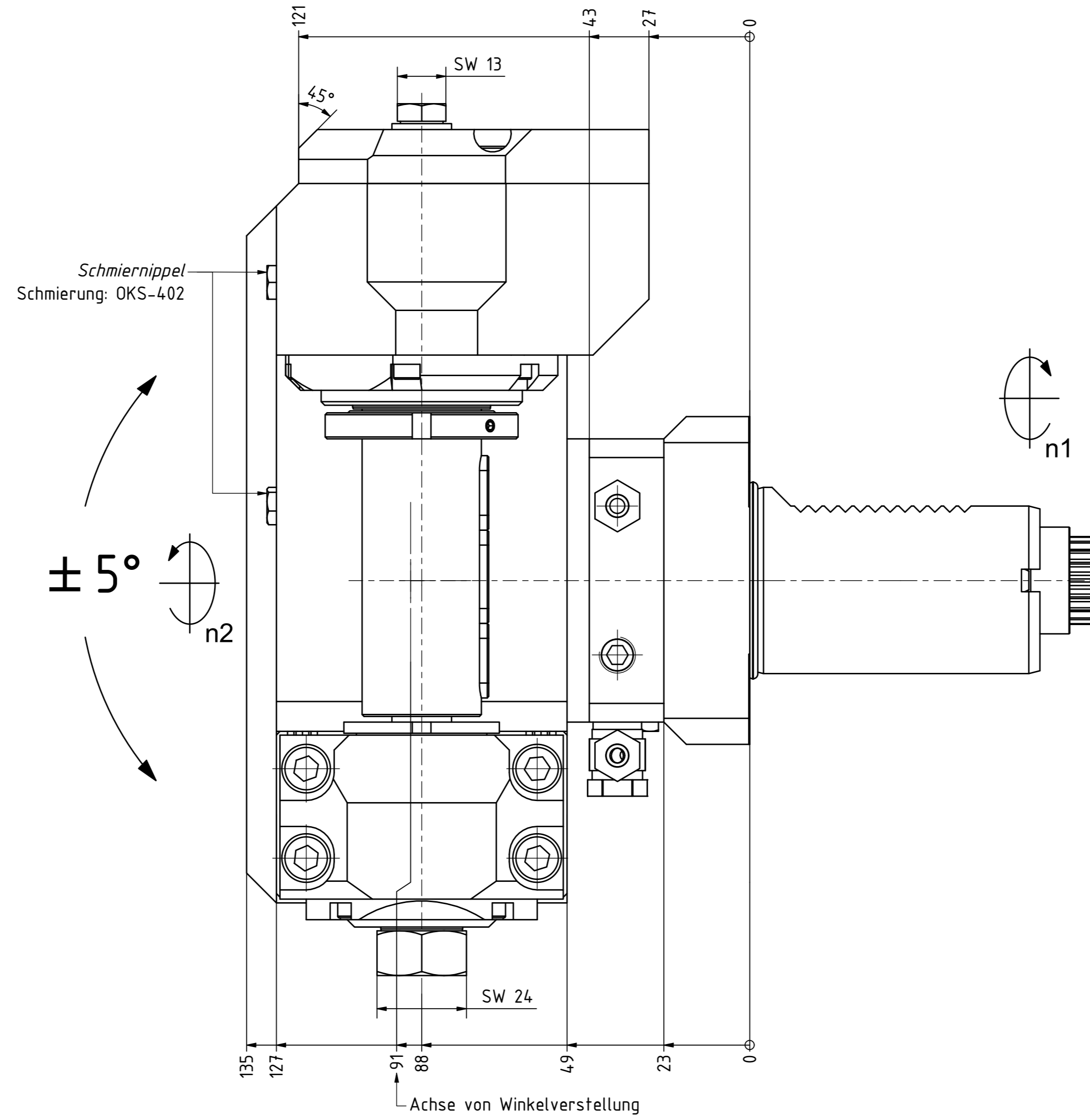
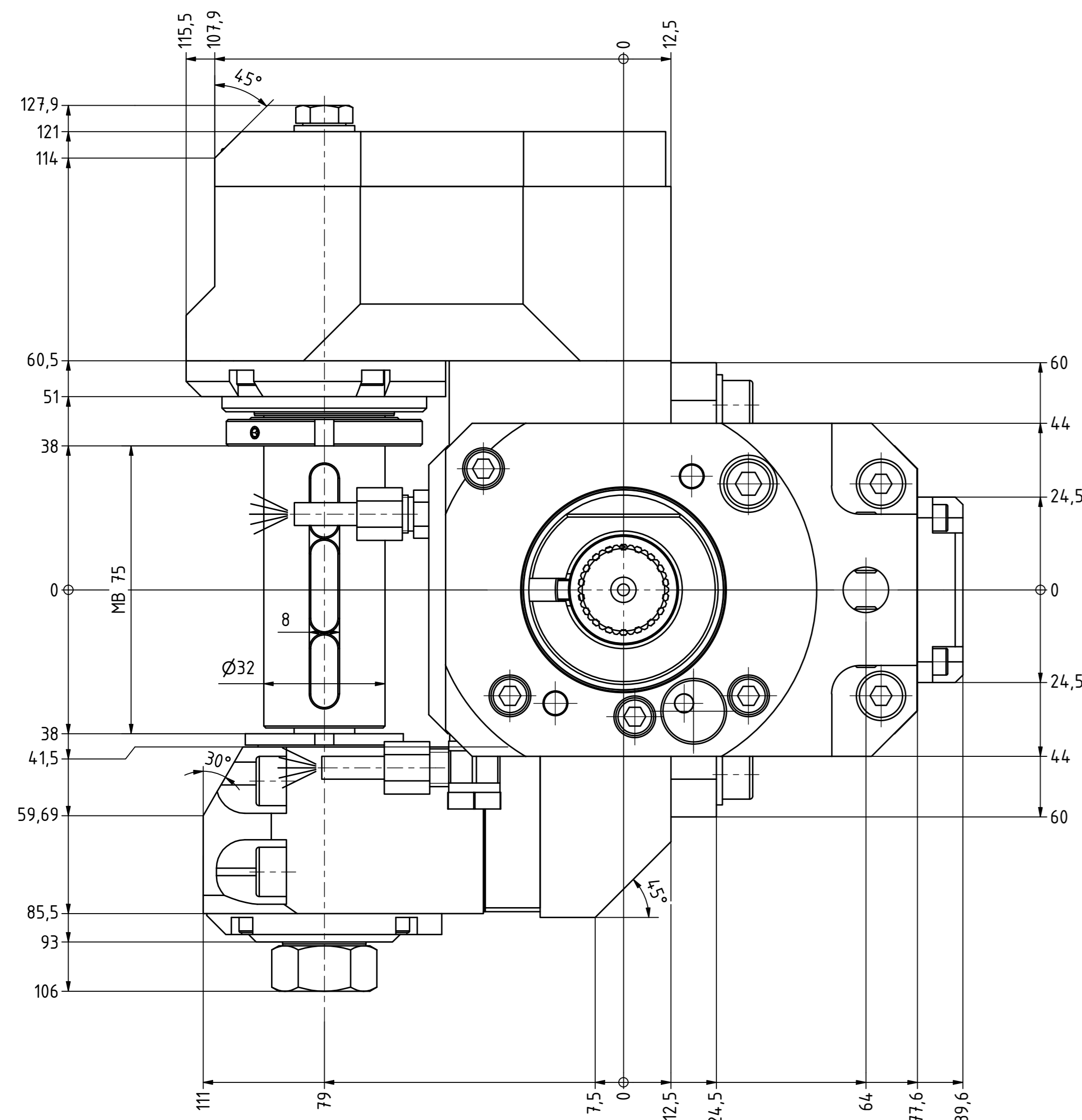

Fraeserwelle austauschbar  
Spindel removabte

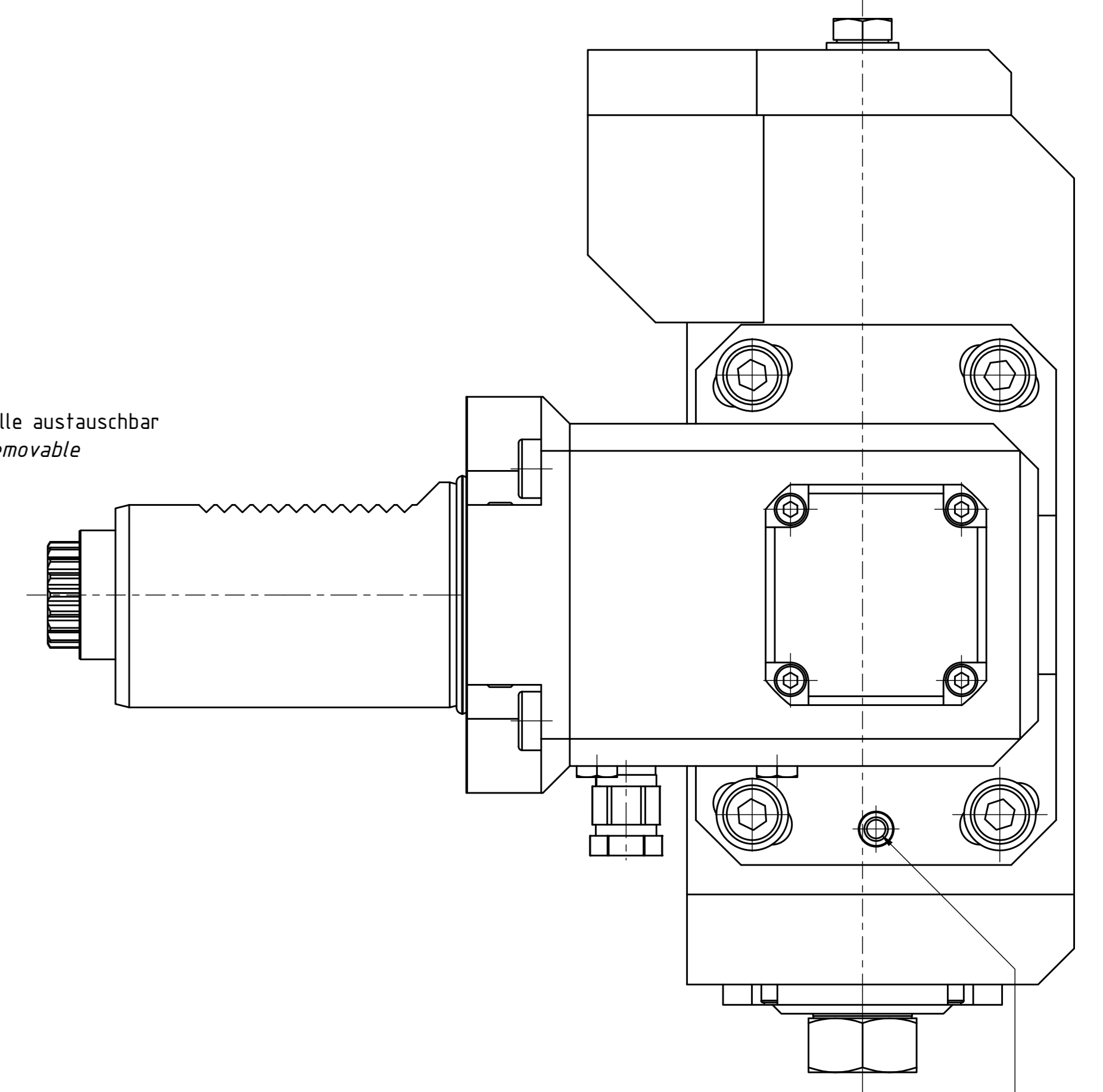

Bei Festwinkel Verfestigungs-  
möglichkeit durch Benutzer.

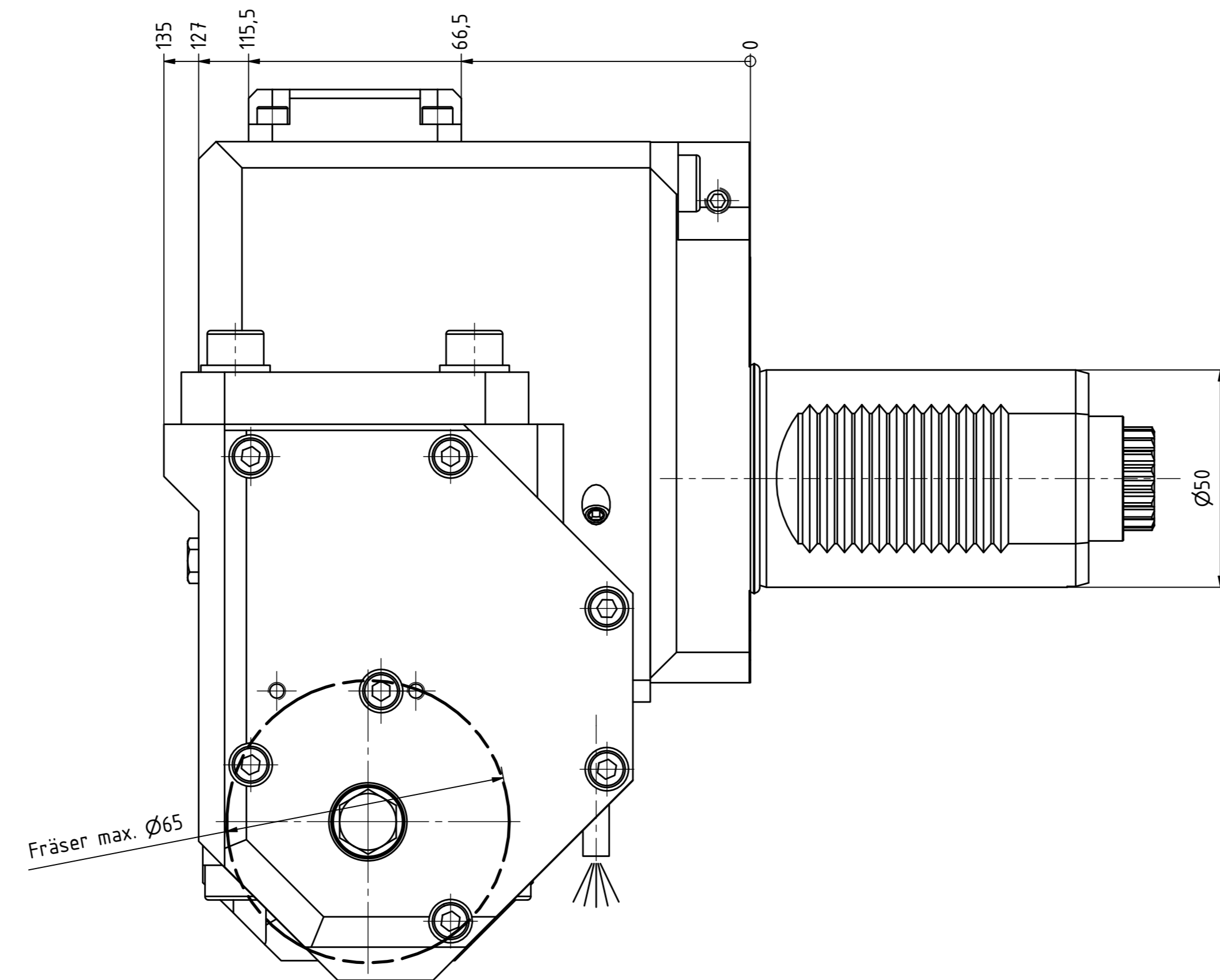
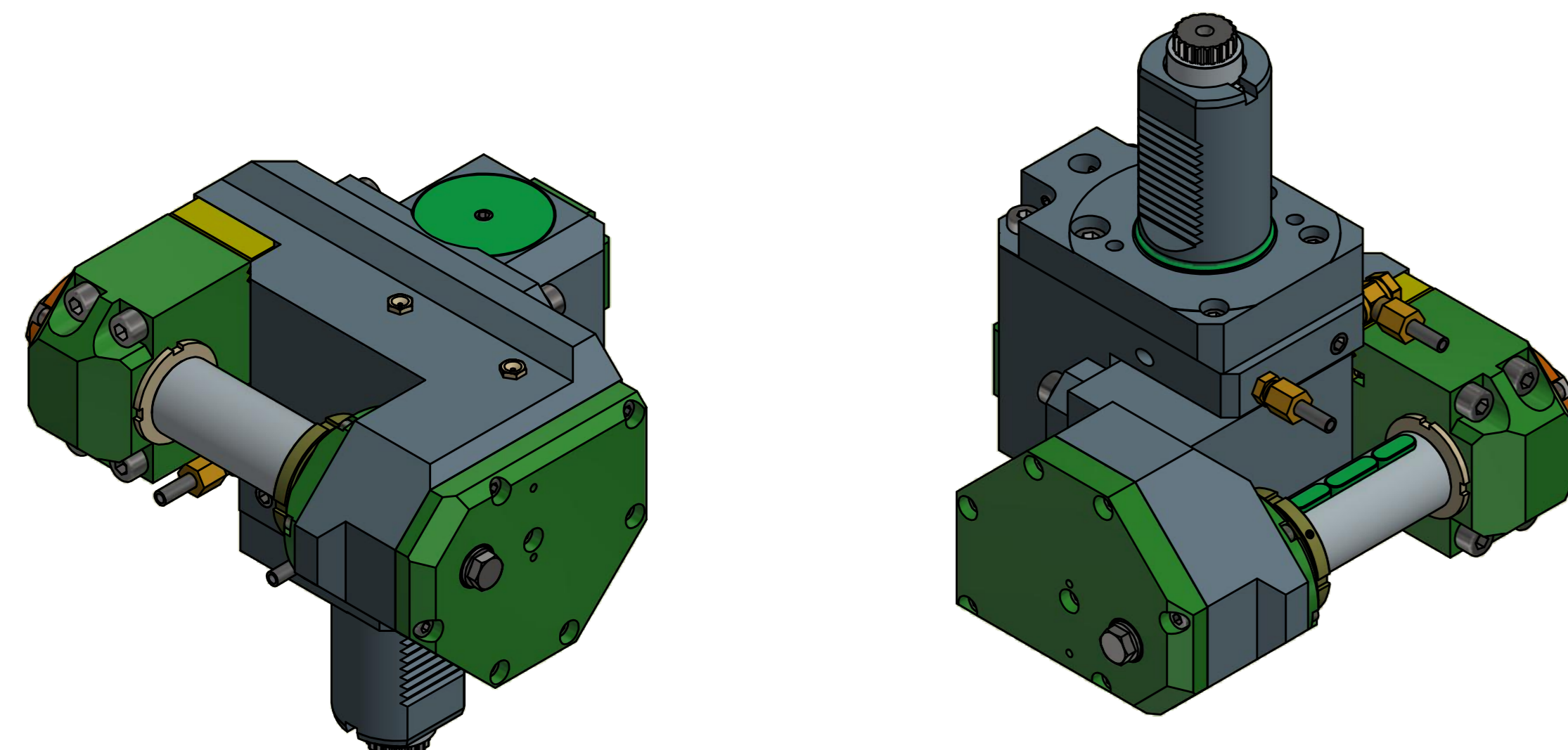

Fräser max. Ø65

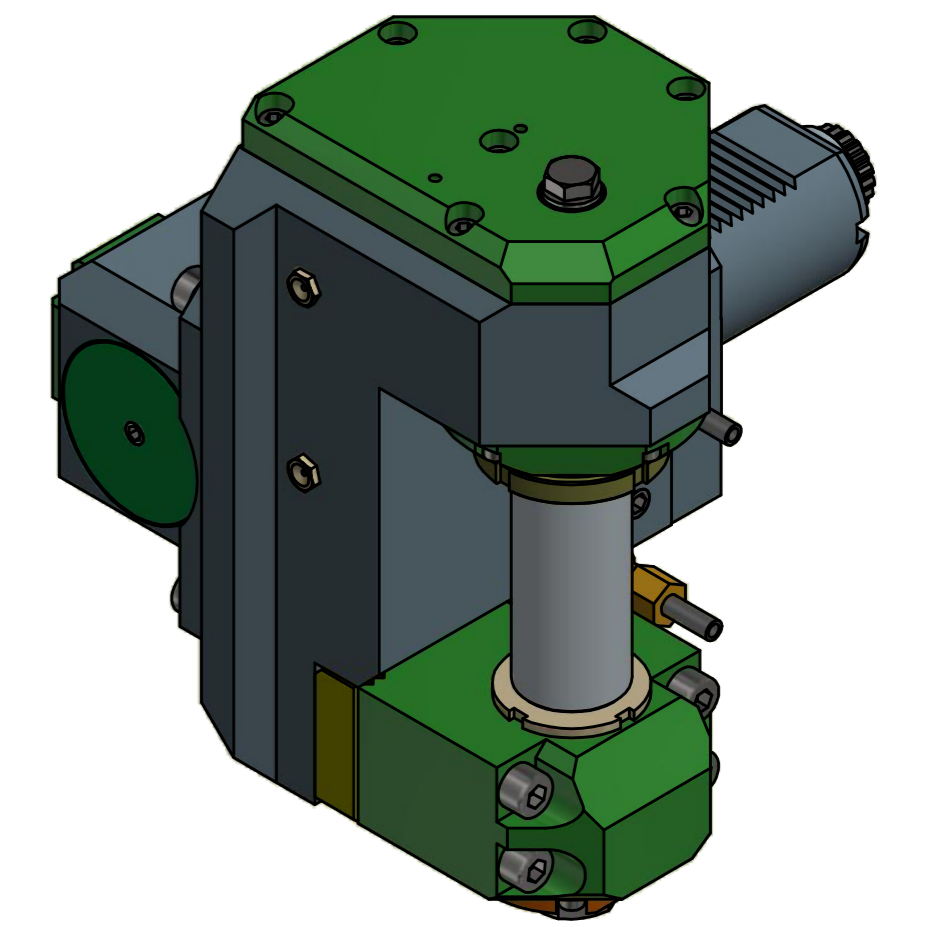

Beide Nachbarstationen nicht verwendbar!  
Both neighbour stations are not useable!

Bezeichnung - Name  
mit Kegelrollenlager  
with taper roller bearing(s)

Technische Daten - Technical data  
Weight = 14,810 (kg)  
Torque max (n1/n2) = 50 / 50 (Nm)  
Speed max (n1/n2) = 6000 / 6000 (1/min)  
Gear ratio (i)=n1/n2 = 1:1

Bezeichnung - Name  
Radial Scheibenfräserkopf versetzt  
Saw milling spindle offset

84\_503254\_80RTKWZ79MB75

Copyright EWS Tool Technologies  
Weitergabe und Vervielfältigung dieser Unterlagen,  
Vervielfältigung und Mitteilung ihres Inhalts nicht  
gestattet, soweit nicht ausdrücklich zugestanden.  
Zusammenfassungen verpflichtet zu Schadenersatz.

Technische Änderungen vorbehalten!  
Subject to technical modifications!  
REV: 07B

