

Kopf kann um 90° gedreht werden.
head can be rotated 90°

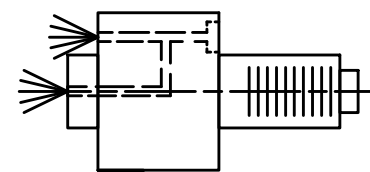
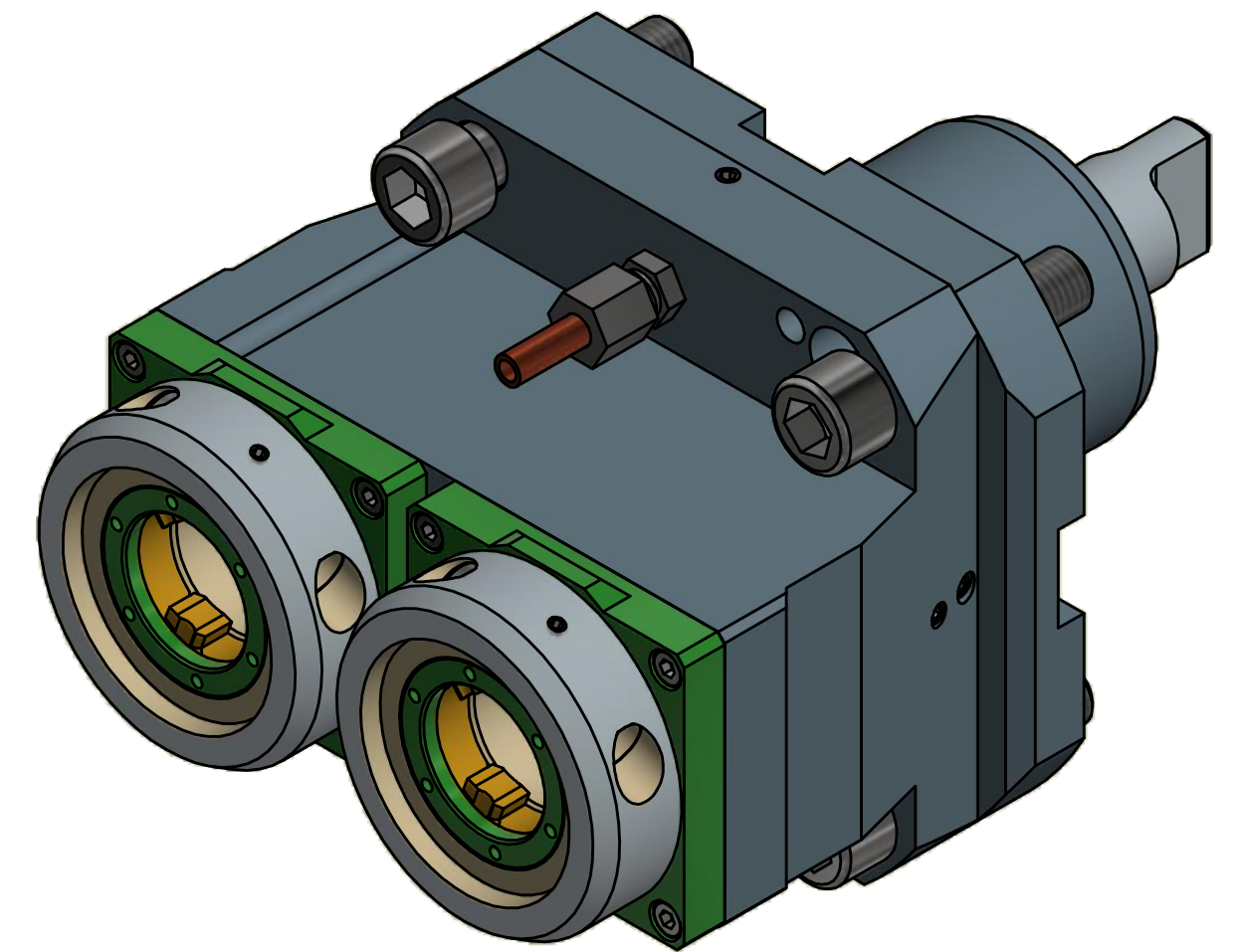

Innen- und Aussenkühlung / Inside and outside coolant supply
Kein Trockenlauf / No dry run
Kühlmittelfiltrierung 50µ / coolant filtration 50µ

Bemerkung - Note
Nicht ohne Kühlmittel betreiben!
Not for use without coolant-fluid!

Technische Daten - technical data
Weight = 8.377 [kg]
Torque max. (M1/M2) = 50 / 25 [Nm]
Speed max. (n1/n2) = 6000 / 6000 [1/min]
Gear ratio (i)=n1:n2 = 1:1
Pressure (pmax) = 70 [bar]

Benennung - Title
Axial Bohr und Fräskopf
Axial drilling and milling head

EWS Tool Technologies
EWS Weigle GmbH & Co. KG
Maybachstr. 1
D-73066 Ulm/ingen
www.ews-tools.de

Technische Änderungen vorbehalten!
Subject to technical modifications!
IDENT: DEWS063567

Nr. - No.
40.60VX3DZNLIKTK70

REV: -/B
MNR.

195438

QR

Copyright **EWS Tool Technologies**
Weitergabe und Vervielfältigung dieser Unterlage,
Verwertung und Mitteilung ihres Inhalts nicht
gestattet, soweit nicht ausdrücklich zugestanden.
Zu widerhandlungen verpflichten zu Schadenersatz.