

Spannzange / collet ER50 DIN6499  
 Spannereich / clamping range: 6,0 - 34,0

Hakenschlüssel  
 mit Nase  
 Hook wrench with  
 nose end  
 DIN1810 A 110x115

Spannzangenschlüssel  
 Clamping wrench  
 250

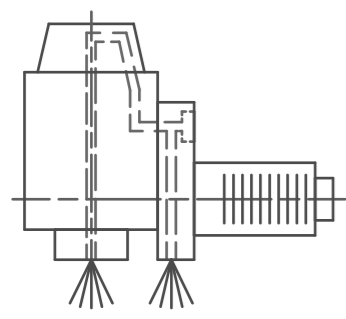
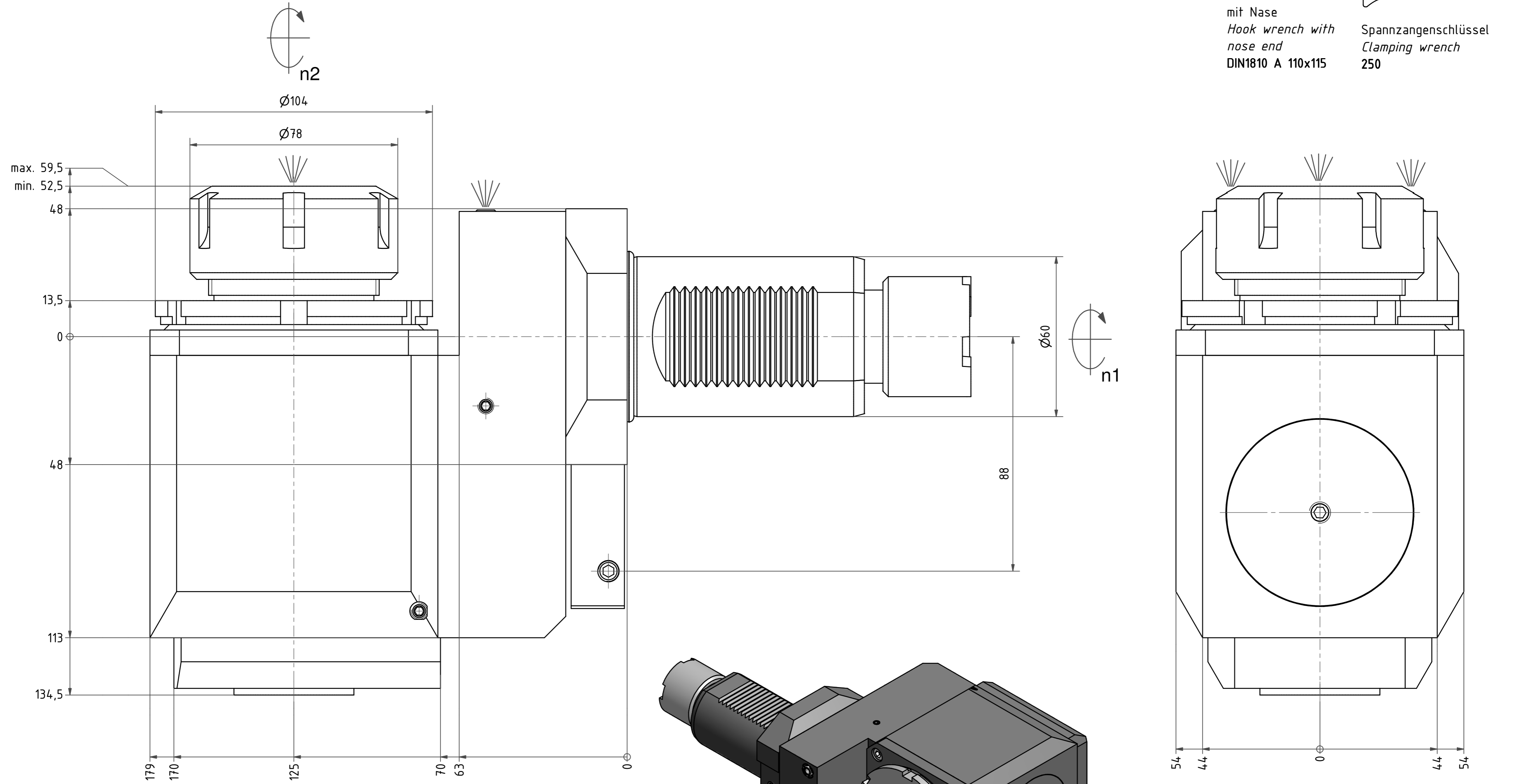

Innen- und Aussenkuehlung / Inside and outside coolant supply  
 Kein Trockenlauf / No dry run  
 Kuehlmittelfiltrierung <math>50\mu</math> / coolant filtration <math>50\mu</math>

Bemerkung - Note  
 Nicht ohne Kuehlmittel betreiben!  
 Not for use without coolant-fluid!  
 mit Kegelrollenlagern  
 with taper roller bearings

Technische Daten - Technical data  
 M1 / M2 = 80 / 160 Nm  
 n1 / n2 = 4000 / 2000 1/min  
 i (N1:N2) = 2:1  
 Pmax = 70 bar

Benennung - Title  
 Radial Bohr und Fräskopf, zurückges  
 Radial drill. and mill. head offset

name	date
Lukjanow	18.06.2015

Technische Änderungen vorbehalten!  
 Subject to technical modifications!

Nr. **80.6050KRLB45LIK12**

MNR: 175872 IDENT: D-EWS-181600 - Blatt - page 1 (1)

Copyright **EWS Tool Technologies**  
 Weitergabe und Vervielfaeltigung dieser Unterlage,  
 Verwertung und Mitteilung ihres Inhalts nicht  
 gestattet, soweit nicht ausdruercklich zugestanden.  
 Zuwiderhandlungen verpflichten zu Schadenersatz.

