

Winkelausrichtung & CD-ROM  
in Lieferung enthalten!  
Angle adjusting & CD-ROM  
included in delivery!

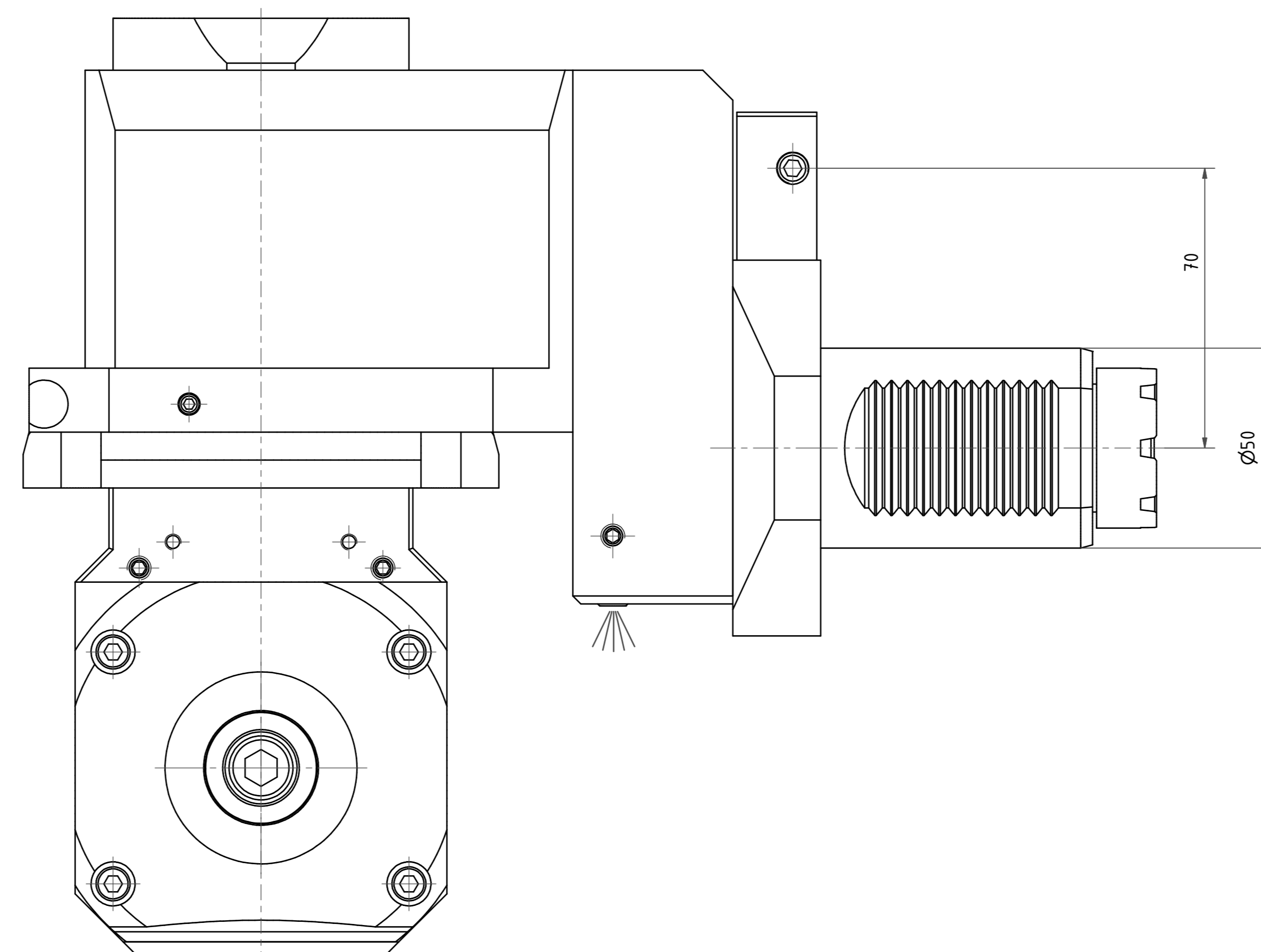
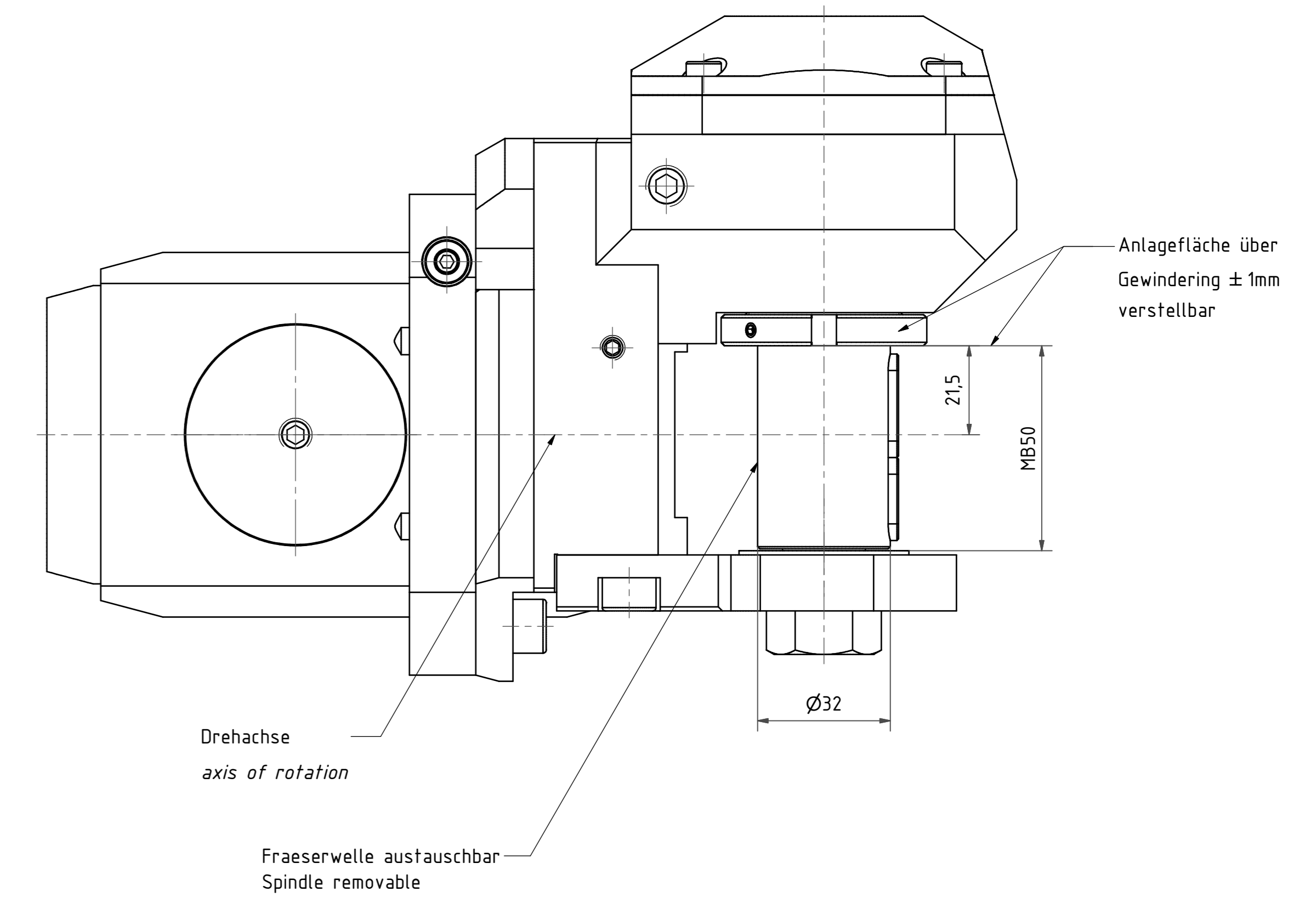
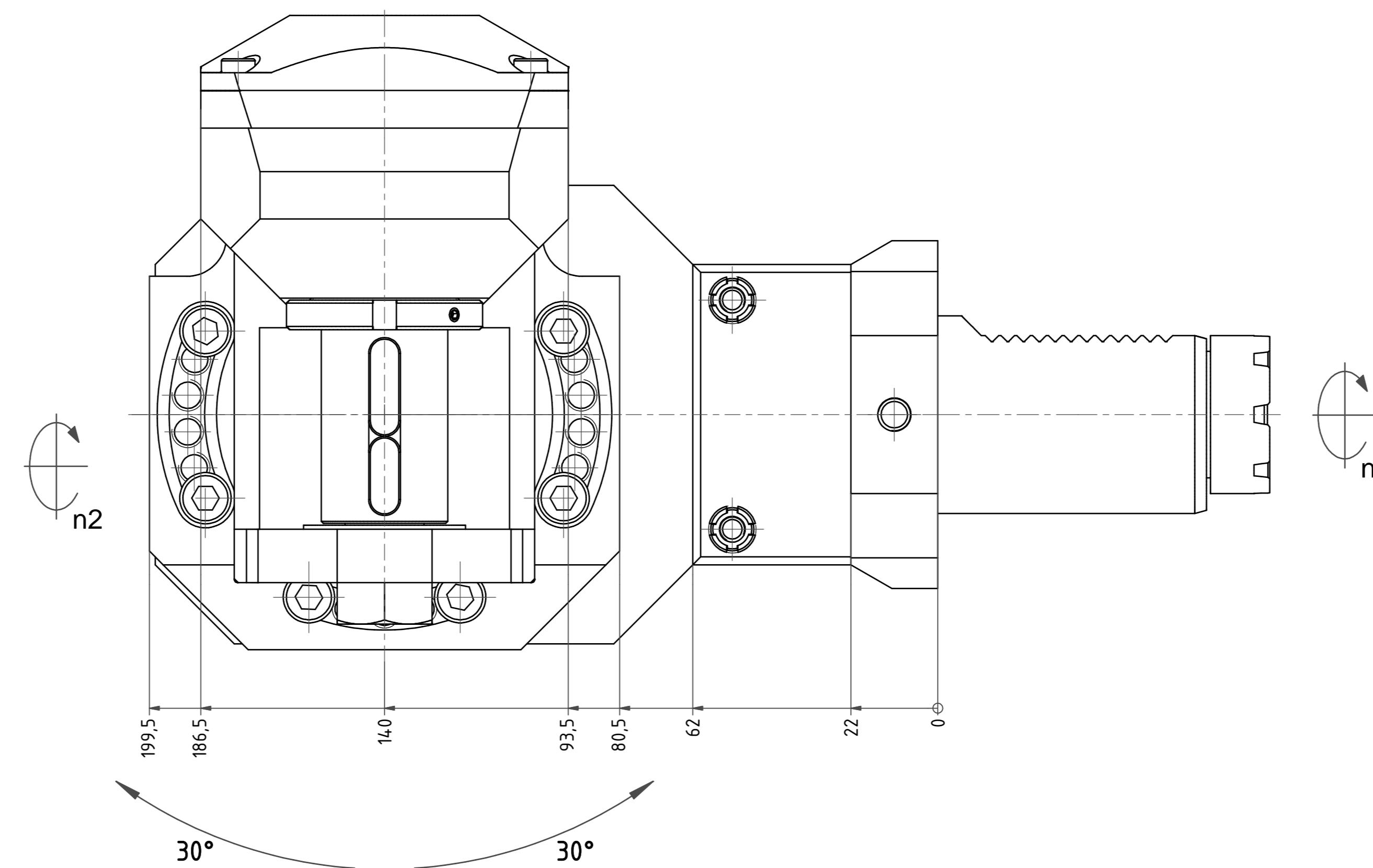
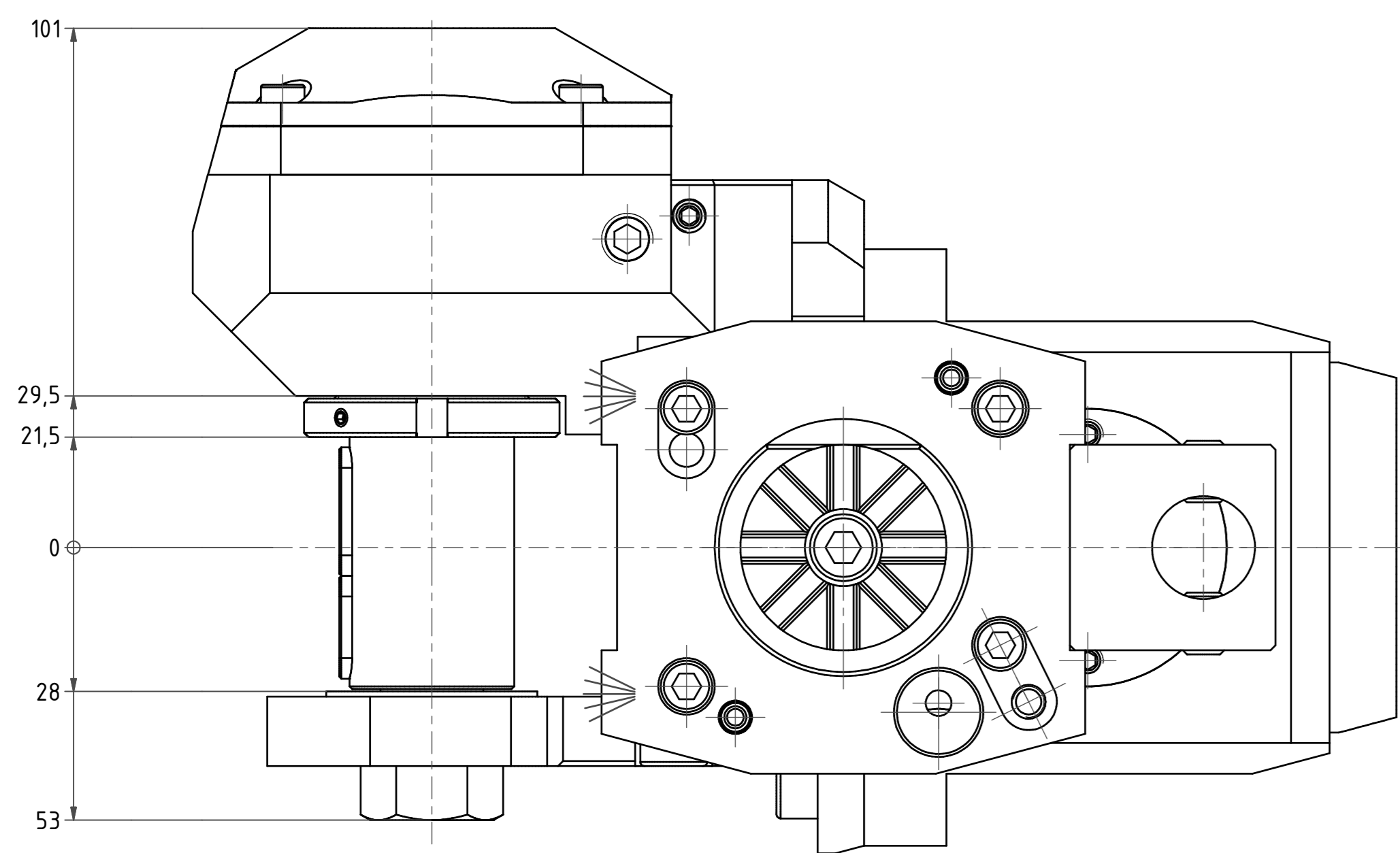

**Zwei Nachbarstationen könnten entfallen!!**  
*Two neighbour stations might be not useable!!*

Bezeichnung - Name

Technische Daten - Technical Data  
Weight = 18.862 kg  
Torque max. (n1/n2) = 50 / 150 Nm  
Speed max. (n1/n2) = 6000 / 2000 1/min  
Gear ratio (i)n1/n2 = 3:1

Bezeichnung - Name  
**Radial Scheibenfräserkopf versetzt**  
*Saw milling spindle offset*

84.5032T0EMRI3TKW

1934.87

Copyright EWS Tool Technologies  
Weitergabe und Vervielfältigung dieser Unterlage  
Vervielfältigung und Nachdruck sind ohne  
gestattet, soweit nicht ausdrücklich zugestanden.  
Zusammenfassungen verpflichtend zu Schutzeinstanz.

