

Winkelausrichtung & CD-ROM  
in Lieferung enthalten!  
Angle adjusting & CD-ROM  
included in delivery!

Auf Anfrage können auch Winkel über 10° eingestellt werden.  
Maschinenabhängig wegen Arbeitsraum.  
Angles over 10° can be preset on request.  
Machine-dependent due to workspace.

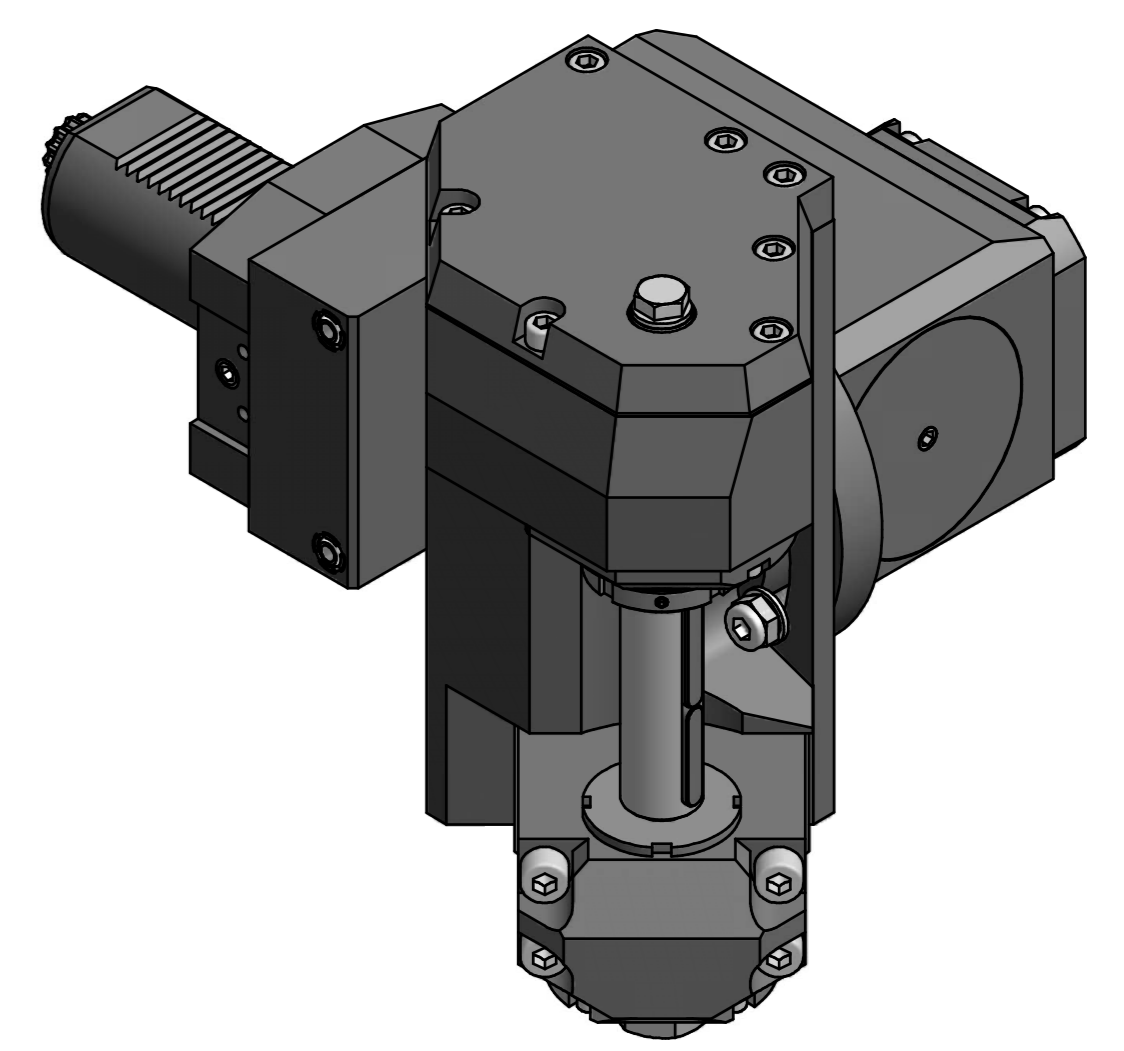
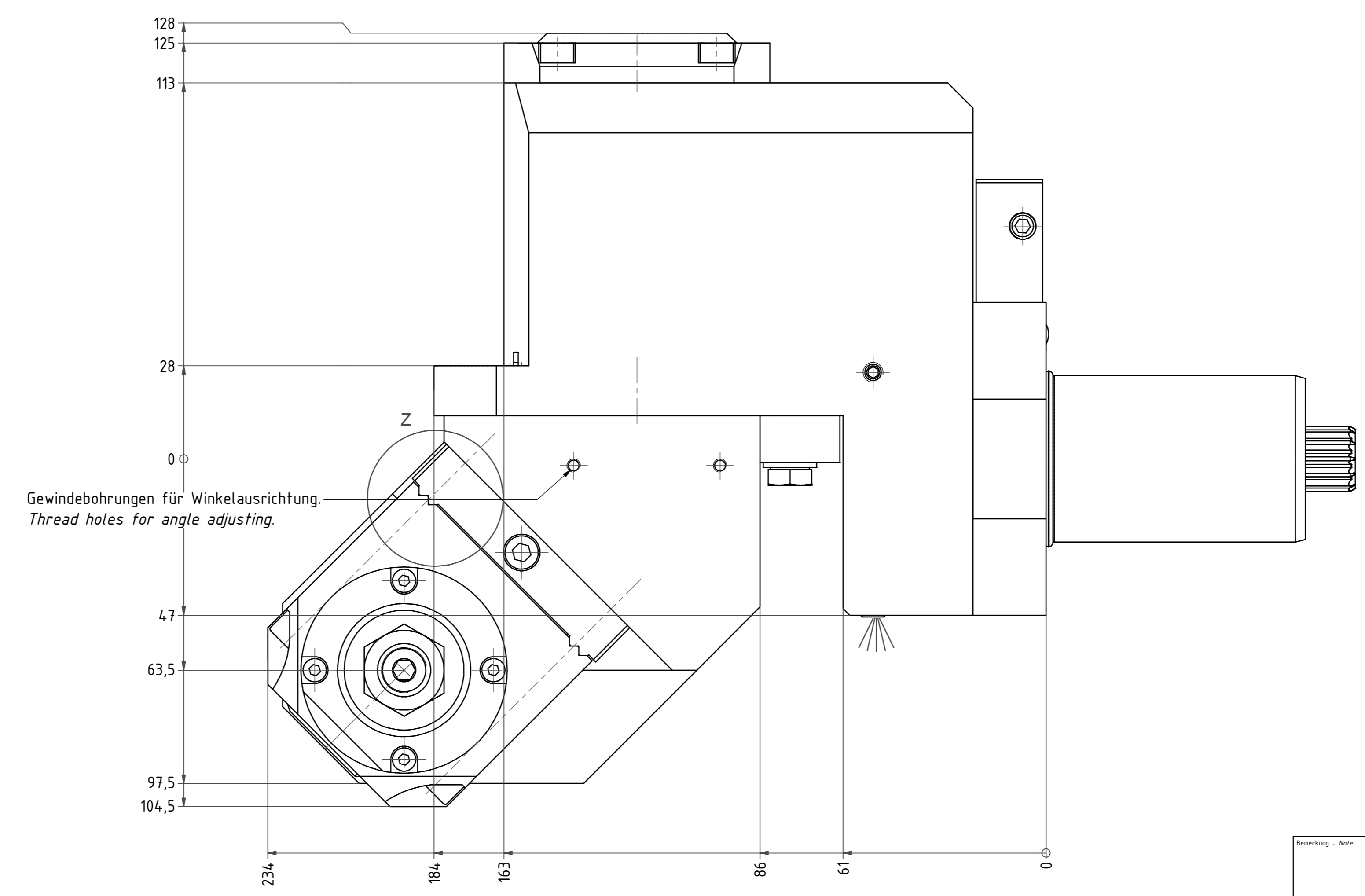
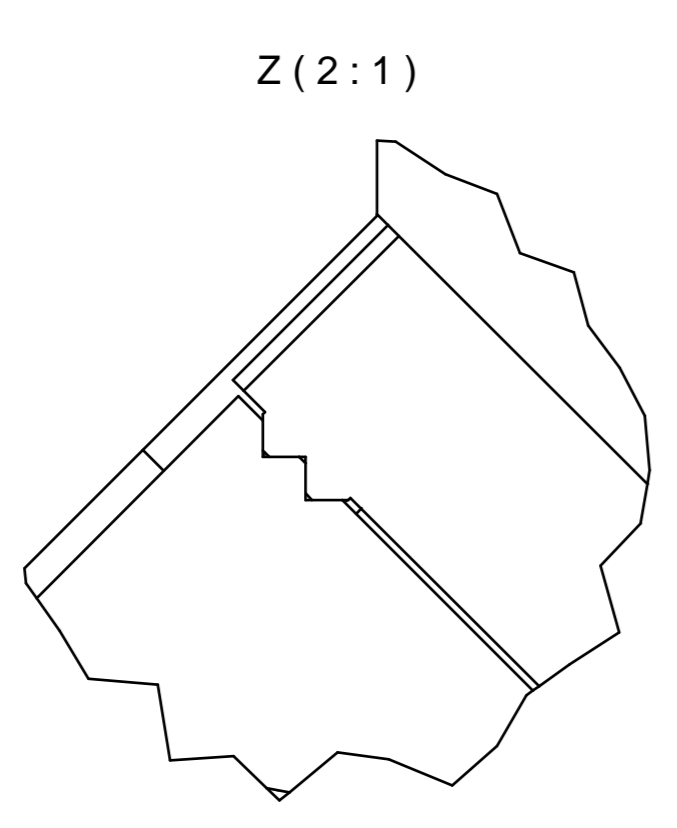
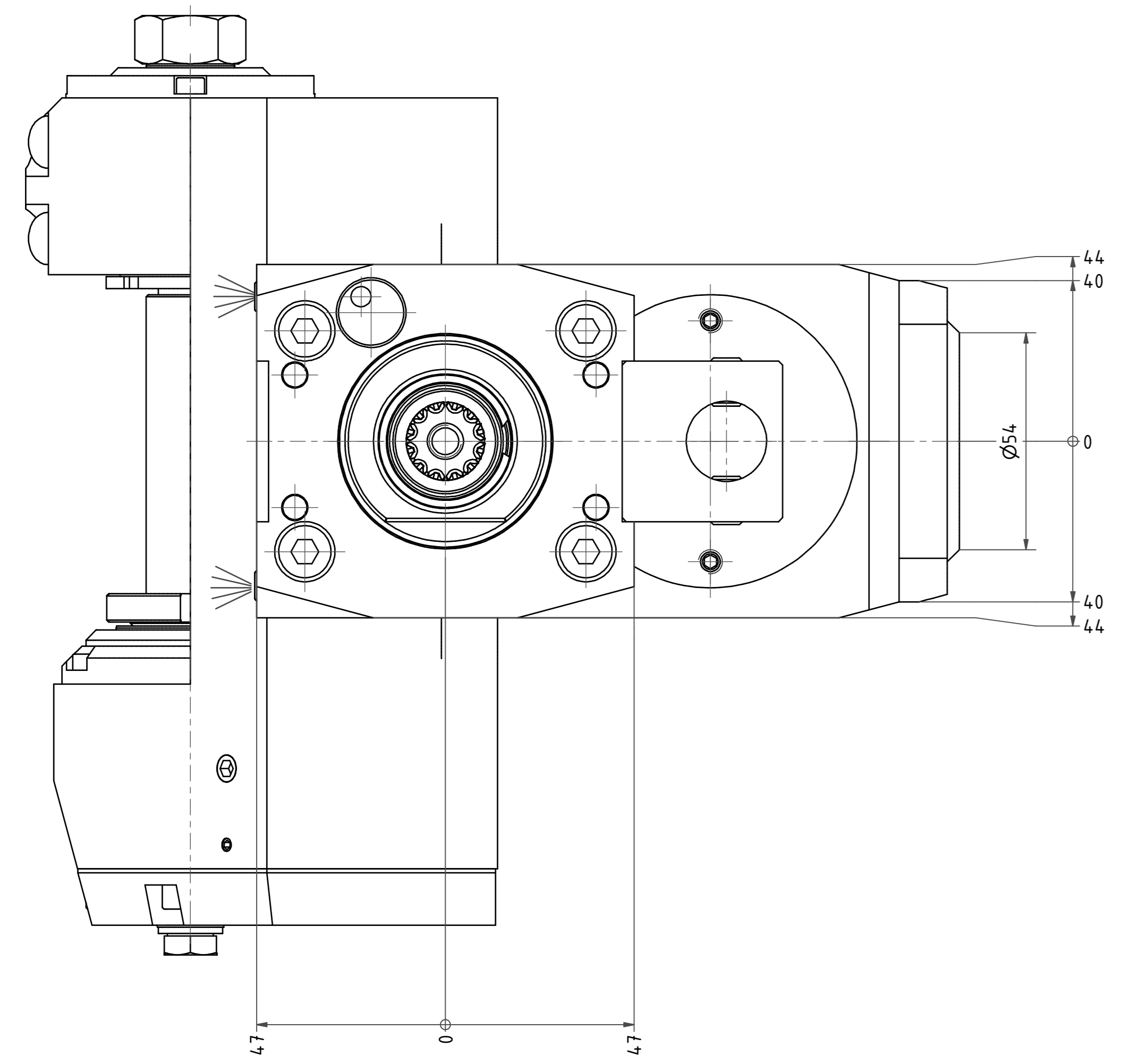
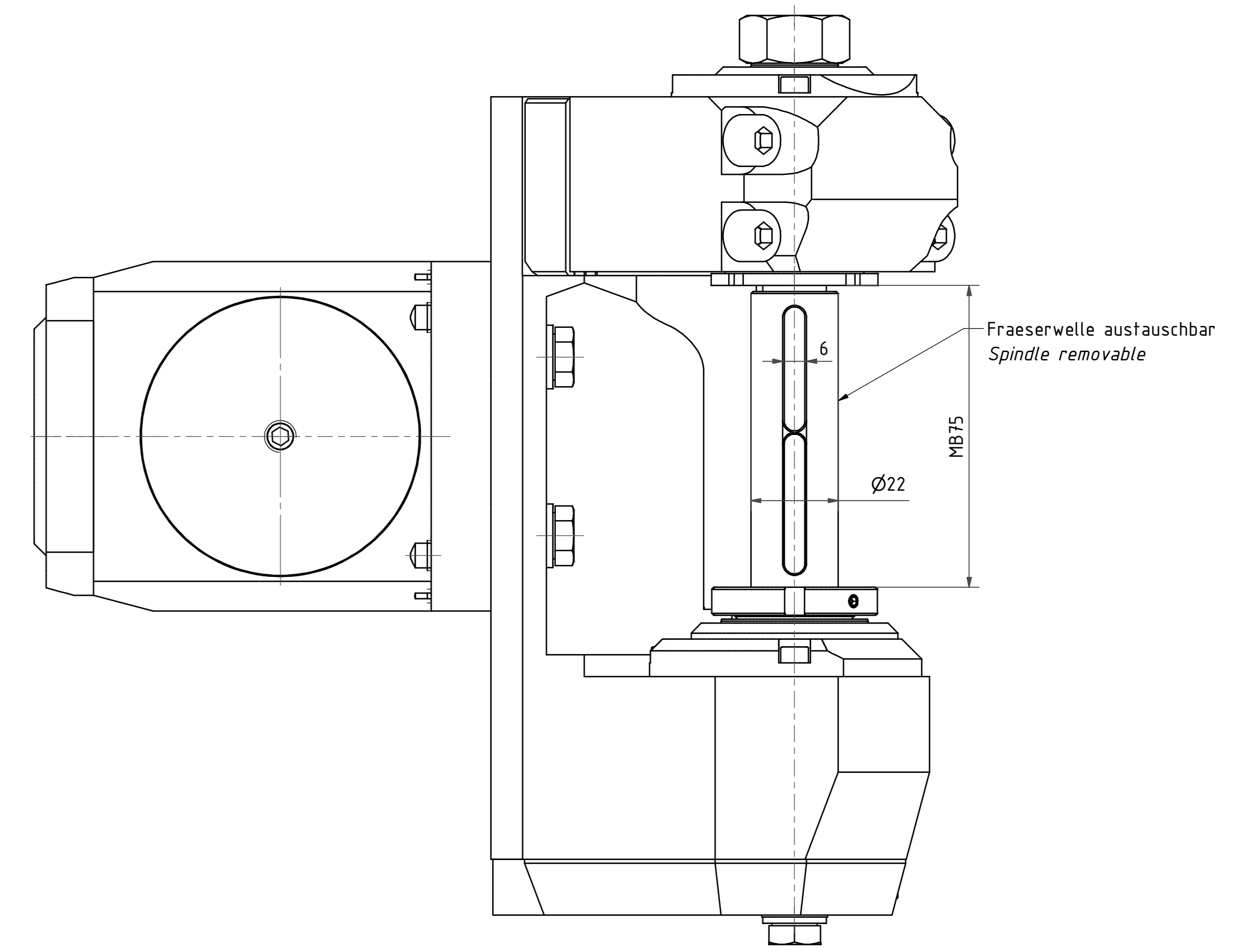
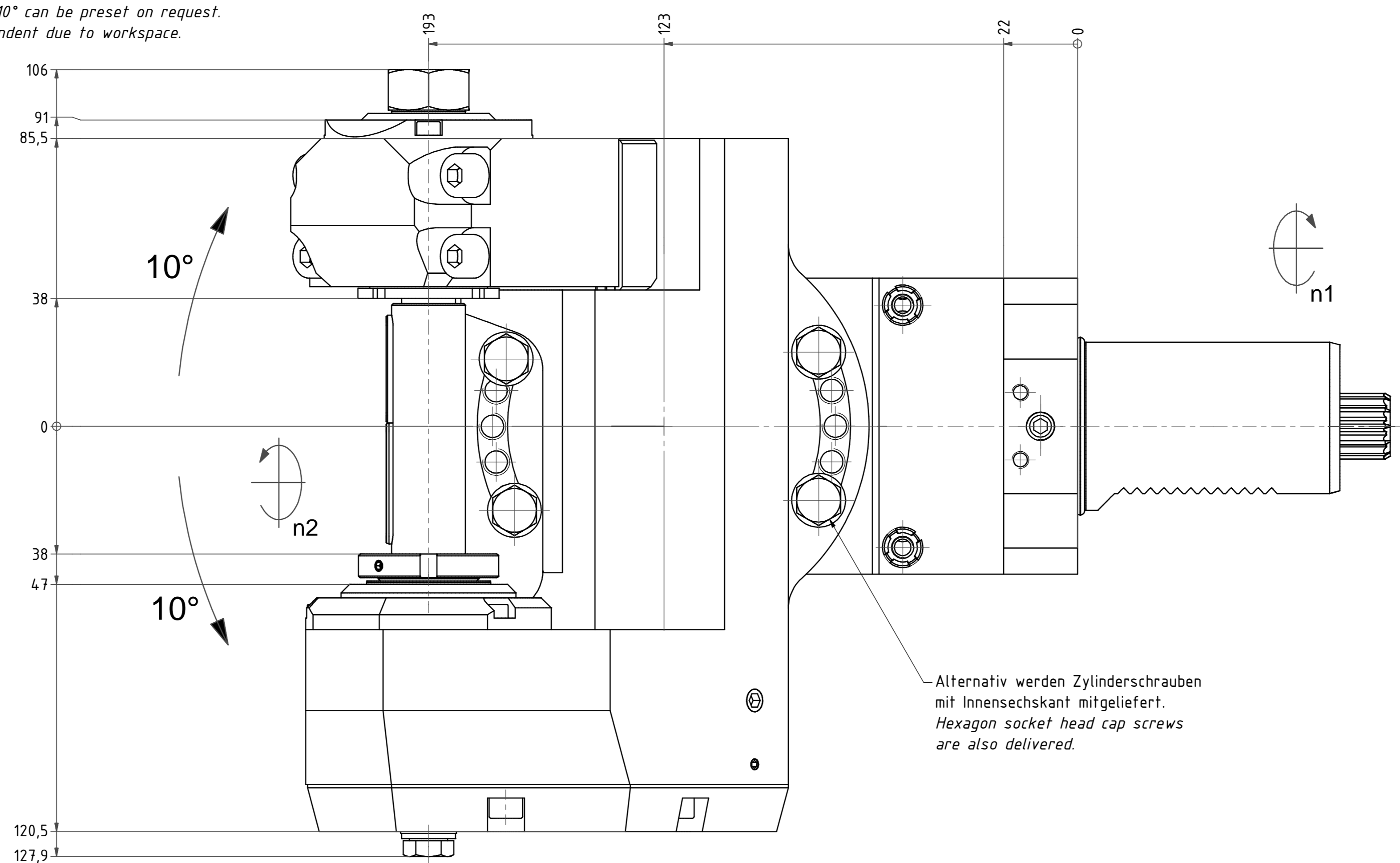

Beide Nachbarstationen könnten entfallen!  
both neighbouring stations may be lost!

Gewicht: 25 kg  
Weight: 25 kg

Technische Daten - Technical data  
M1 / M2 = 50 / 100 Nm  
n1 / n2 = 6000 / 3000 1/min  
i (N1/N2) = 2:1

Radial Scheibenfräserkopf versetzt  
Saw milling spindle offset

Druck: 1/2010  
Lithgow  
18.01.2012  
Date: 18.01.2012  
Technische Änderungen vorbehalten!  
Subject to technical modifications!  
EWS  
84.50225482L2TKW263.5MB75-BG4  
File: G-EWS-19328.dwg Blatt - page 1 (1)

Copyright EWS Tool Technologies  
Wiedergabe und Weiterverbreitung dieser Unterlagen,  
Verwendung und Mitteilung ihres Inhalts nicht  
gestattet, soweit nicht ausdrücklich zugestanden.  
Zusammenfassungen verpflichten zu Schadenersatz.