

W-Verzahnung Lizenz Index-Werke  
*W-tooth system licence Index-Corporation*

Spannzange / *collet* ER20 DIN6499  
 Spannbereich / *clamping range*: 1,0 - 13,0

Gewindebohrzange / *tapping collet*  
 ET-1-20 M2-M6

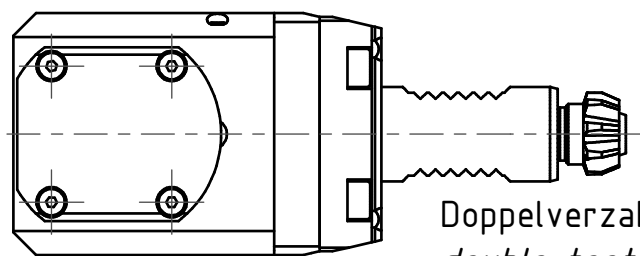

Doppelverzahnung Lizenz Traub  
*double tooth system licence Traub*

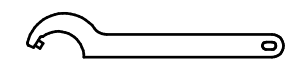
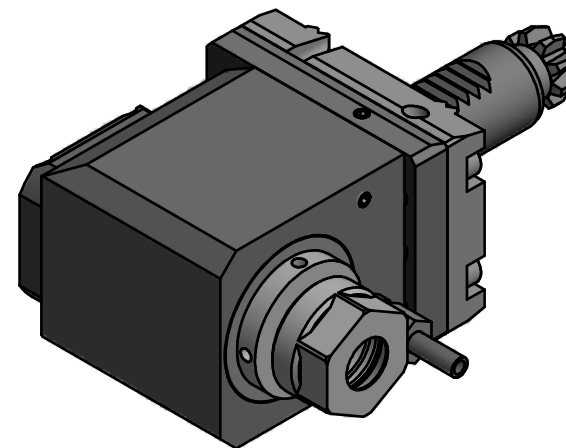

Hakenschlüssel  
 mit Zapfen  
*Hook wrench  
 with fixed pin*  
 DIN1810 B 40x42

Copyright **EWS Tool Technologies**  
 Weitergabe und Vervielfältigung dieser Unterlage,  
 Verwertung und Mitteilung ihres Inhalts nicht  
 gestattet, soweit nicht ausdrücklich zugestanden.  
 Zuwiderhandlungen verpflichten zu Schadenersatz.

Bemerkung - *Note*

Technische Daten - *technical data*

Weight = 3.243 [kg]  
 Torque max. (M1/M2) = 24 / 12 [Nm]  
 Speed max. (n1/n2) = 6000 / 12000 [1/min]  
 Gear ratio (i)=n1:n2 = 1:2

Benennung - *Title*

Radial Bohr und Fräskopf  
*Radial drilling and milling head*



Nr. - *No.*  
 60.2520ABCRL11W

Technische Änderungen vorbehalten!  
*Subject to technical modifications!*

IDENT: D-EWS-209854

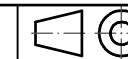

REV: -/-

MNR.

193649

