

Schwenkbereich  $\pm 105^\circ$   
 swivel area  $\pm 105^\circ$

Spannzange / Collet ER16 DIN6499  
 Spannungsbereich / Clamping range: 1,0 - 10,0

Gewindebohrzange / Tapping Collet  
 ET-1-16 M1-M6

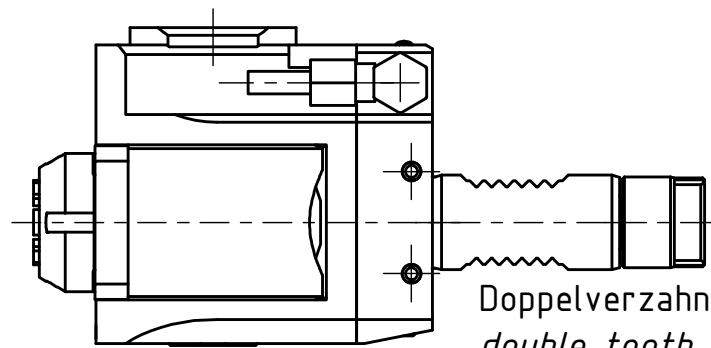
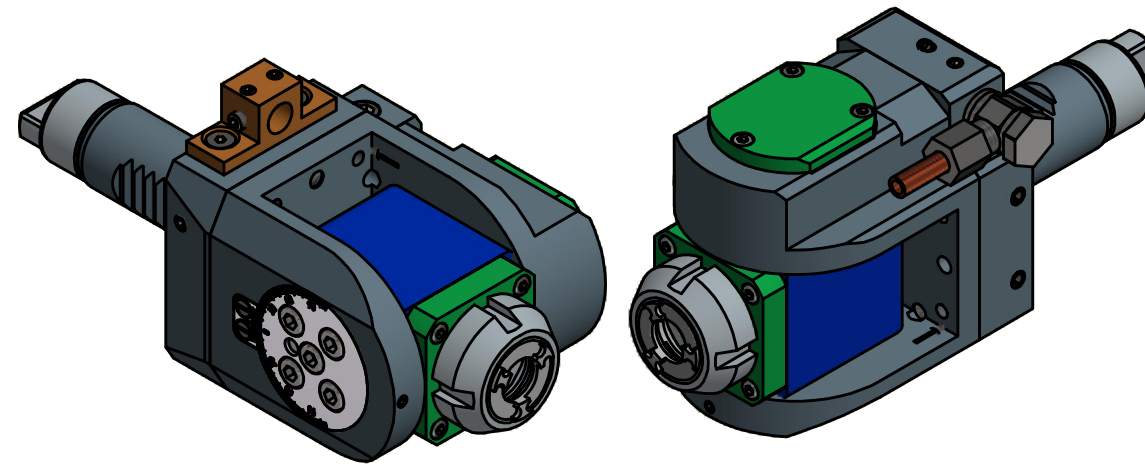

Doppelverzahnung Lizenz Traub  
 double tooth system licence Traub

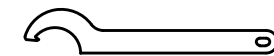
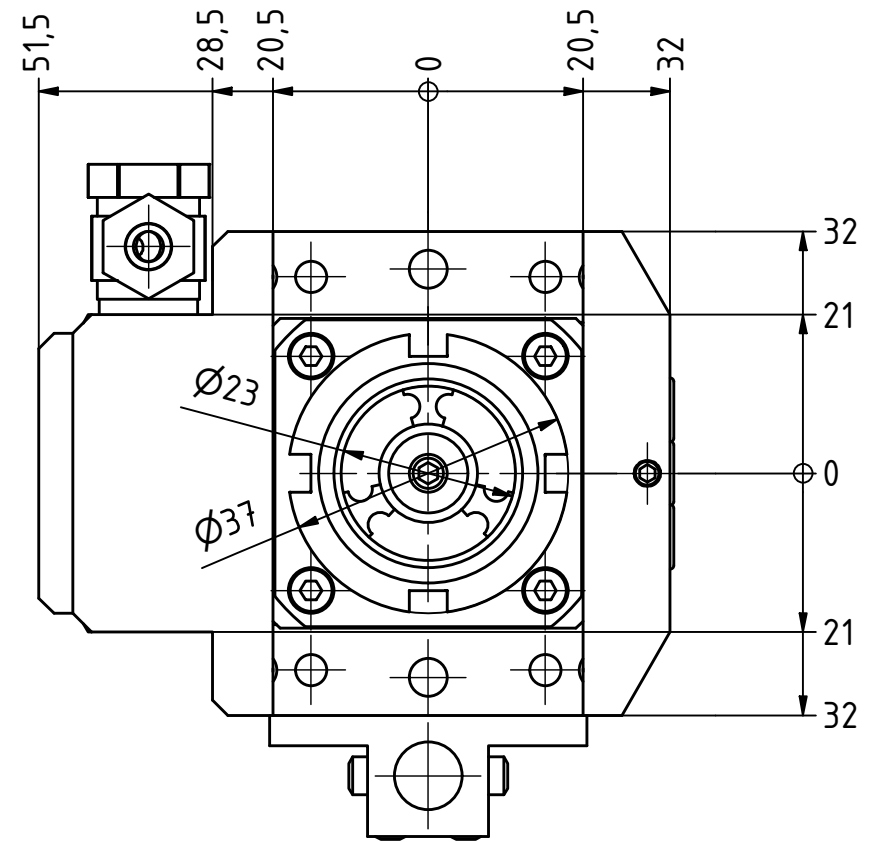

Hakenschlüssel  
 mit Nase  
 Hook wrench with  
 nose end  
 DIN1810 A 36x38

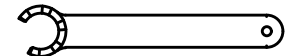

Spannzangenschlüssel für  
 innenliegende Mutter  
 Clamping wrench for  
 internal collet  
 216AX

Eine Nachbarstationen nicht verwendbar!  
 A neighbouring stations can not be used!

Copyright **EWS Tool Technologies**  
 Weitergabe und Vervielfältigung dieser Unterlage,  
 Verwertung und Mitteilung ihres Inhalts nicht  
 gestattet, soweit nicht ausdrücklich zugestanden.  
 Zuwiderhandlungen verpflichten zu Schadenersatz.

Bemerkung - Note

Technische Daten - technical data

Weight = 2.654 [kg]  
 Torque max. (M1/M2) = 11 / 11 [Nm]  
 Speed max. (n1/n2) = 8000 / 8000 [1/min]  
 Gear ratio (i)=n1:n2 = 1:1

Benennung - Title

Schwenkkopf  
 Swivel head

**EWS**  
 Tool Technologies

Nr. - No.  
 63.2516TDRLIM

Technische Änderungen vorbehalten!  
 Subject to technical modifications!

IDENT: D-EWS-160614

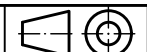

REV: -/-

MNR.

175781

