

links nur bedingt einsetzbar, Kollision mit Revolverkasten
left handed limited useable, collision with turret housing

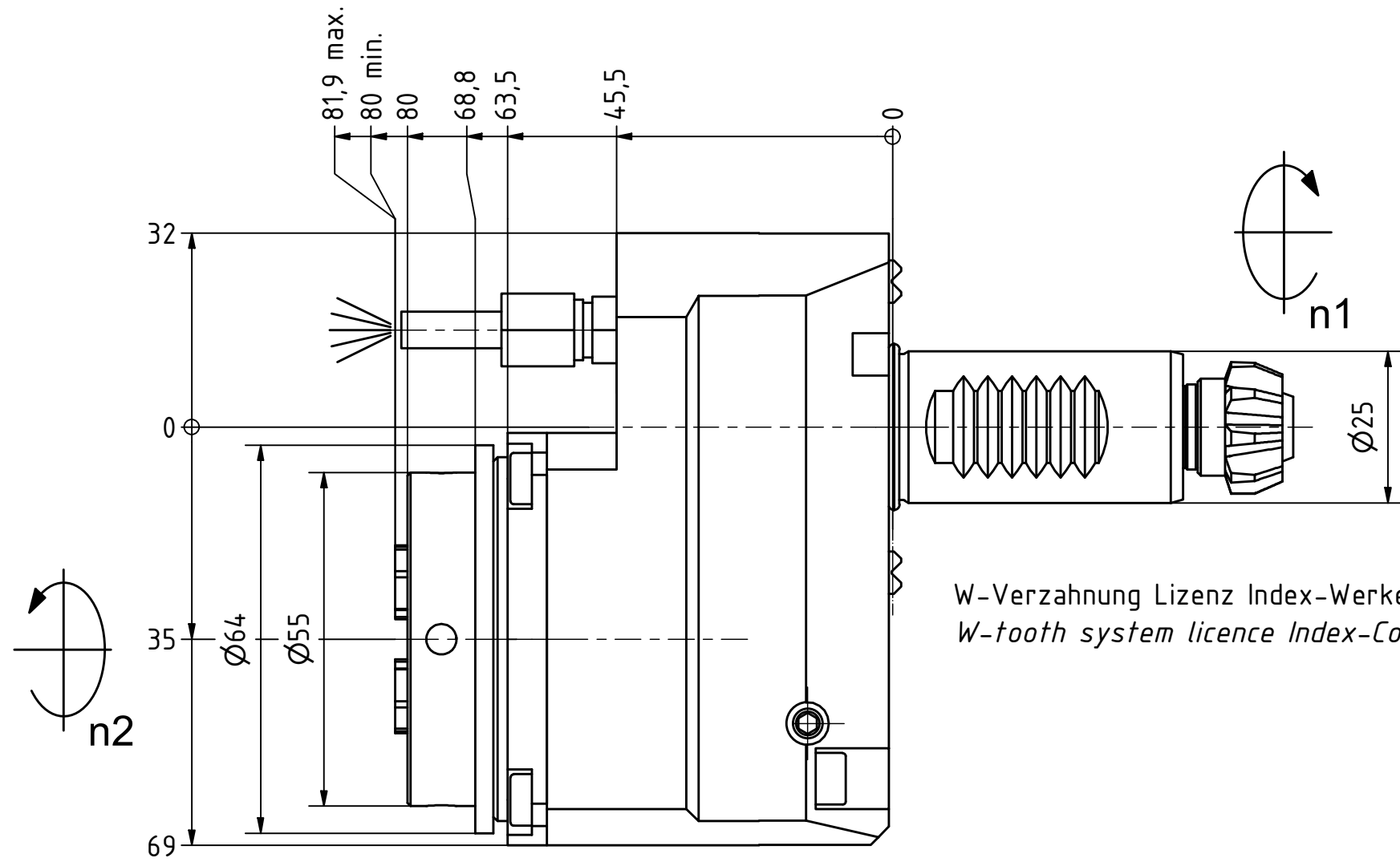

W-Verzahnung Lizenz Index-Werke
W-tooth system licence Index-Corporation

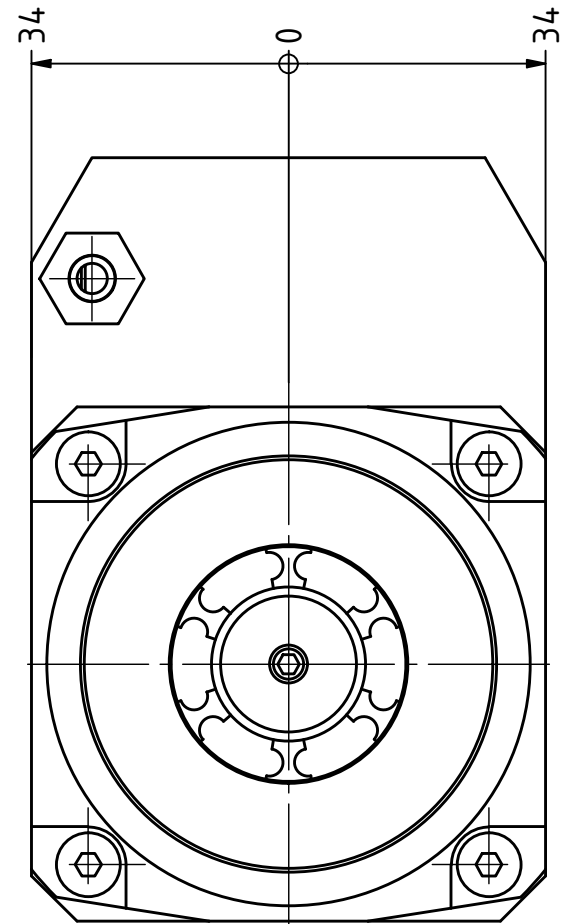

Spannzange / *collet* ER25 DIN6499
 Spannbereich / *clamping range*: 1,0 - 16,0

Gewindebohrzange / *tapping collet*
 ET-1-25 M3-M12

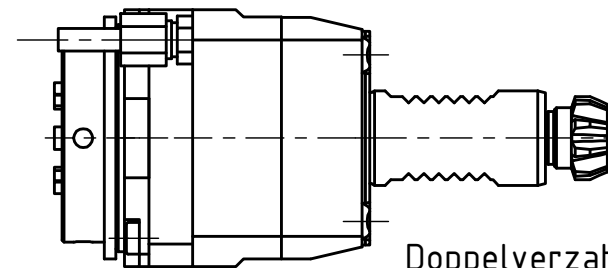

Doppelverzahnung Lizenz Traub
double tooth system licence Traub

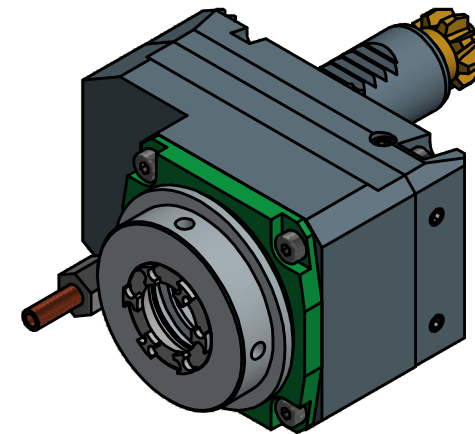

Hakenschlüssel / *Hook wrench*
 Spannzangenschlüssel für innenliegende Mutter / *Clamping wrench for internal collet*
 mit Zapfen / *with fixed pin*
 DIN1810 B 52x55 225AX

Copyright **EWS Tool Technologies**
 Weitergabe und Vervielfältigung dieser Unterlage, Verwertung und Mitteilung ihres Inhalts nicht gestattet, soweit nicht ausdrücklich zugestanden. Zuwiderhandlungen verpflichten zu Schadenersatz.

Bemerkung - *Note*

Technische Daten - *technical data*

Weight = 2.922 [kg]
 Torque max. (M1/M2) = 25 / 25 [Nm]
 Speed max. (n1/n2) = 8000 / 8000 [1/min]
 Gear ratio (i)=n1:n2 = 1:1

Benennung - *Title*

Axial Bohr u. Fräskopf achsversetzt
Ax. drill. and mill. head offset



Nr. - *No.*
50.2525ABCRLWIM

EWS Weigle GmbH & Co. KG
 Maybachstr. 1
 D-73066 UHINGEN
 www.ews-tools.de

Technische Änderungen vorbehalten!
Subject to technical modifications!

IDENT: DEWS034996



REV: -/A

MNR.

193665

