

Bitte überprüfen Sie, ob der Werkzeughalter auf ihrem Revolver im Maschinenraum ohne Kollision durchschwenken kann.
 Please check the work space of the machine for interferences with the tool holder, especially the swiveling diameter.

Auf Anfrage können auch Winkel über 10° eingestellt werden.
 Maschinenabhängig wegen Arbeitsraum.
 Angles over 10° can be preset on request.
 Machine-dependent due to workspace.

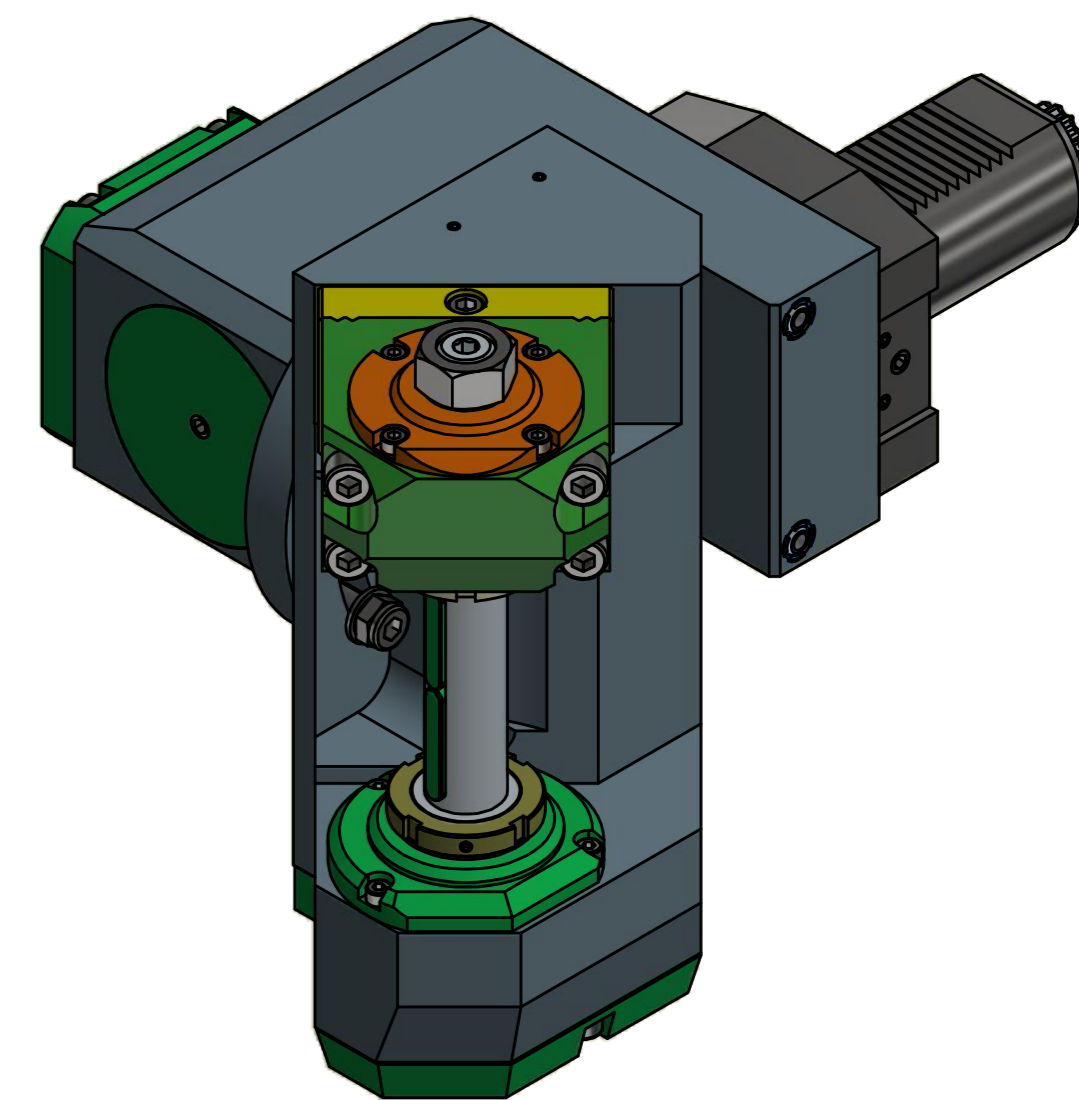
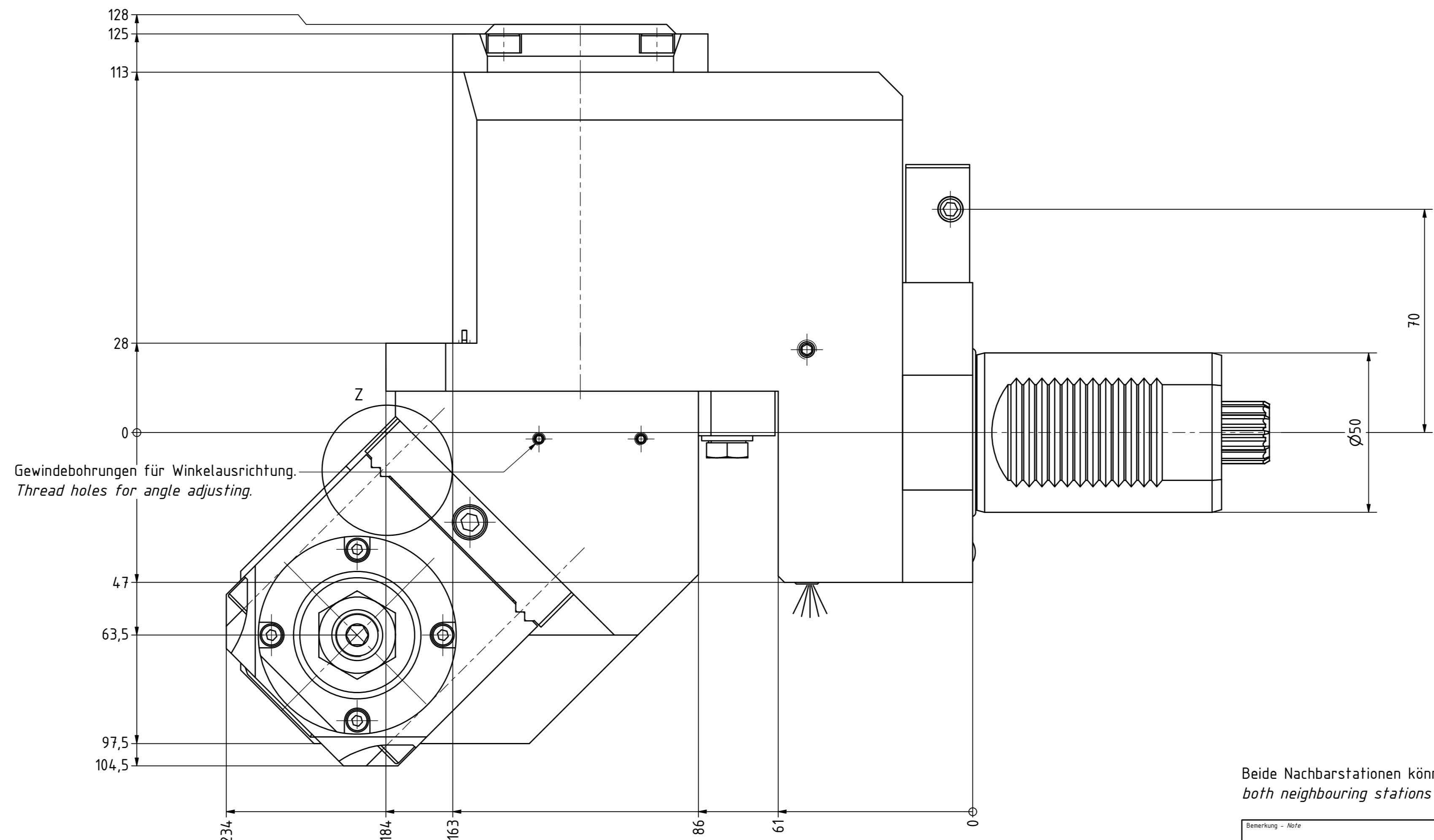
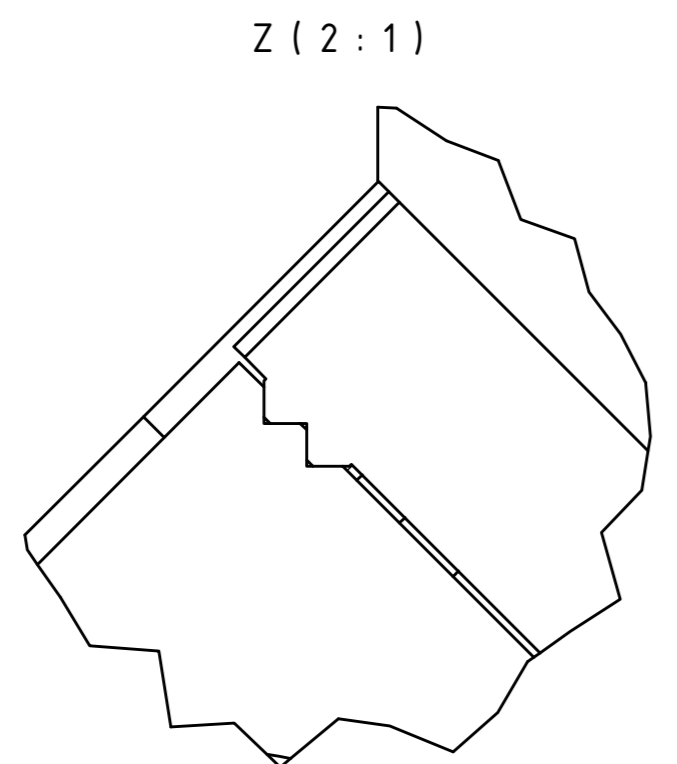
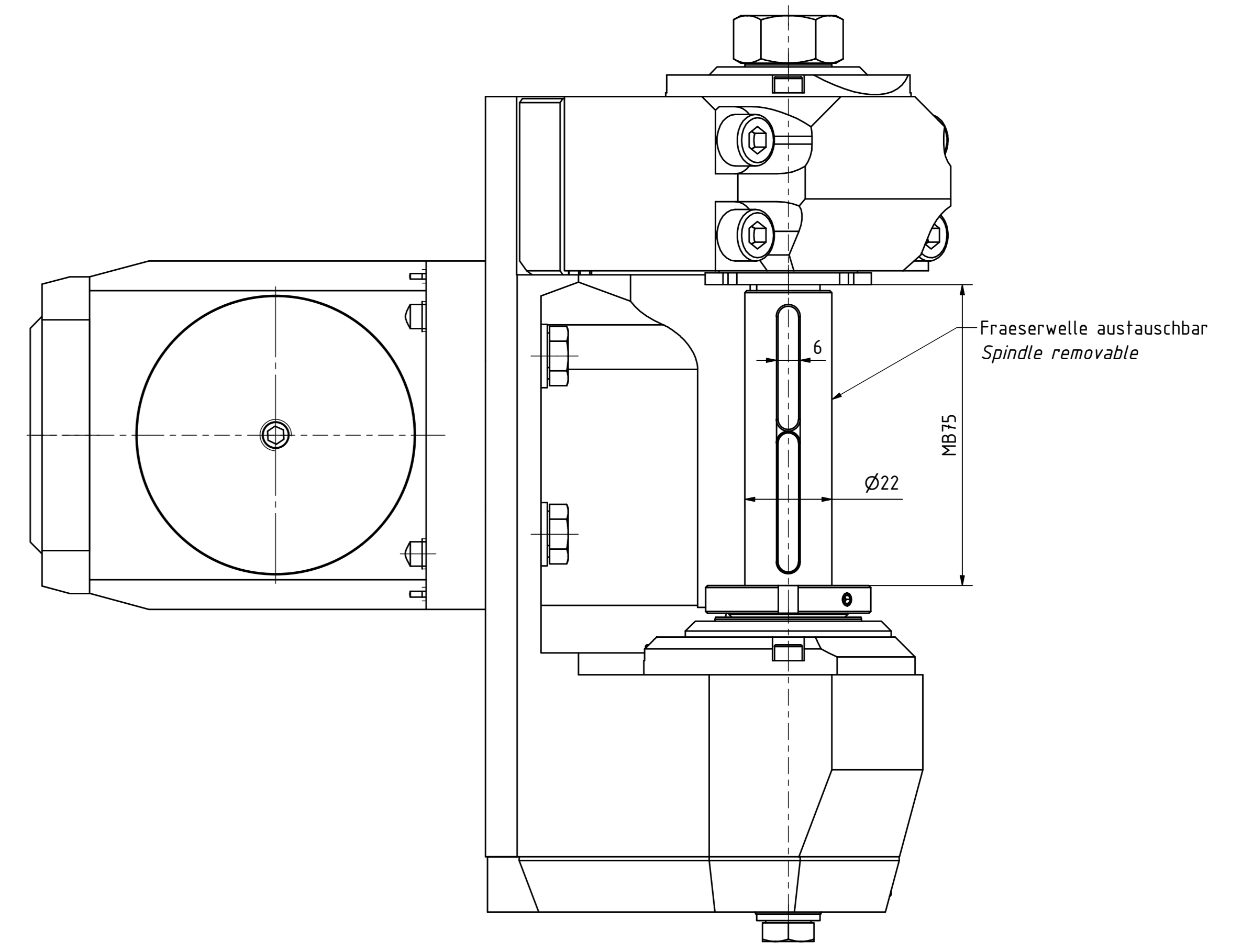
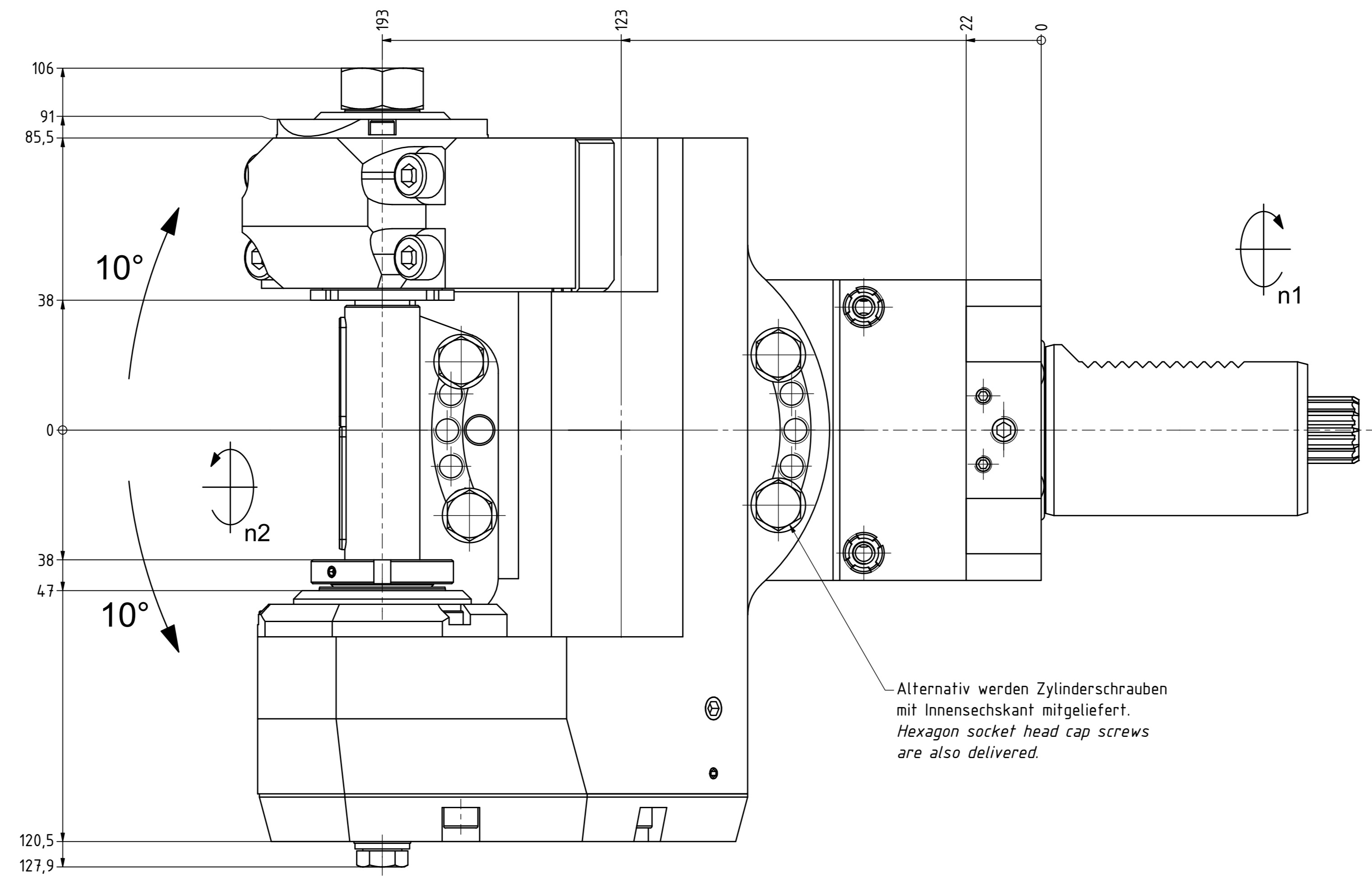
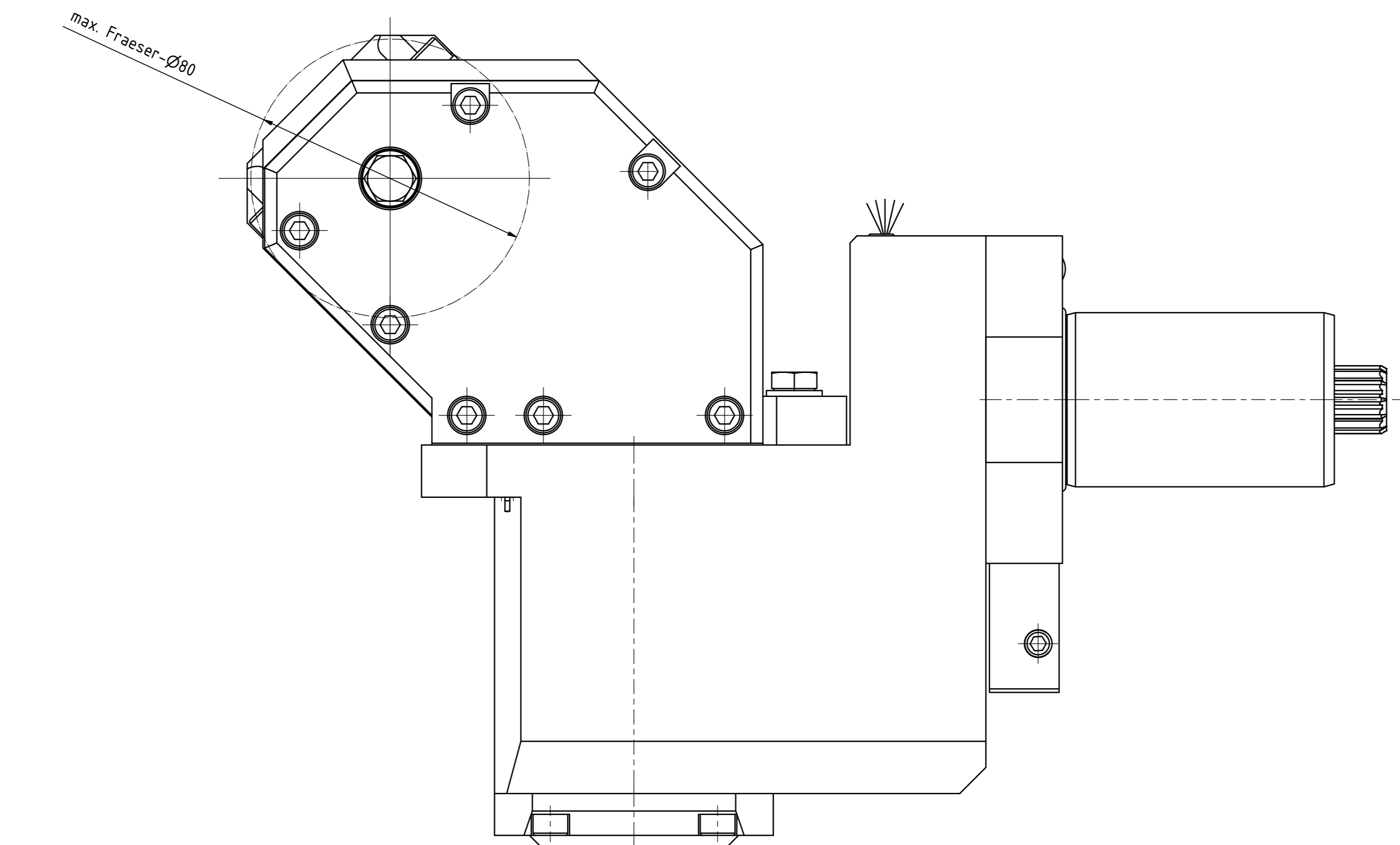
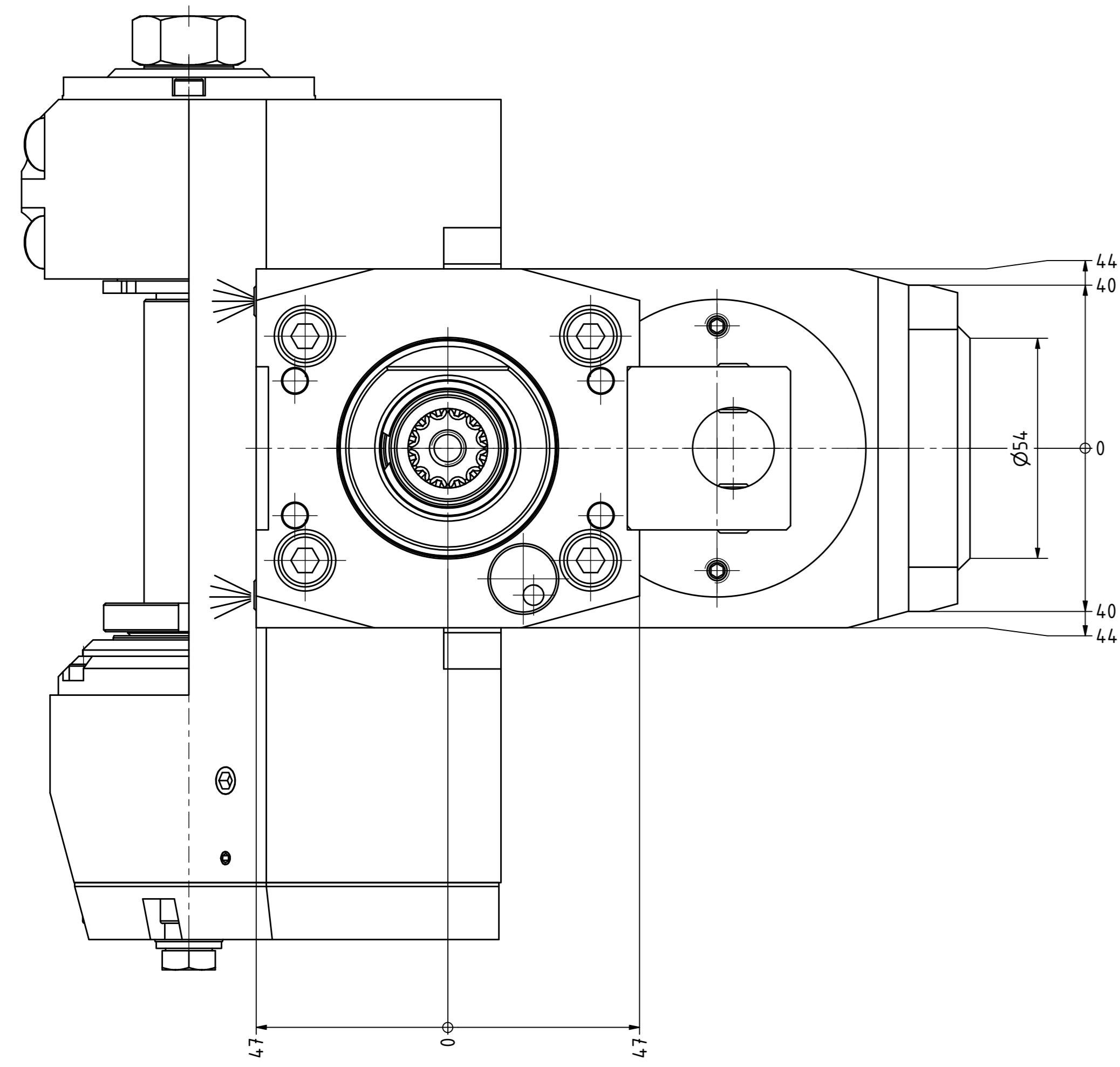
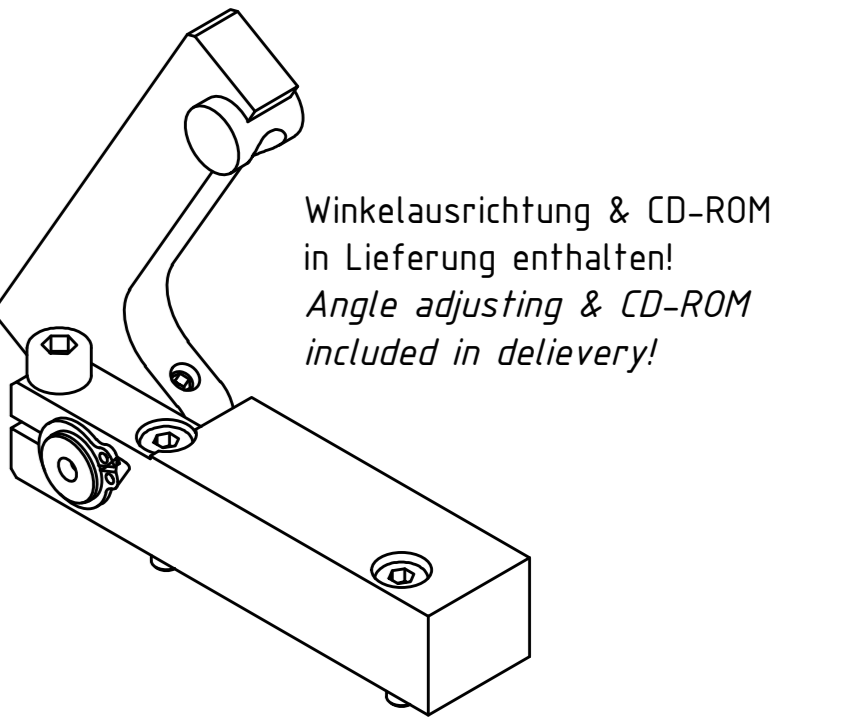

Beide Nachbarstationen könnten entfallen!
 both neighbouring stations may be lost!

Bezeichnung - Name	Technische Daten - Technical data
	Weight = 25.369 [kg]
	Torque max. (n1/n2) = 50 / 100 [Nm]
	Speed max. (n1/n2) = 6000 / 3000 [1/min]
	Gear ratio (i)=n1/n2 = 2:1

Radial Scheibenfräserkopf versetzt
 Saw milling spindle offset

EWS	Technische Änderungen vorbehalten! Subject to technical modifications!
84.502254.82R12TKWZ63.5MB75-BG40 200088	REV: 1/16



Copyright EWS Tool Technologies
 Weitergabe und Vervielfältigung dieser Unterlagen, Vervielfältigung und Mitteilung ohne schriftliche Genehmigung, soweit nicht ausdrücklich zugestanden. Zuwiderhandlungen verpflichten zu Schadenersatz.