

Spannzange / collet ER25 DIN64.99
 Spannbereich / clamping range: 1,0 - 16,0

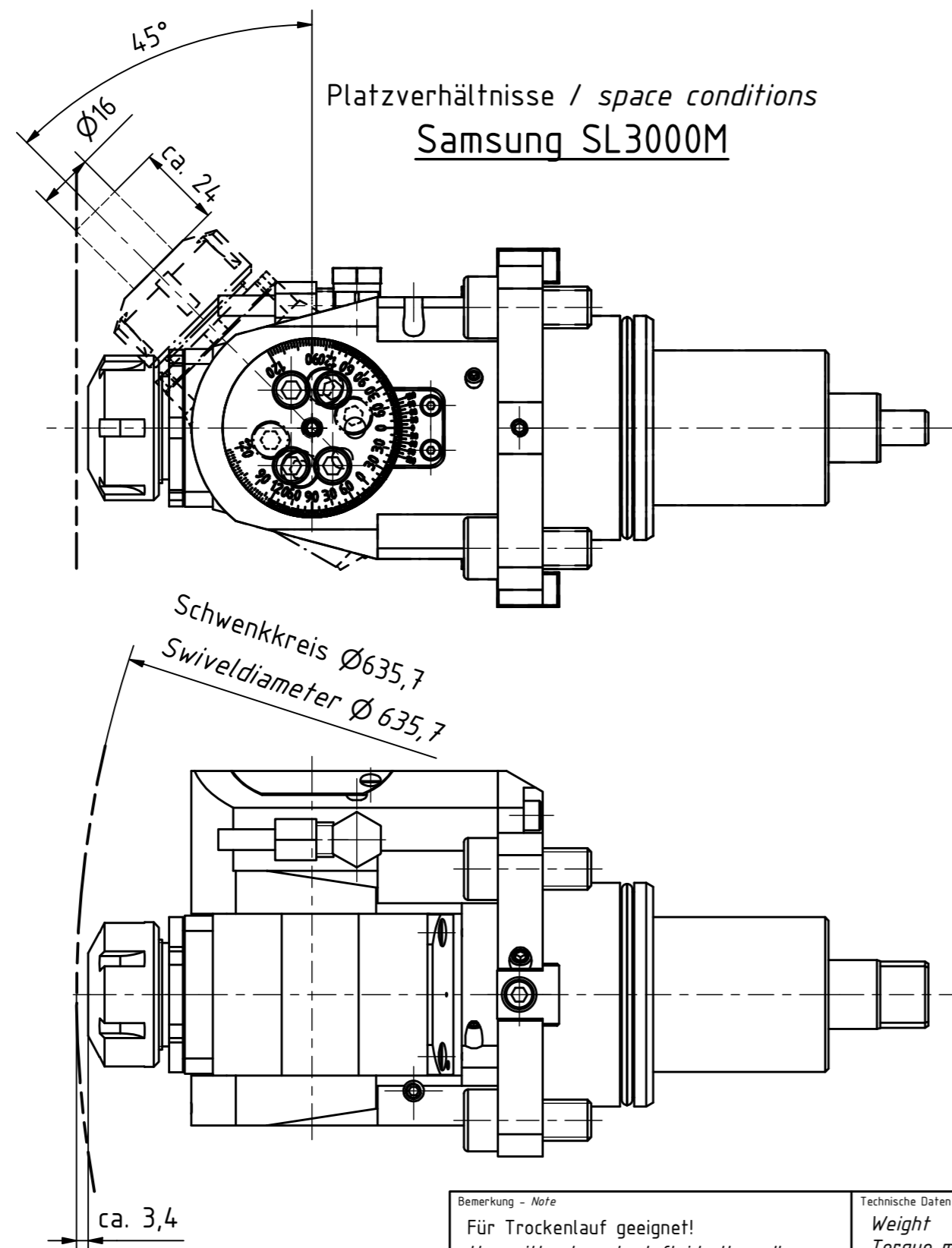

Platzverhältnisse / space conditions
 Samsung SL3000M

Schwenkkreis Ø635,7
 Swiveldiameter Ø635,7

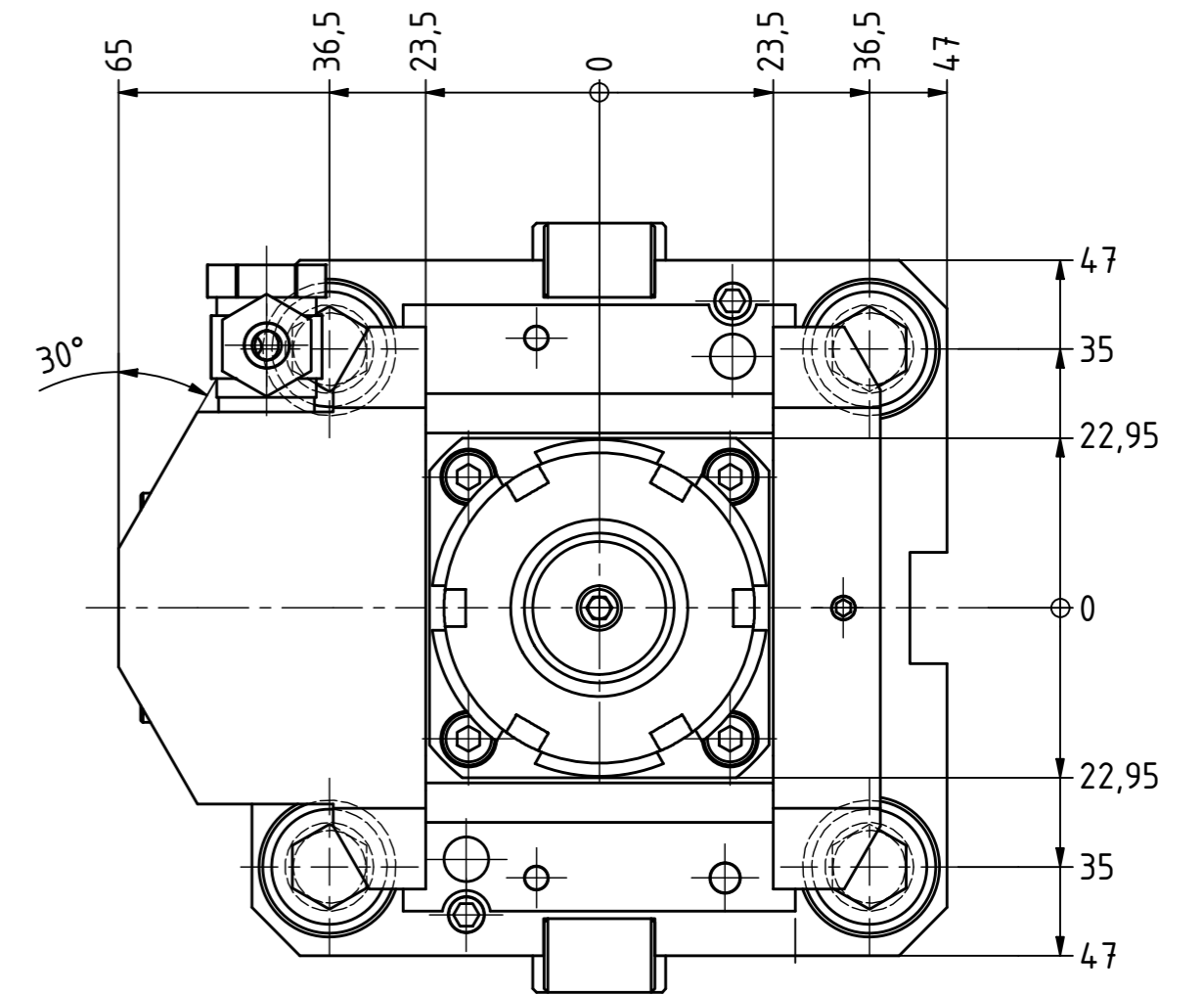
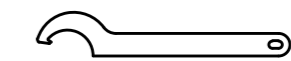
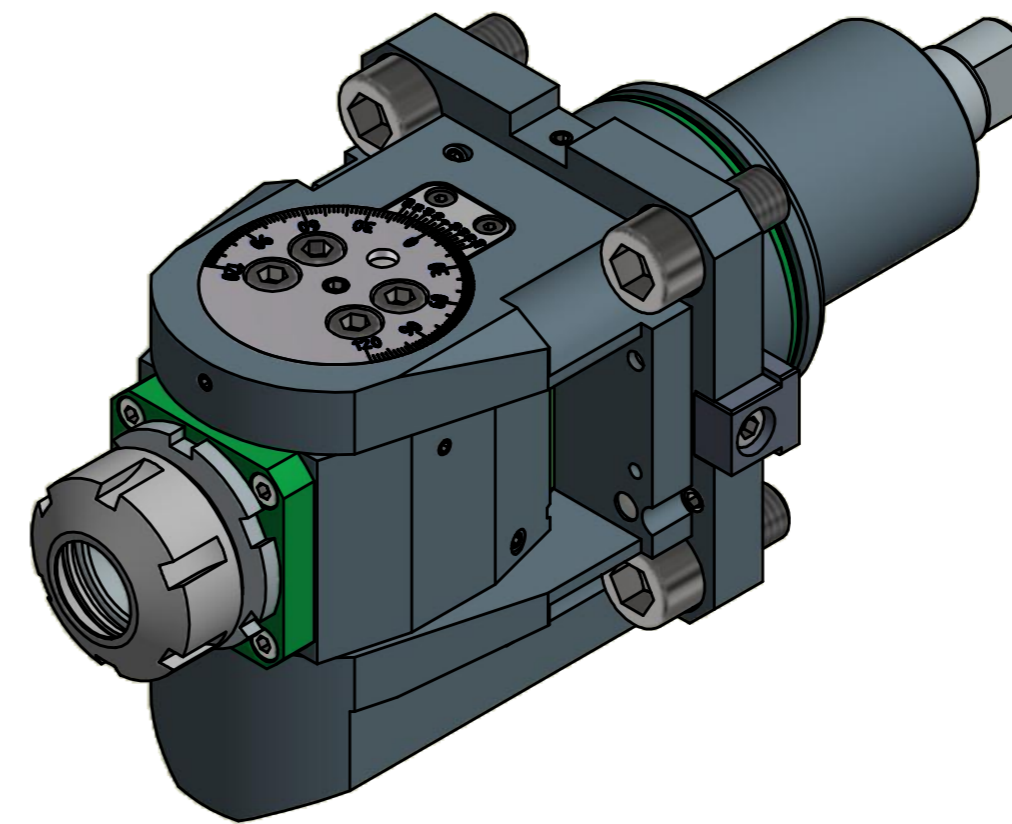

Hakenschlüssel
 mit Nase
 Hook wrench with
 nose end
 DIN1810 A 45x50

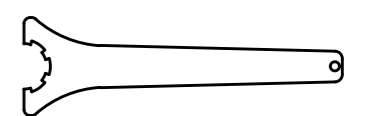

Spannzangenschlüssel
 Clamping wrench
 225

Copyright **EWS Tool Technologies**
 Weitergabe und Vervielfältigung dieser Unterlage,
 Verwertung und Mitteilung ihres Inhalts nicht
 gestattet, soweit nicht ausdrücklich zugestanden.
 Zuwiderhandlungen verpflichten zu Schadenersatz.

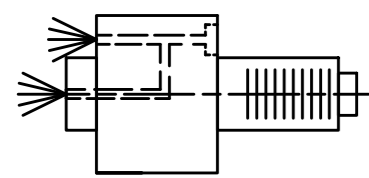

Innen- und Aussenkühlung / Inside and outside coolant supply
 Kühlmittelfiltrierung-50µ / coolant filtration-50µ

Bemerkung - Note
 Für Trockenlauf geeignet!
 Use without coolant fluid allowed!

Technische Daten - technical data
 Weight = 5.599 [kg]
 Torque max. (M1/M2) = 20 / 20 [Nm]
 Speed max. (n1/n2) = 6000 / 6000 [1/min]
 Gear ratio (i)=n1:n2 = 1:1
 Pressure (pmax) = 70 [bar]

Benennung - Title
 Schwenkkopf
 Swivel head

EWS Tool Technologies
 EWS Weigle GmbH & Co. KG
 Maybachstr. 1
 D-73066 Ulm/ingen
 www.ews-tool.de

Technische Änderungen vorbehalten!
 Subject to technical modifications!
 IDENT: DEWS024071

Nr. - No.
 63.65251809DW02IKD

REV: -/A
 MNR.
 174858

QR