

Fraeserwelle austaschbar
Spindle removable

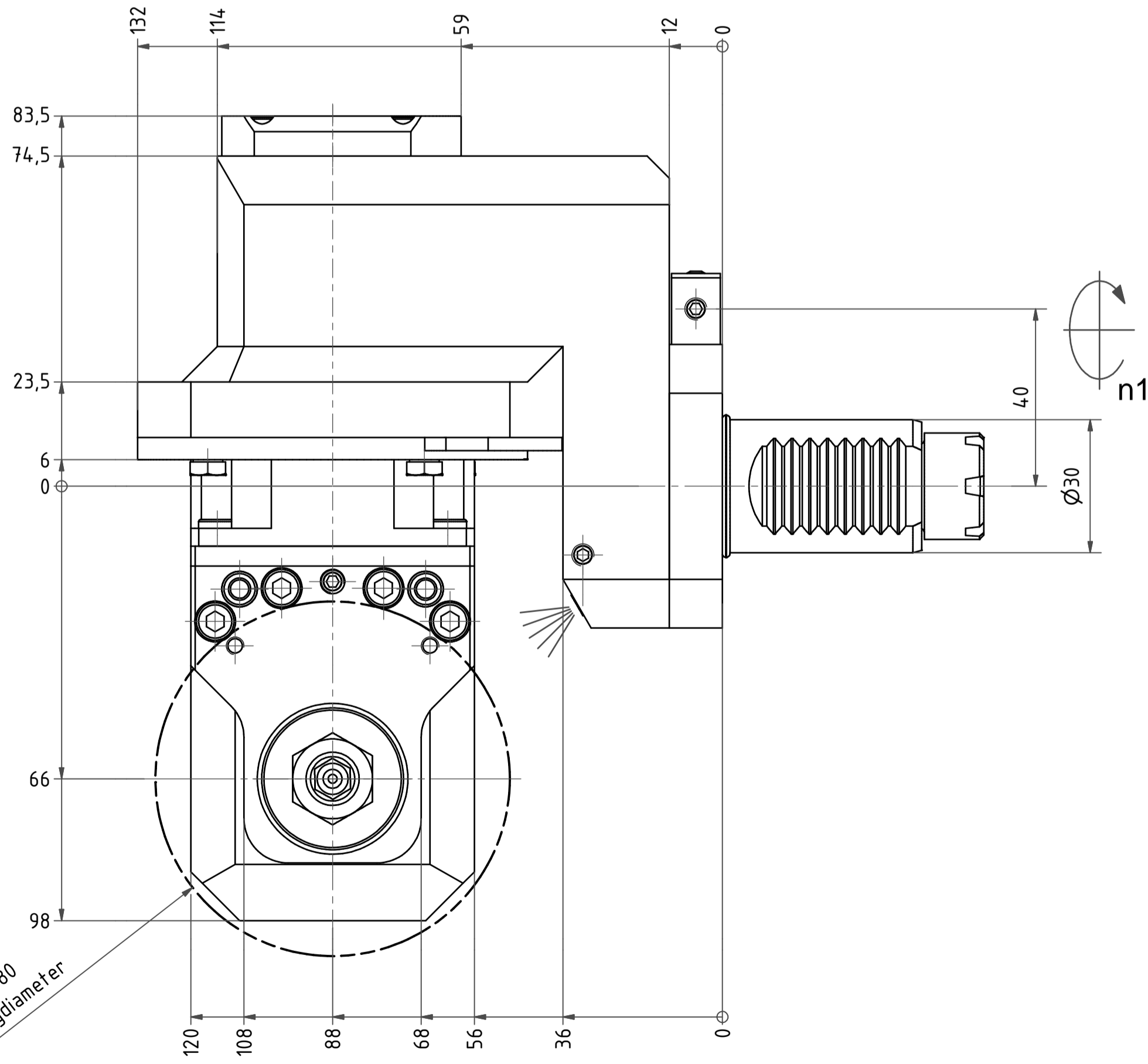

max. Fräseser - Ø80
max. saw milling diameter

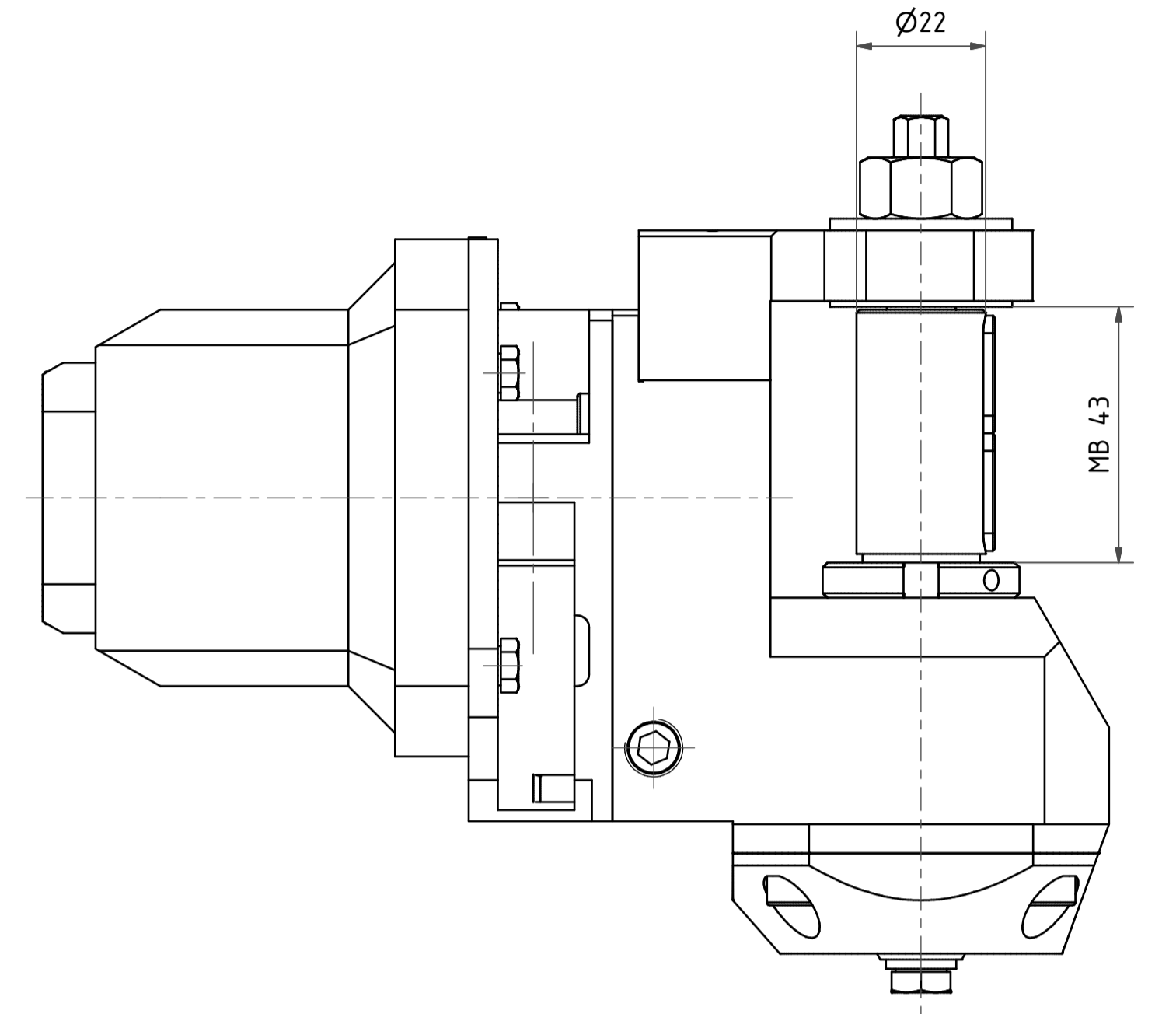
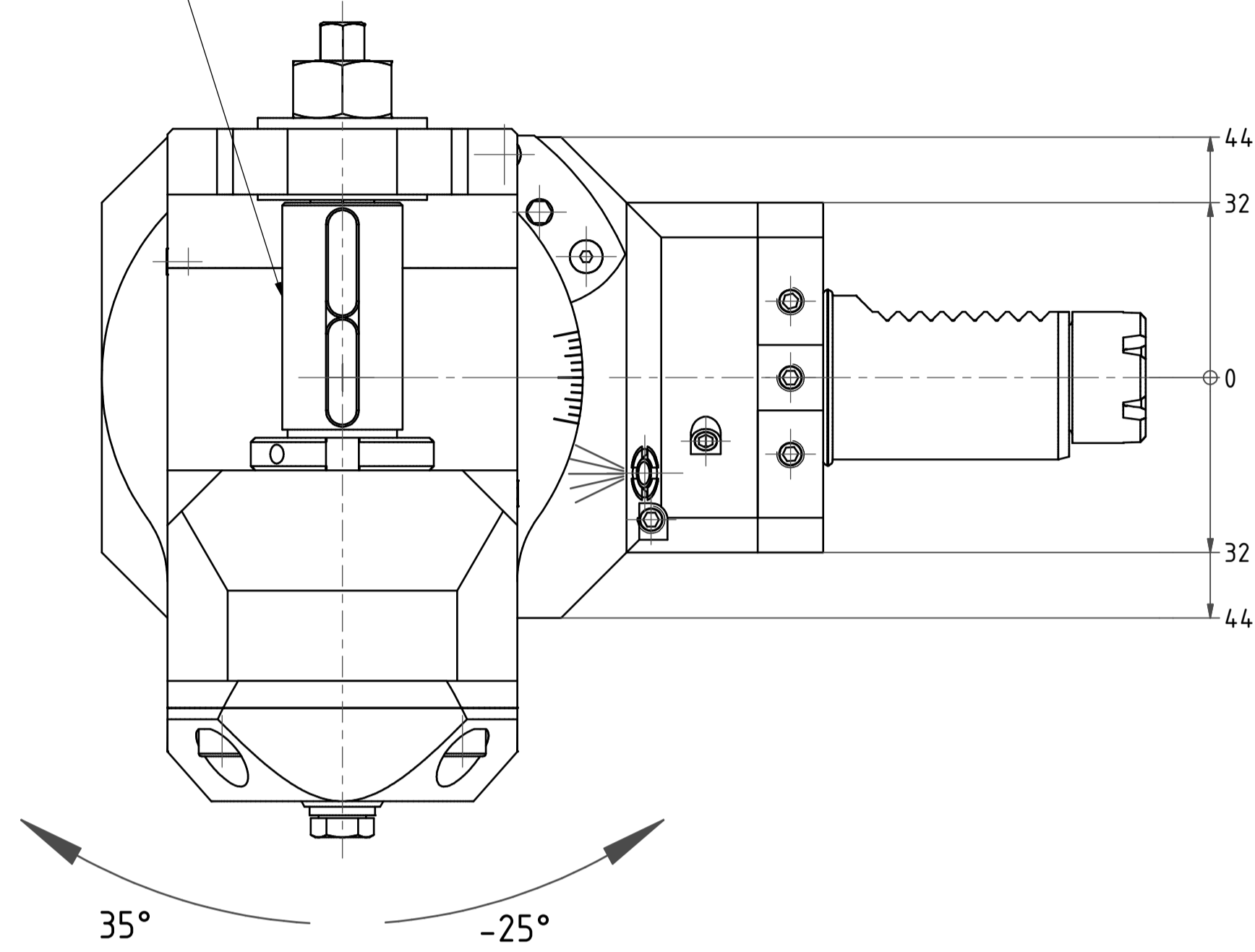
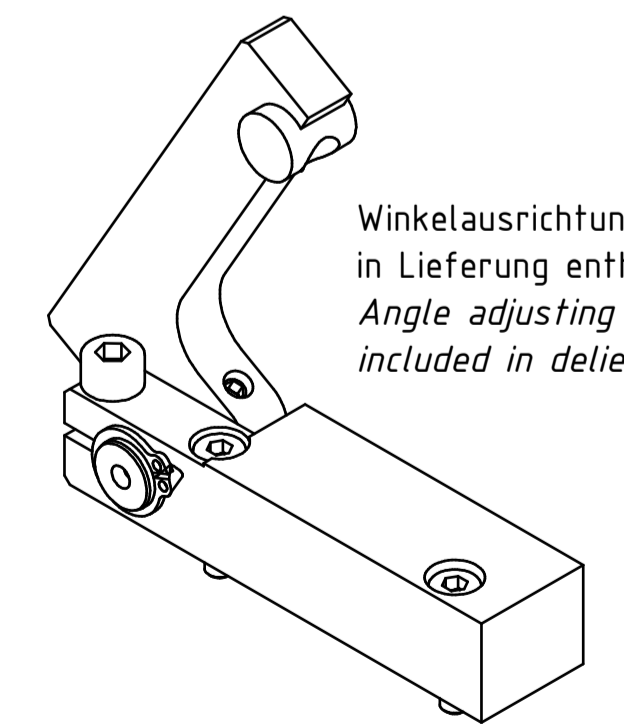
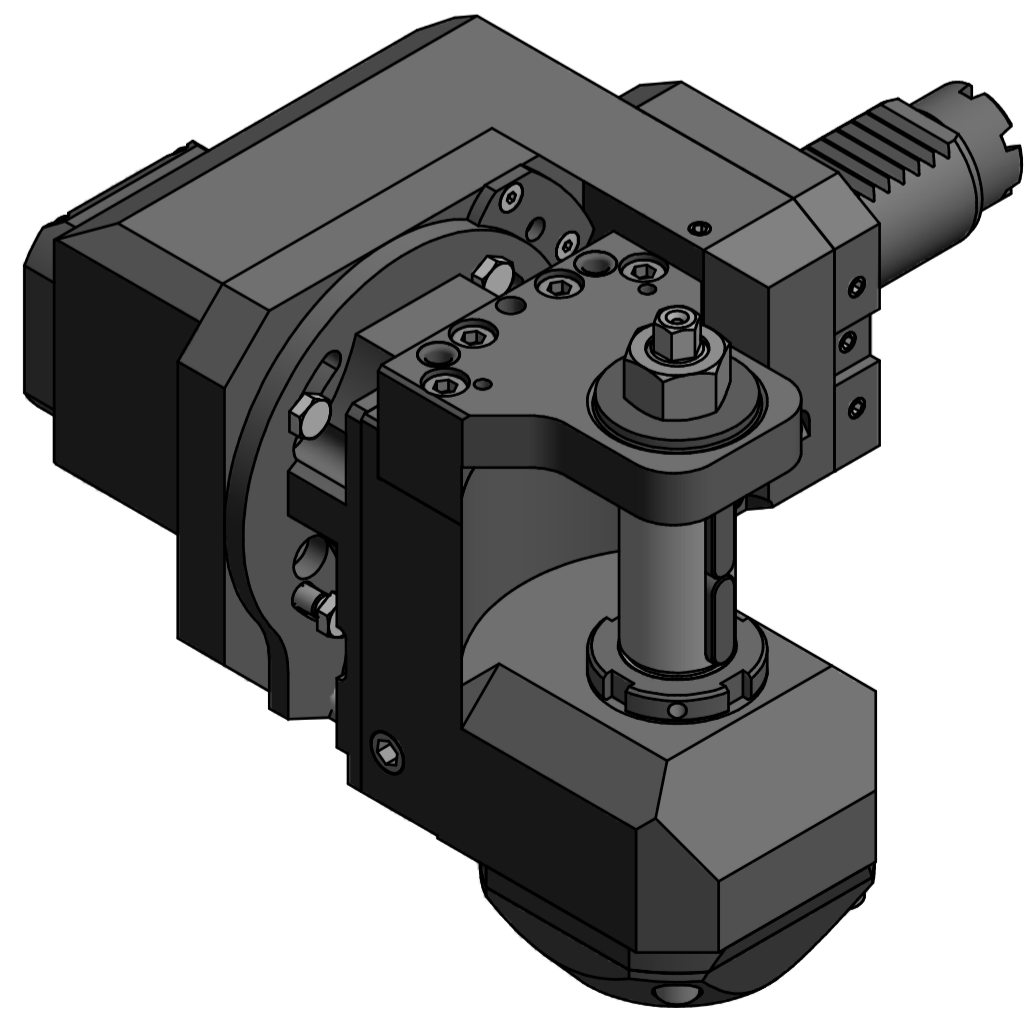

Winkelausrichtung & CD-ROM
in Lieferung enthalten!
Angle adjusting & CD-ROM
included in delivery!

Bemerkung - Note

Technische Daten - technical data
Weight = 7.654 [kg]
Torque max. (M1/M2) = 20 / 60 [Nm]
Speed max. (n1/n2) = 6000 / 2000 [1/min]
Gear ratio (i)=n1:n2 = 3:1

Benennung - Title

Radial Scheibenfräserkopf versetzt
Saw milling spindle offset

EWS
Tool Technologies

EWS Werkzeug GmbH & Co. KG
Hauptstr. 1
D-70308 Stuttgart
www.ews-tool.de

Technische Änderungen vorbehalten!
Subject to technical modifications!
IDENT: D-EWS-183177

REV: A/-

Nr. - No.
84.3022TOEMR13TKWMB4.3

168312



Copyright EWS Tool Technologies
Weitergabe und Vervielfältigung dieser Unterlage,
Verwertung und Mitteilung ihres Inhalts nicht
gestattet, soweit nicht ausdrücklich zugestanden.
Zuwendungen verpflichten zu Schadenersatz.