

Spannzange / collet ER20 DIN6499  
Spannbereich / clamping range: 1,0 - 13,0

Gewindebohrzange / tapping collet  
ET-1-20 M2-M6

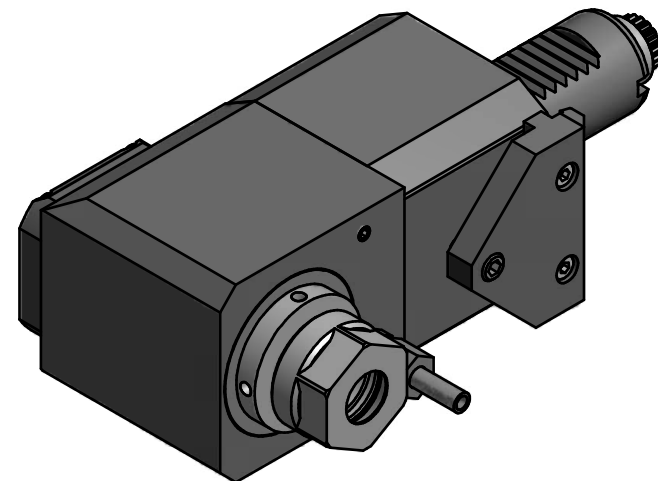

Hakenschlüssel  
mit Zapfen  
Hook wrench  
with fixed pin  
DIN1810 B 40x42

Copyright **EWS Tool Technologies**  
Weitergabe und Vervielfältigung dieser Unterlage,  
Verwertung und Mitteilung ihres Inhalts nicht  
gestattet, soweit nicht ausdrücklich zugestanden.  
Zu widerhandlungen verpflichten zu Schadenersatz.

Bemerkung - Note

Technische Daten - technical data

Benennung - Title

M1 / M2 = 25 / 25 Nm  
n1 / n2 = 8000 / 8000 1/min  
i (N1:N2) = 1:1

**Radial Bohr und Fräskopf**  
**Radial drilling and milling head**

name	date
M. Simoniello	22.09.2015

Technische Aenderungen vorbehalten!  
Subject to technical modifications!

**EWS** EWS Weigete GmbH & Co. KG  
Maybachstr. 1  
D-73066 Uhlingen  
Tel. +49(0)7161/93040-100

Nr.  
**60.3020E365R**

DIN A3

MNR: 157653

IDENT: D-EWS-186842 -

Blatt - page 1 (1)