

Spannzange / collet ER25 DIN6499  
Spannbereich / clamping range: 1,0 - 16,0

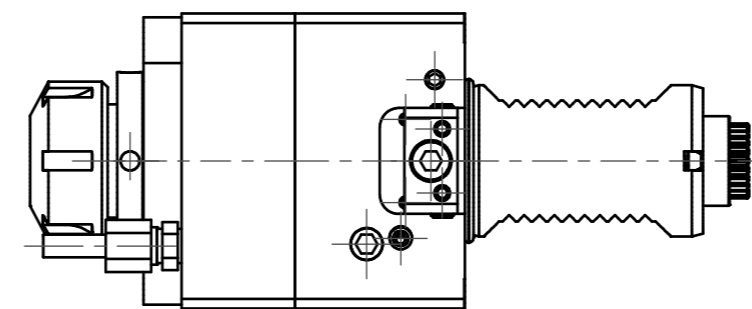

Doppelverzahnung Lizenz Traub  
double tooth system licence Traub

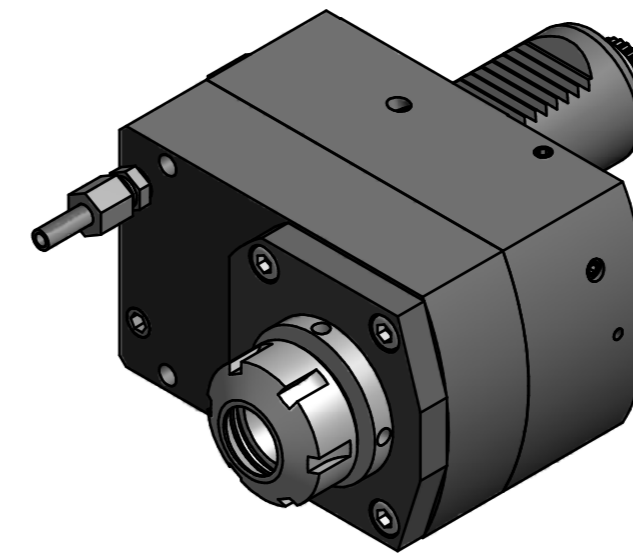
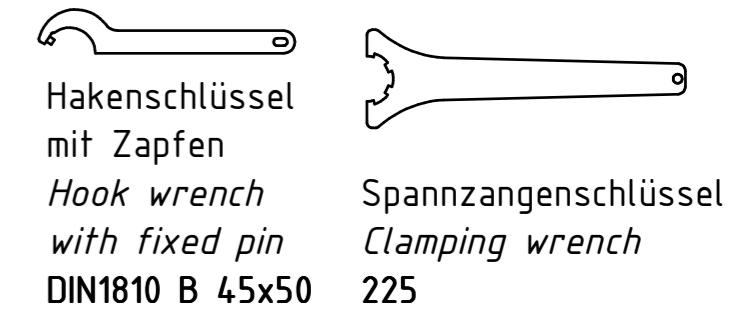

Innen- und Aussenkühlung / Inside and outside coolant supply  
Kein Trockenlauf / No dry run  
Kühlmittelfiltrierung-50µ / coolant filtration-50µ

Bemerkung - Note  
Nicht ohne Kühlmittel betreiben!  
Not for use without coolant-fluid!

Technische Daten - Technical data  
M1 / M2 = 50 / 25 Nm  
n1 / n2 = 6000 / 12000 1/min  
i (N1:N2) = 1:2  
Pmax = 70 bar

Benennung - Title  
Axial Bohr u. Fräskopf achsversetzt  
Ax. drill. and mill. head offset

|                       |            |                                                                           |
|-----------------------|------------|---------------------------------------------------------------------------|
| name                  | date       | Technische Änderungen vorbehalten!<br>Subject to technical modifications! |
| drawing M. Simoniello | 05.08.2014 |                                                                           |
| Nr.                   |            | 50.4025CTXRLIK1-CB                                                        |
| MNR: 168471           |            | IDENT: D-EWS-160850 - Blatt - page 1 (1)                                  |

Copyright EWS Tool Technologies  
Weitergabe und Vervielfältigung dieser Unterlage,  
Verwertung und Mitteilung ihres Inhalts nicht  
gestattet, soweit nicht ausdrücklich zugestanden.  
Zuwendungen verpflichten zu Schadenersatz.