

Innen- und Aussenkuehlung / Inside and outside coolant supply
Kein Trockenlauf / No dry run
Kuehlmittelfiltrierung=50µ / coolant filtration=50µ

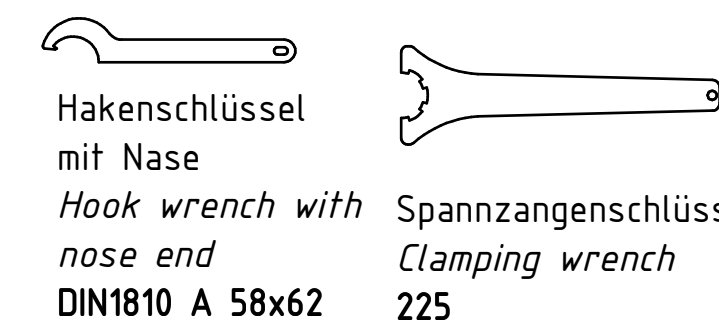
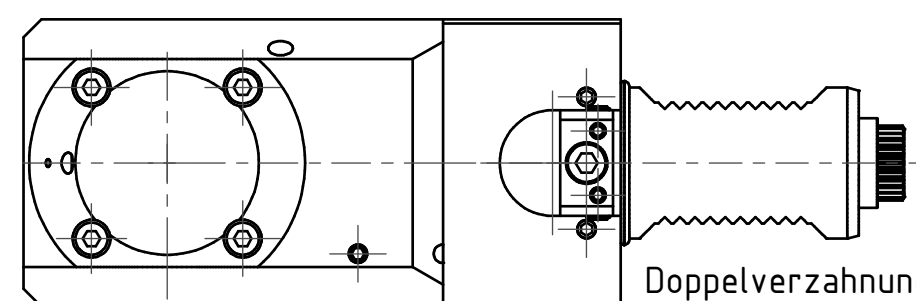

Copyright **EWS Tool Technologies**
Weitergabe und Vervielfaeltigung dieser Unterlage, Verwertung und Mitteilung ihres Inhalts nicht gestattet, soweit nicht ausdruercklich zugestanden. Zuwiderhandlungen verpflichten zu Schadenersatz.

Bemerkung - Note
Nicht ohne Kuehlmittel betreiben!
Not for use without coolant-fluid!

Technische Daten - Technical data
M1 / M2 = 50 / 25 Nm
n1 / n2 = 6000 / 12000 1/min
i (N1:N2) = 1:2
Pmax = 70 bar

Benennung - Title
Radial Bohr und Fräskopf, zurückges
Radial drill. and mill. head offset

name	date
M. Simoniello	05.08.2014

Technische Aenderungen vorbehalten!
Subject to technical modifications!
Nr.
80.4025LCTXRLIK1-CB
MNR: 168496 IDENT: D-EWS-160847 - Blatt - page 1 (1)

