

Fraeserwelle austaschbar
Spindle removable

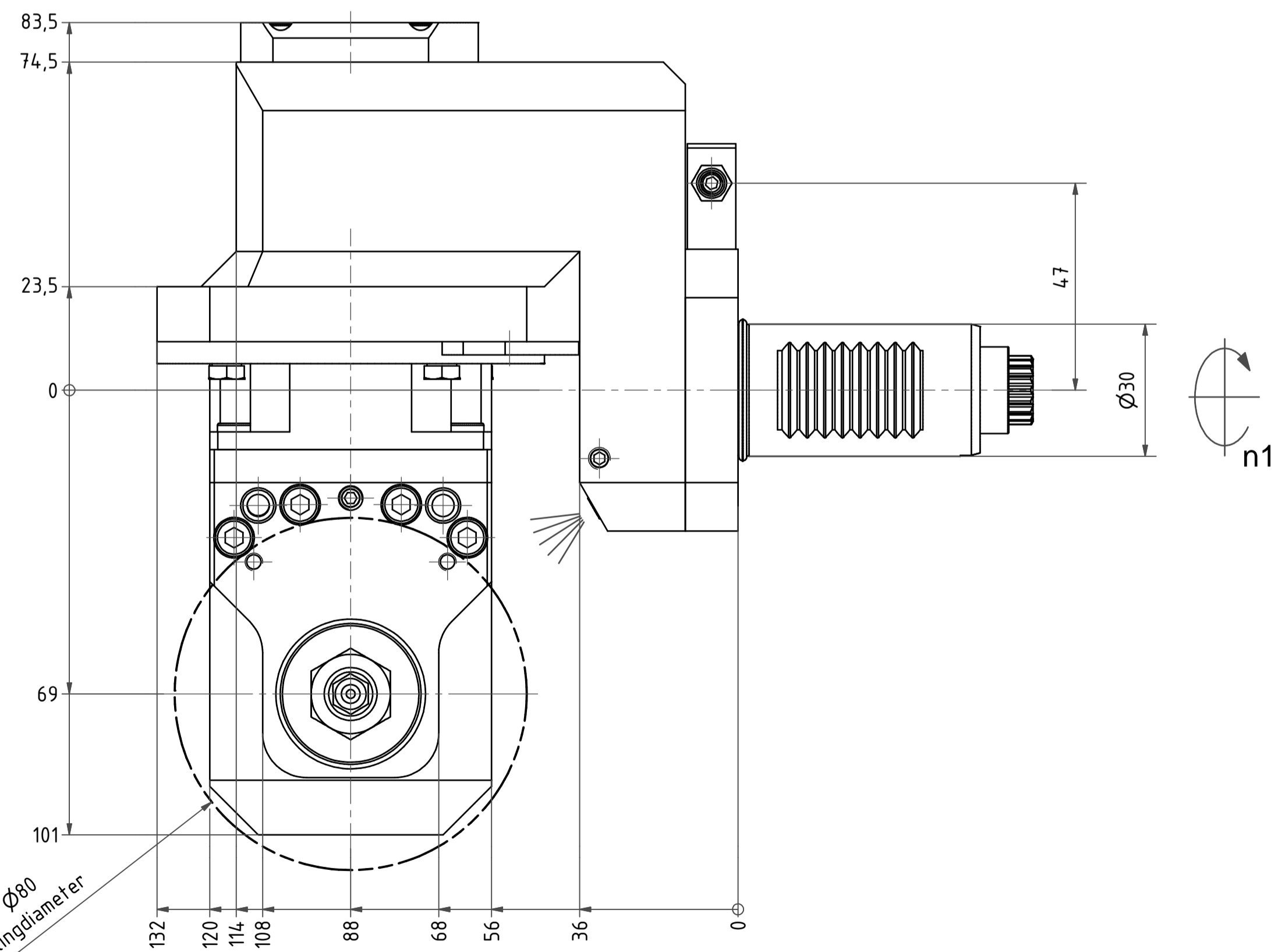

max. Fraeser- Ø60
max. saw milling diameter

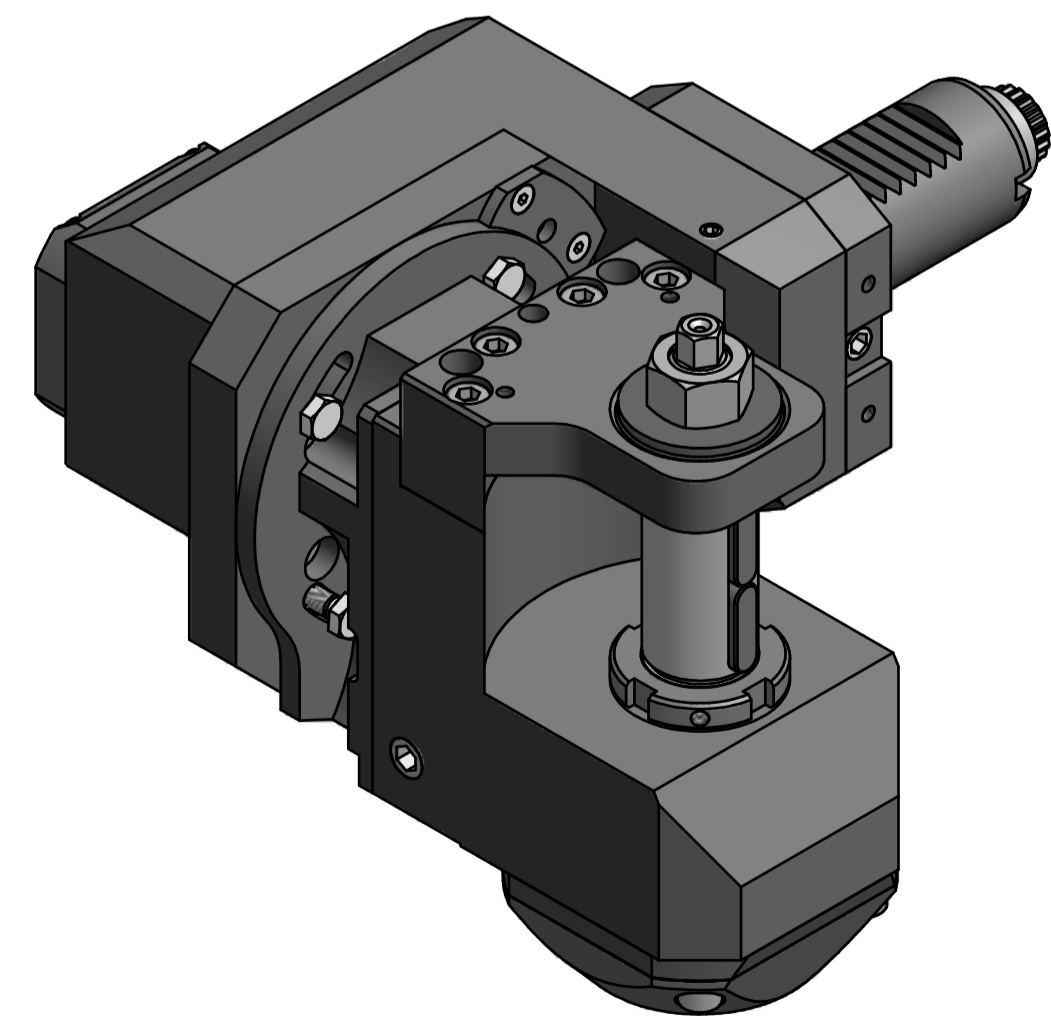
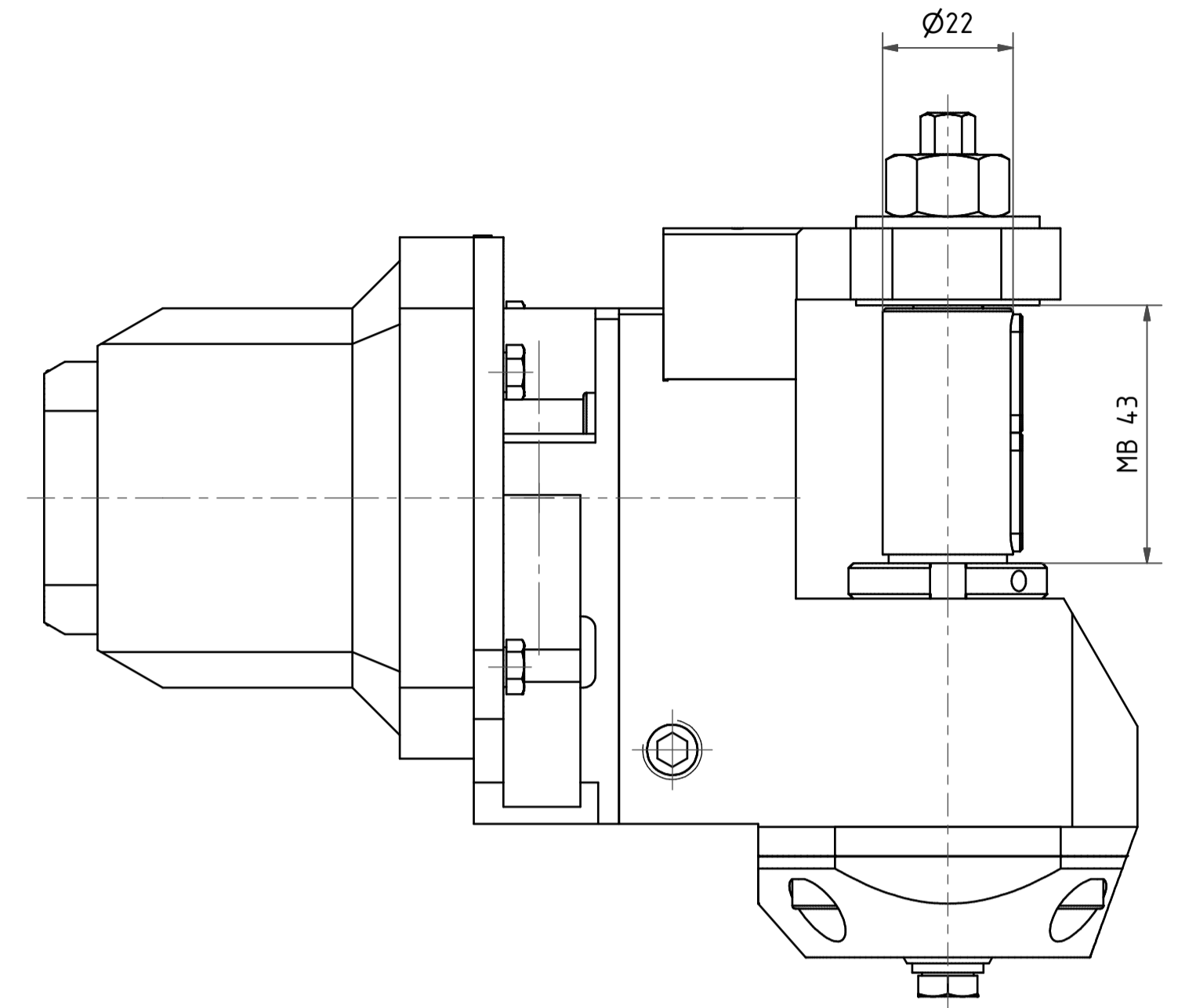
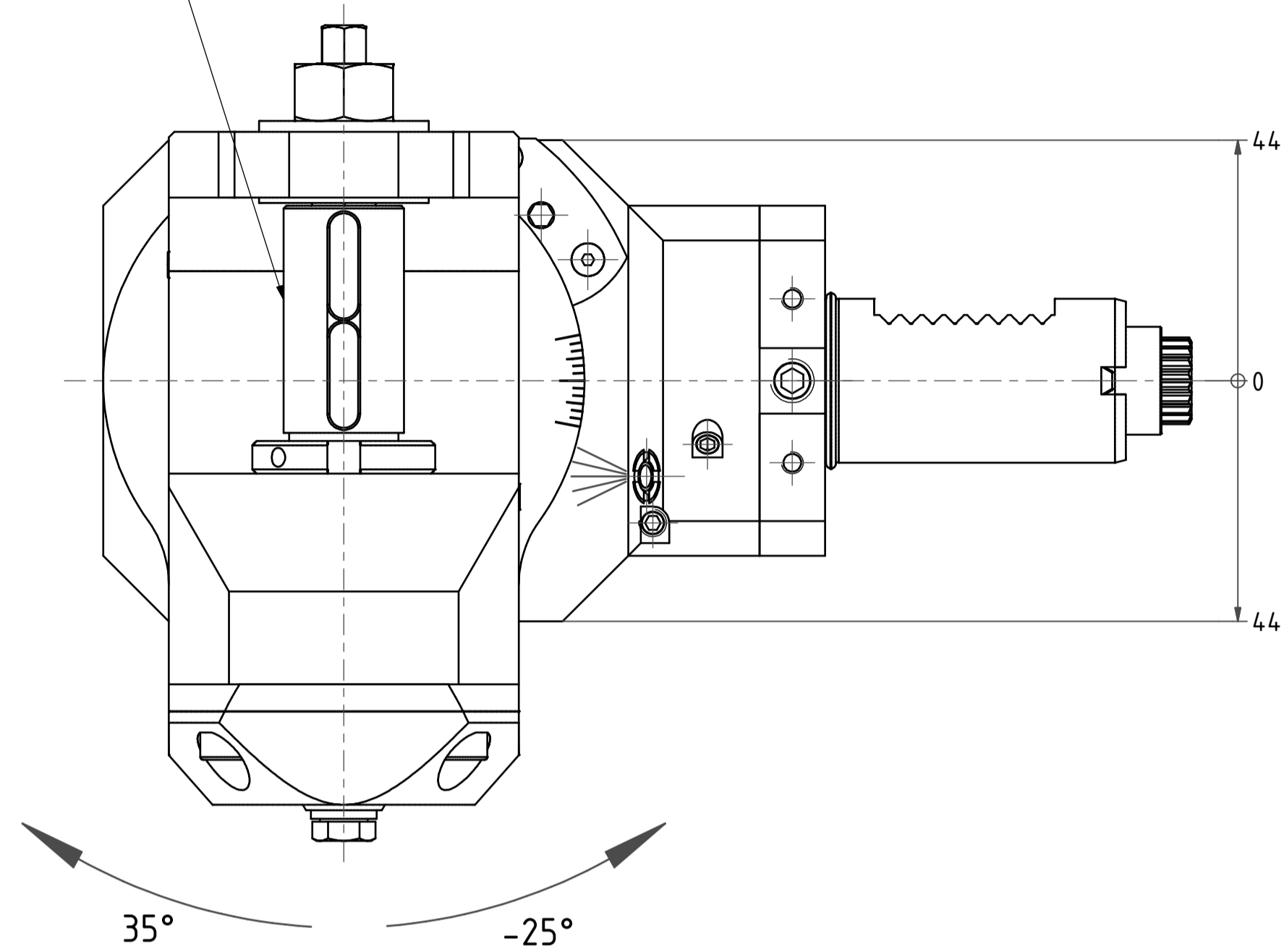
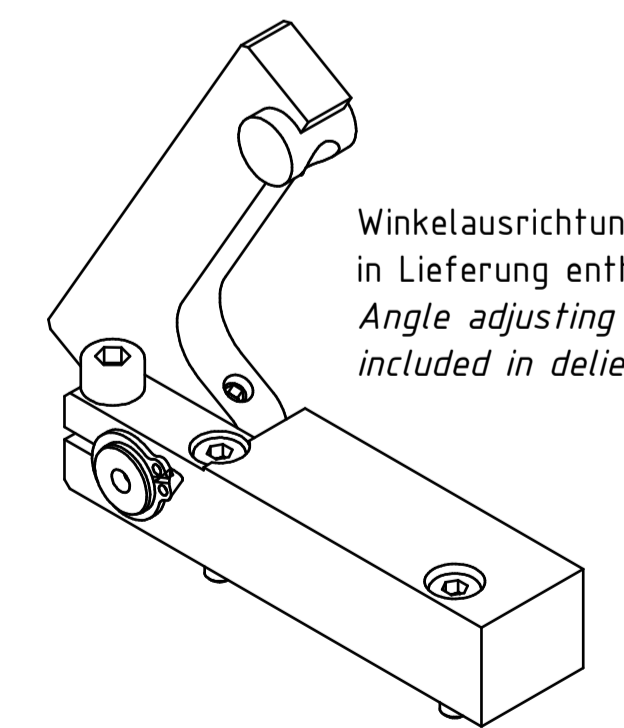

Winkelausrichtung & CD-ROM
in Lieferung enthalten!
Angle adjusting & CD-ROM
included in delivery!

Bemerkung - Note

Technische Daten - technical data
Weight = 7.820 [kg]
Torque max. (M1/M2) = 20 / 20 [Nm]
Speed max. (n1/n2) = 6000 / 6000 [1/min]
Gear ratio (i)=n1:n2 = 1:1

Benennung - Title

Radial Scheibenfräserkopf versetzt
Saw milling spindle offset

EWS Tool Technologies
DWS Werkzeug GmbH & Co. KG
Hauptstr. 1
D-70684 Stuttgart
www.ews-ct.de

Technische Änderungen vorbehalten!
Subject to technical modifications!
IDENT: D-EWS-155532

REV: -/-

84.3022CTXRTKWMB43

174375



Copyright **EWS Tool Technologies**
Weitergabe und Vervielfältigung dieser Unterlage,
Verwertung und Mitteilung ihres Inhalts nicht
gestattet, soweit nicht ausdrücklich zugestanden.
Zu widerhandlungen verpflichten zu Schadenersatz.