

Spannzange / collet ER40 DIN6499
Spannbereich / clamping range: 3,0 - 26,0

Gewindebohrzange / tapping collet
ET-1-40 M6-M16

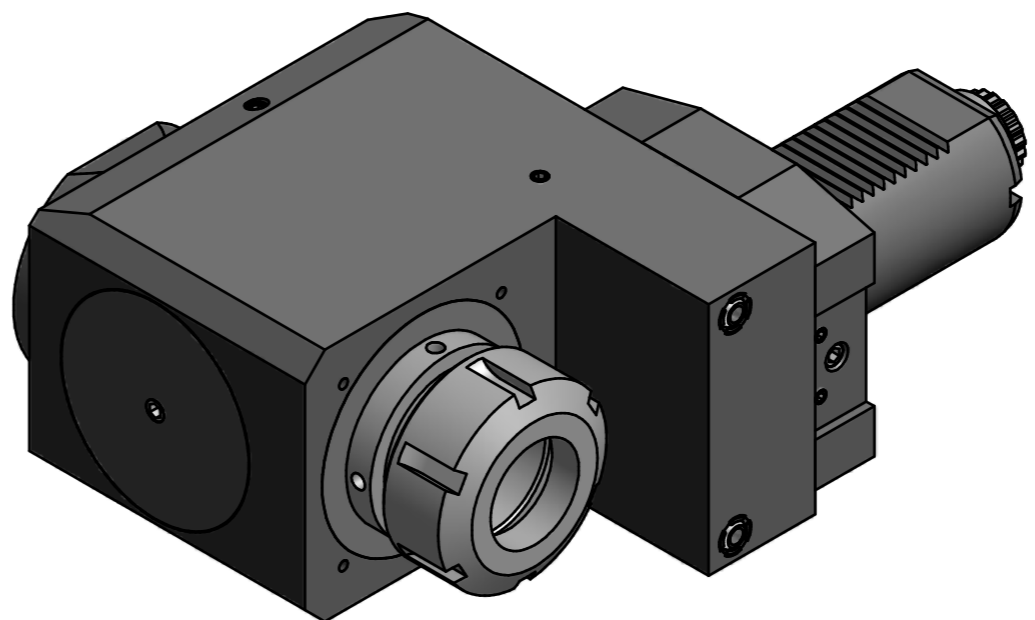

Hakenschlüssel
mit Zapfen
Hook wrench
with fixed pin
DIN1810 B 58x62

Spannzangenschlüssel
Clamping wrench
240

Copyright **EWS Tool Technologies**
Weitergabe und Vervielfältigung dieser Unterlage,
Verwertung und Mitteilung ihres Inhalts nicht
gestattet, soweit nicht ausdrücklich zugestanden.
Zuwendungen verpflichten zu Schadenersatz.

Bemerkung - Note
mit Kegelrollenlager
with taper roller bearing(s)

Technische Daten - technical data
M₁ / M₂ = 100 / 100 Nm
n₁ / n₂ = 4000 / 4000 1/min
i (N₁:N₂) = 1:1

Benennung - Title
Radial Bohr und Fräskopf, zurückges
Radial drill. and mill. head offset

name	date
Schmid	25.04.2014

Technische Änderungen vorbehalten!
Subject to technical modifications!
Nr.
80.5040KR5480R
DIN A2

MNR: 174257 IDENT: D-EWS-155237 - Blatt - page 1 (1)