

Bitte prüfen Sie den Werkzeughalter auf Kollision beim Durschwenken im Maschinenraum und beachten dabei die Werkzeuglänge 102mm (zur Rückseite).

Please check the work space of the machine for interferences with the live tool, especially regarding the swiveling diameter. Notice the tools length 102mm (backside).

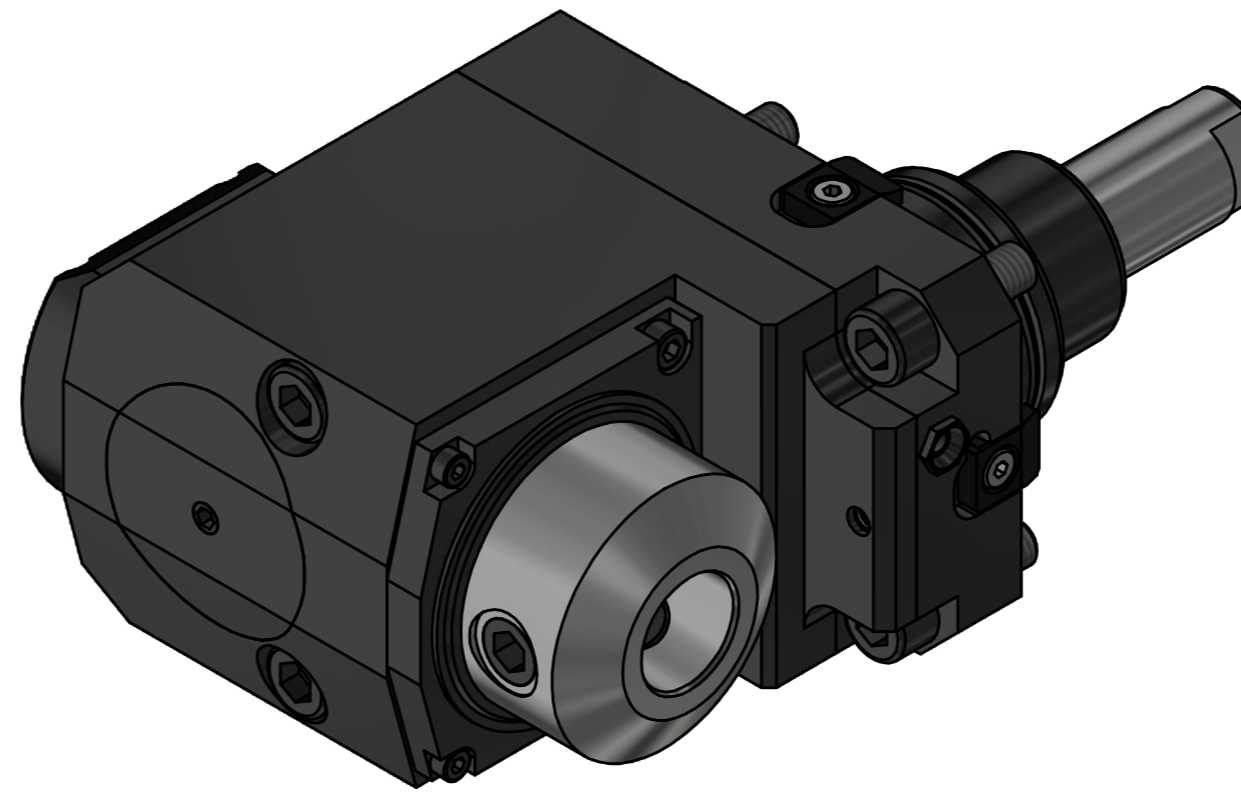
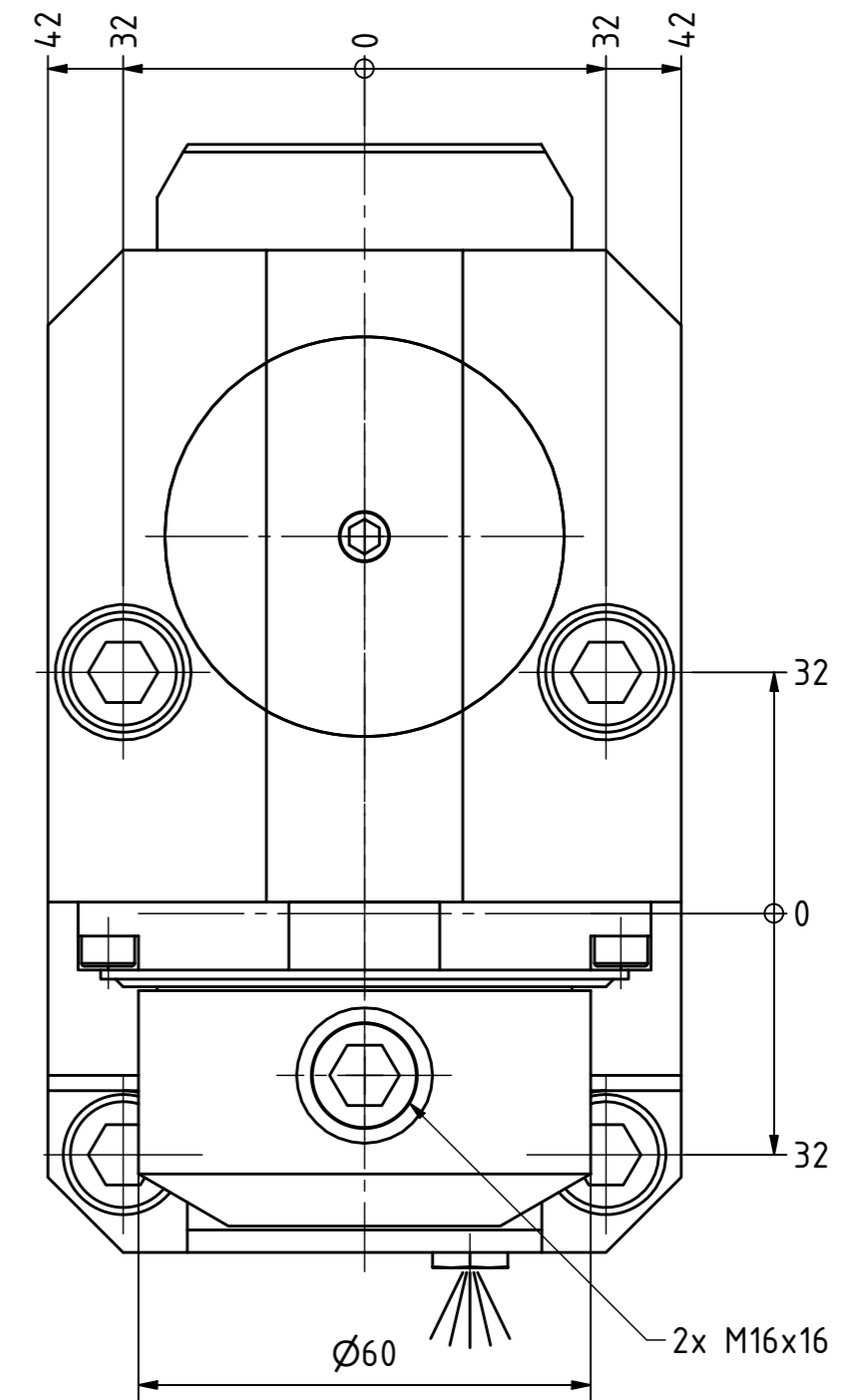
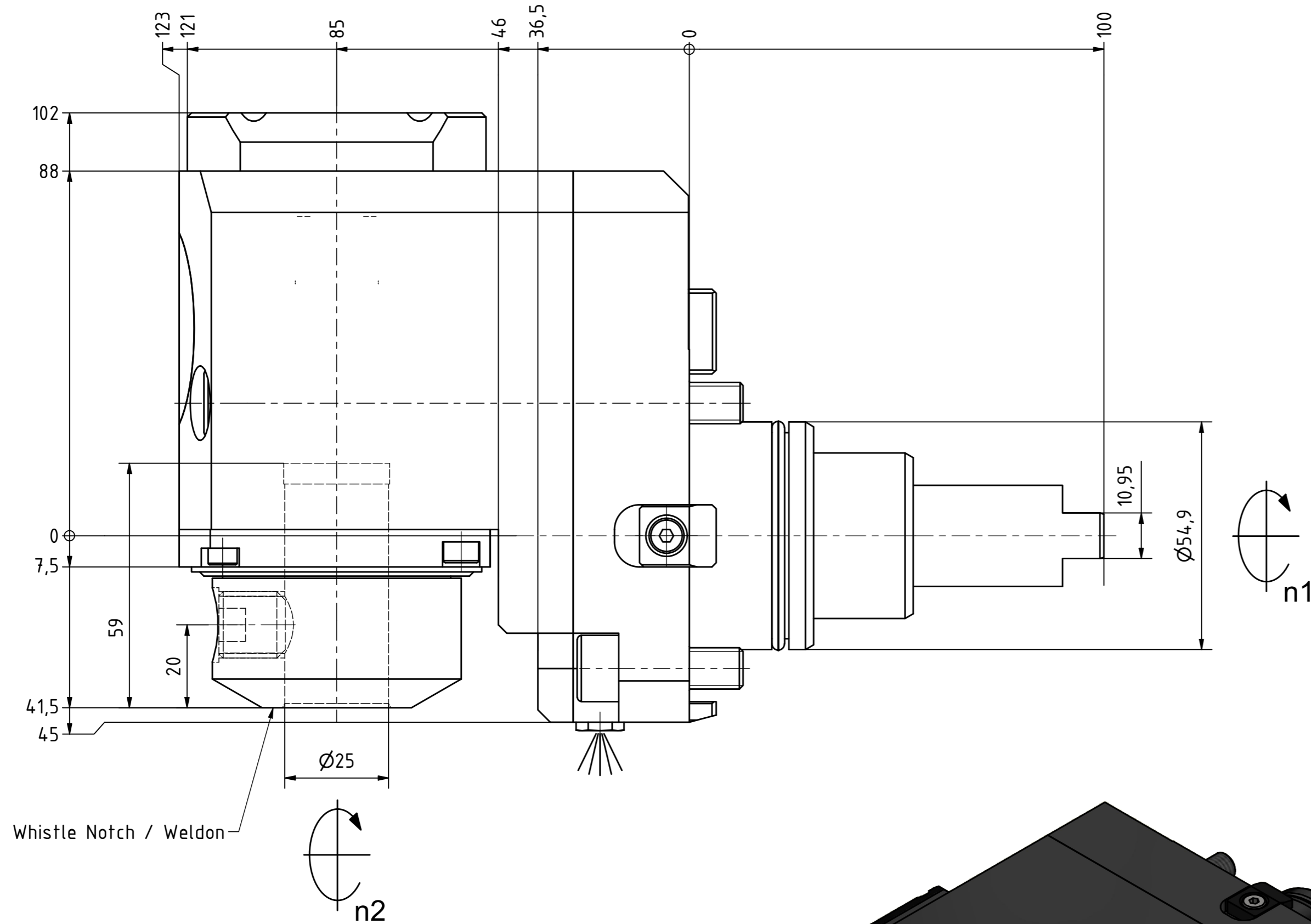

Copyright **EWS Tool Technologies**
Weitergabe und Vervielfältigung dieser Unterlage,
Verwertung und Mitteilung ihres Inhalts nicht
gestattet, soweit nicht ausdrücklich zugestanden.
Zuwendungen verpflichten zu Schadenersatz.

Bemerkung - Note
Nicht ohne Kuehlmittel betreiben!
Not for use without coolant-fluid!

Technische Daten - technical data
Weight = 8,157 [kg]
Torque max. (M1/M2) = 50 / 50 [Nm]
Speed max. (n1/n2) = 6000 / 6000 [1/min]
Gear ratio (i)=n1:n2 = 1:1
Pressure (pmax) = [bar]

Benennung - Title
Radial Bohr und Fräskopf, zurückges
Radial drill. and mill. head offset

EWS Tool Technologies
EWS Weigle GmbH & Co. KG
Maybachstr. 1
D-73066 Uhingen
www.ews-tools.de
Nr. - No.
80.5525WNVL4

Technische Änderungen vorbehalten!
Subject to technical modifications!
IDENT: DEWS051046
REV: -/C
MNR.
198283

