

Spannzange / Collet ER16 DIN6499
Spannbereich / Clamping range: 1,0 - 10,0

Gewindebohrzange / Tapping Collet
ET-1-16 M1-M6

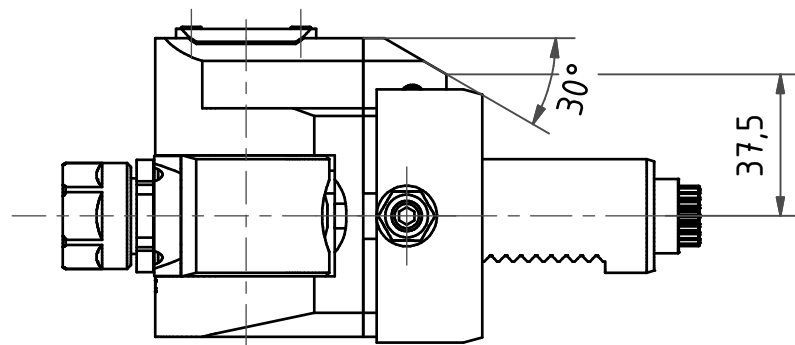

Achtung : Nachbarplatz kann evtl. entfallen.
Attention : Neighbouring position may be lost.

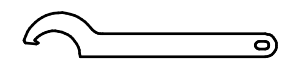
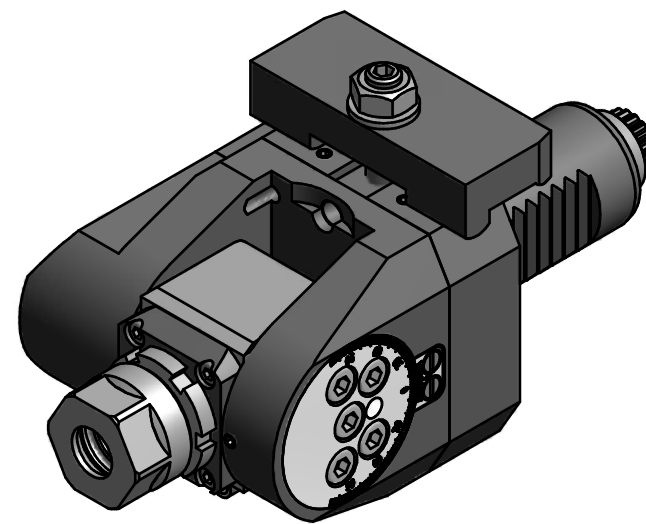

Hakenschlüssel
mit Nase
Hook wrench with
nose end
DIN1810 A 30x32

Copyright **EWS Tool Technologies**
Weitergabe und Vervielfältigung dieser Unterlage,
Verwertung und Mitteilung ihres Inhalts nicht
gestattet, soweit nicht ausdrücklich zugestanden.
Zuwendungen verpflichten zu Schadenersatz.

Bemerkung - Note

Technische Daten - technical data

Benennung - Title

M1 / M2 = 16 / 8 Nm
n1 / n2 = 6000 / 12000 1/min
i (N1:N2) = 1:2

Schwenkkopf
Swivel head

name	date
Theiss	14.04.2014

 Weigle GmbH & Co. KG
 Maybachstr. 1
 D-73066 UHINGEN
 Tel. +49(0)7161/93040-10

Technische Änderungen vorbehalten!
Subject to technical modifications!

Nr.
63.3016E365I10T13

File: D-EWS-154773-.idw

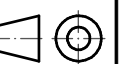

DIN A3

Blatt - page 1 (1)