

Spannzange / collet ER32 DIN6499  
Spannbereich / clamping range: 2,0 - 20,0

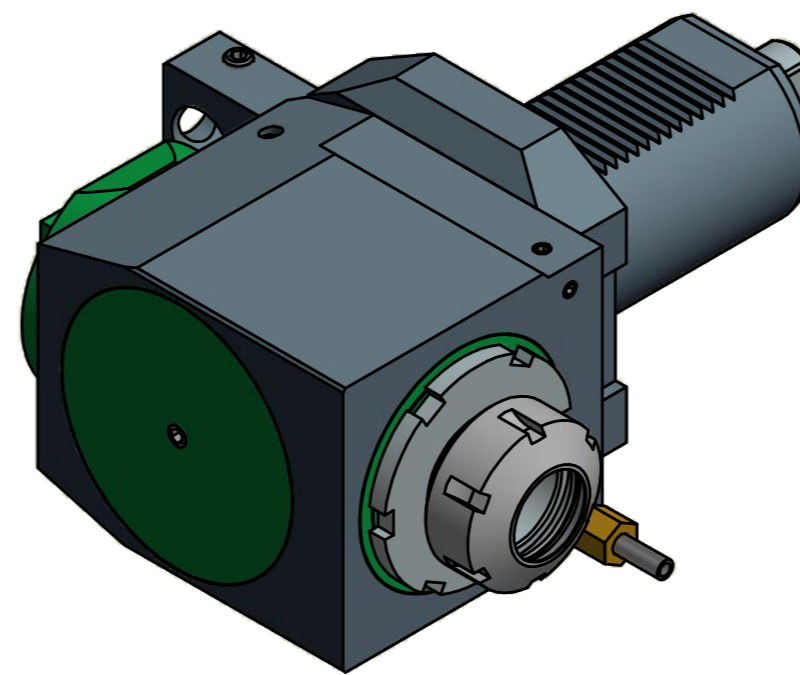
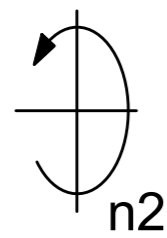
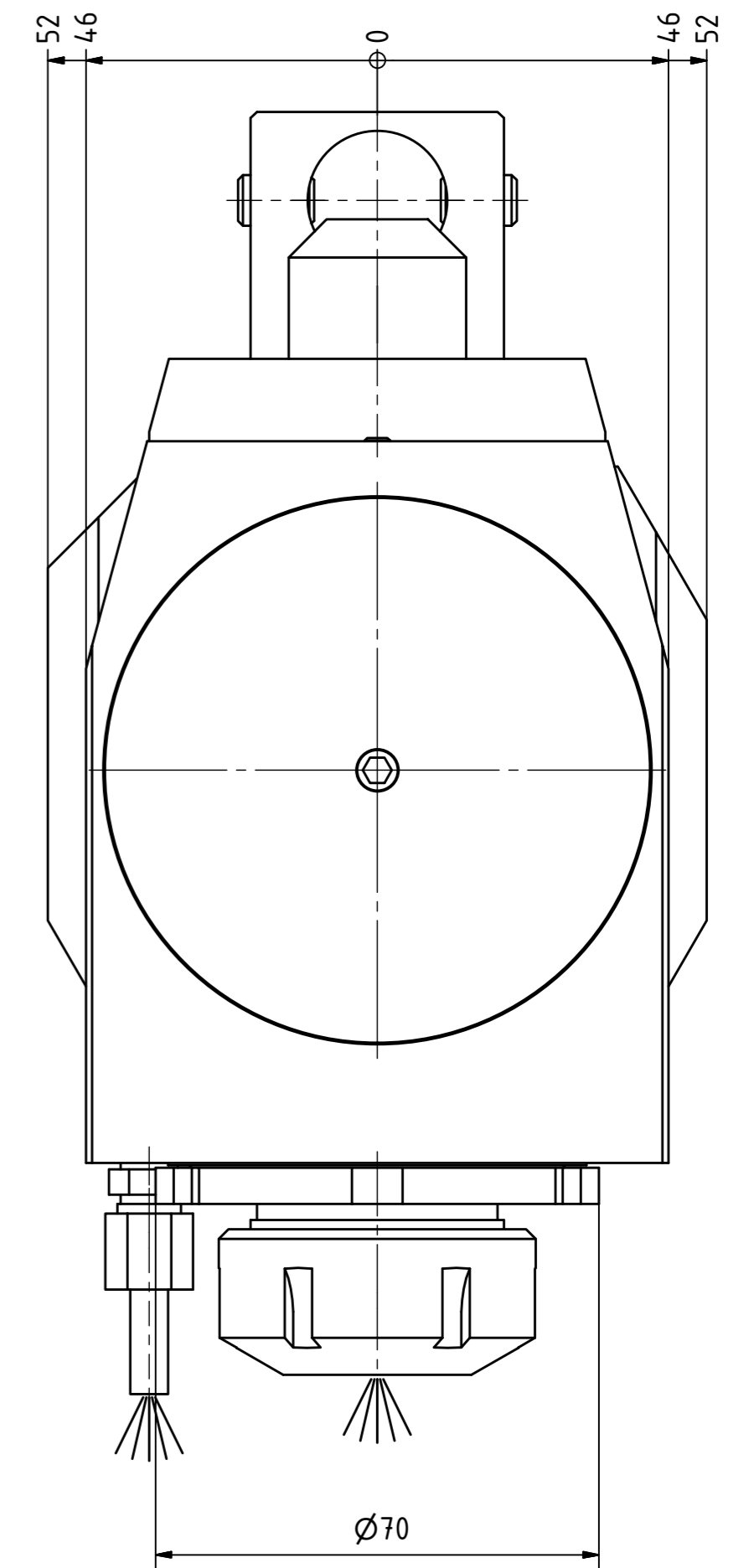

Hakenschlüssel  
mit Nase  
Hook wrench with  
nose end  
DIN1810 A 68x75

Spannzangenschlüssel  
Clamping wrench  
232

Copyright **EWS Tool Technologies**  
Weitergabe und Vervielfältigung dieser Unterlage,  
Verwertung und Mitteilung ihres Inhalts nicht  
gestattet, soweit nicht ausdrücklich zugestanden.  
Zu widerhandlungen verpflichten zu Schadenersatz.

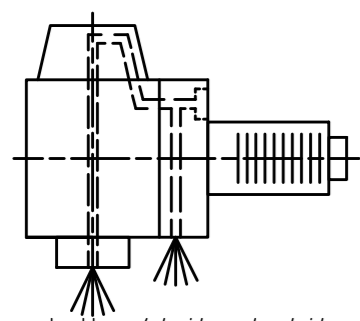

Innen- und Aussenkuehlung / Inside and outside coolant supply  
Kein Trockenlauf / No dry run  
Kuehlmitelfiltrierung=50µ / coolant filtration=50µ

Bemerkung - Note  
Nicht ohne Kuehlmitel betreiben!  
Not for use without coolant-fluid!

Technische Daten - technical data  
Weight = 9.599 [kg]  
Torque max. (M1/M2) = 160 / 80 [Nm]  
Speed max. (n1/n2) = 3000 / 6000 [1/min]  
Gear ratio (i)=n1:n2 = 1:2  
Pressure (pmax) = 70 [bar]

Benennung - Title  
Radial Bohr und Fräskopf  
Radial drilling and milling head

**EWS** Tool Technologies  
EWS Weigle GmbH & Co. KG  
Maybachstr. 1  
D-73066 Uhlingen  
www.ews-tools.de  
Nr. - No.  
60.60321809RIK11

Technische Aenderungen vorbehalten!  
Subject to technical modifications!  
IDENT: DEWS03594S  
REV: -/A  
MNR.  
160230

QR