

Spannzange / collet ER32 DIN6499
Spannbereich / clamping range: 2,0 - 20,0

Gewindebohrzange / tapping collet
ET-1-32 M5-M12

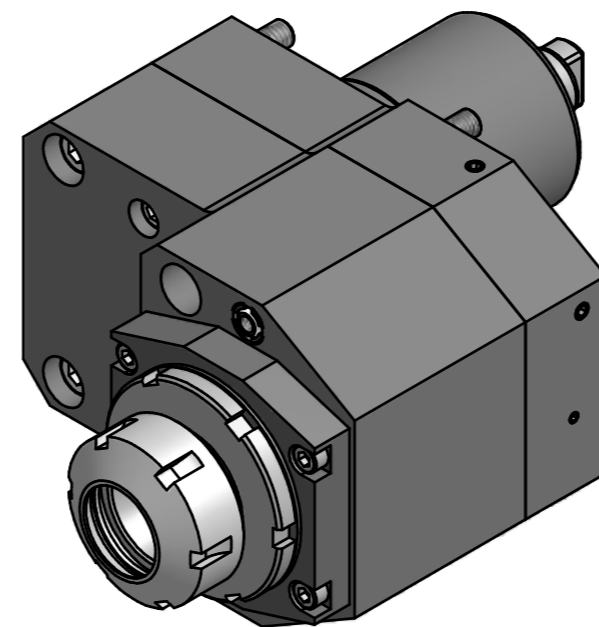
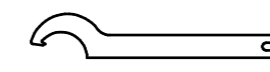
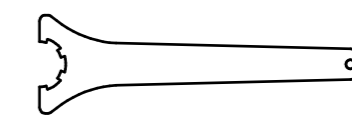

Hakenschlüssel
mit Nase
Hook wrench with
nose end
DIN1810 A 68x75

Spannzangenschlüssel
Clamping wrench
232

Copyright **EWS Tool Technologies**
Weitergabe und Vervielfältigung dieser Unterlage,
Verwertung und Mitteilung ihres Inhalts nicht
gestattet, soweit nicht ausdrücklich zugestanden.
Zuwerhandlungen verpflichten zu Schadenersatz.

Benennung - Title
mit Kegelrollenlager
with taper roller bearing(s)

Technische Daten - technical data
Weight = 10.216 [kg]
Torque max. (M1/M2) = 50 / 50 [Nm]
Speed max. (n1/n2) = 5000 / 5000 [1/min]
Gear ratio (i)=n1:n2 = 1:1

Benennung - Title
Axial Bohr u. Fräskopf achsversetzt
Ax. drill. and mill. head offset

EWS Tool Technologies
EWS Weigle GmbH & Co. KG
Maybachstr. 1
D-73066 Ulm/lingen
www.ews-tools.de
Nr. - No.
50.6032KR1809HC02

Technische Änderungen vorbehalten!
Subject to technical modifications!
IDENT: D-EWS-195839
REV: -/-
MNR.
190167

