

max. Fraeserdurchmesser $\varnothing 100$
 max. saw milling diameter

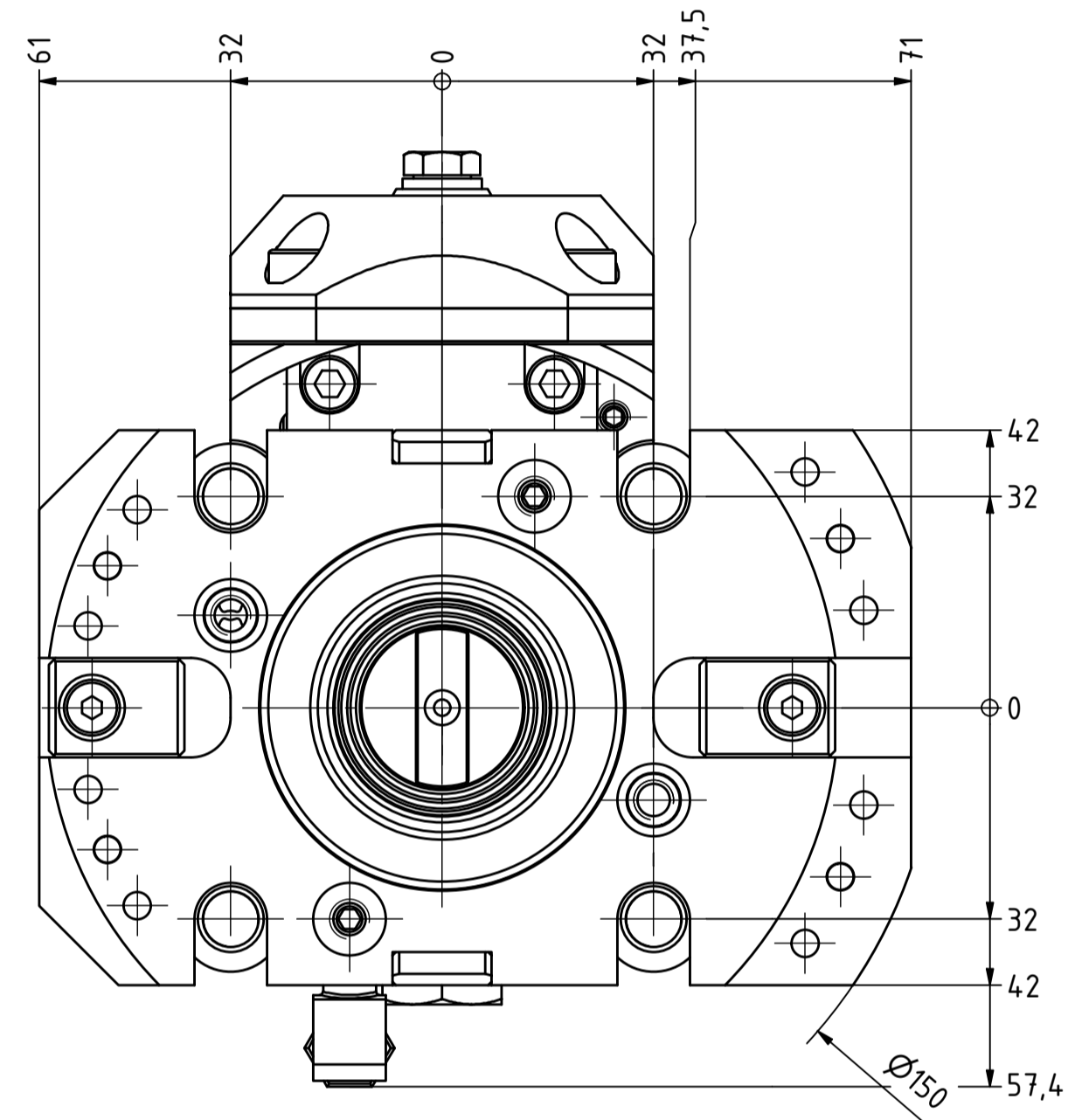

Fraeserwelle austauschbar
 Spindle removable

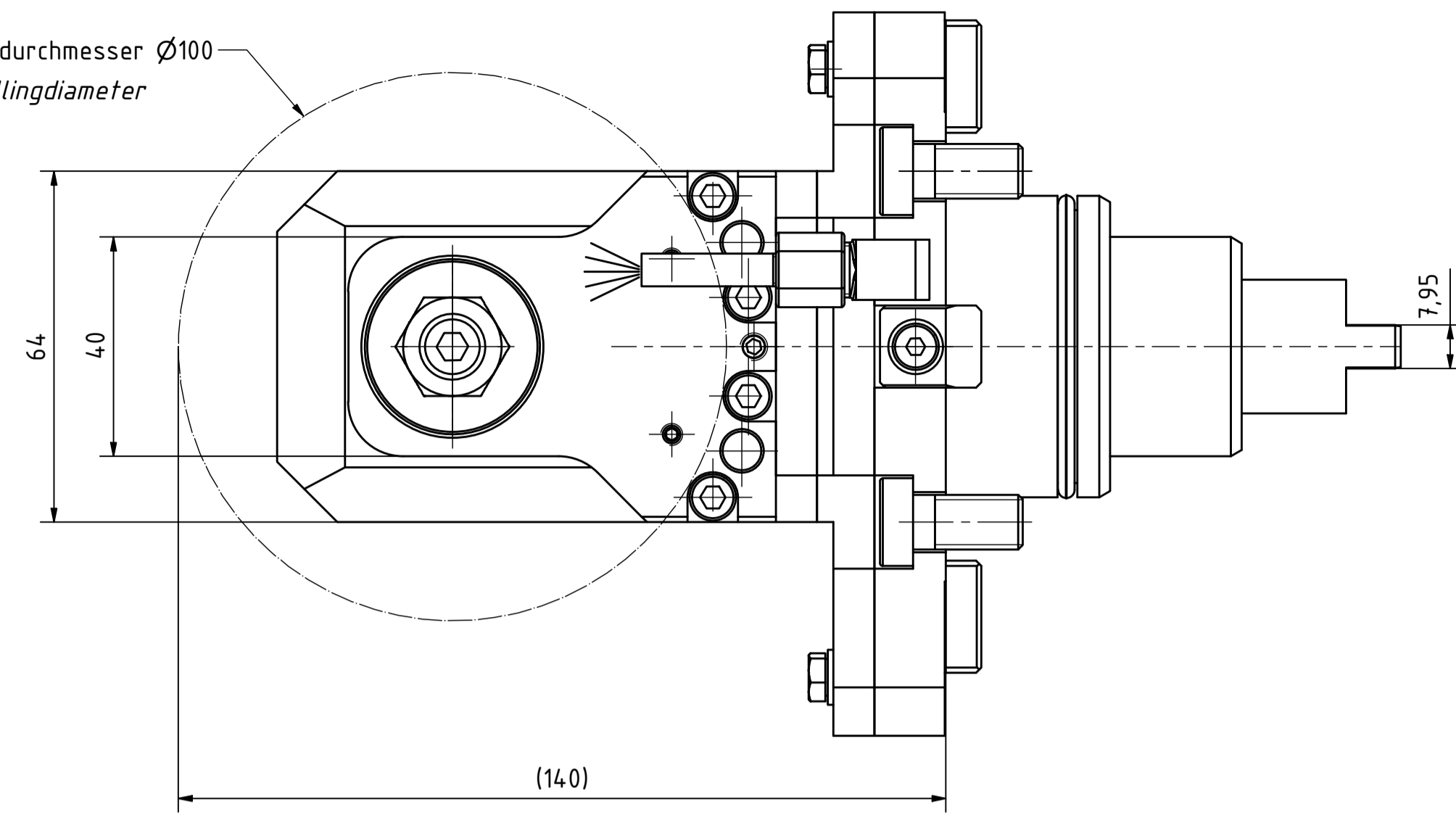
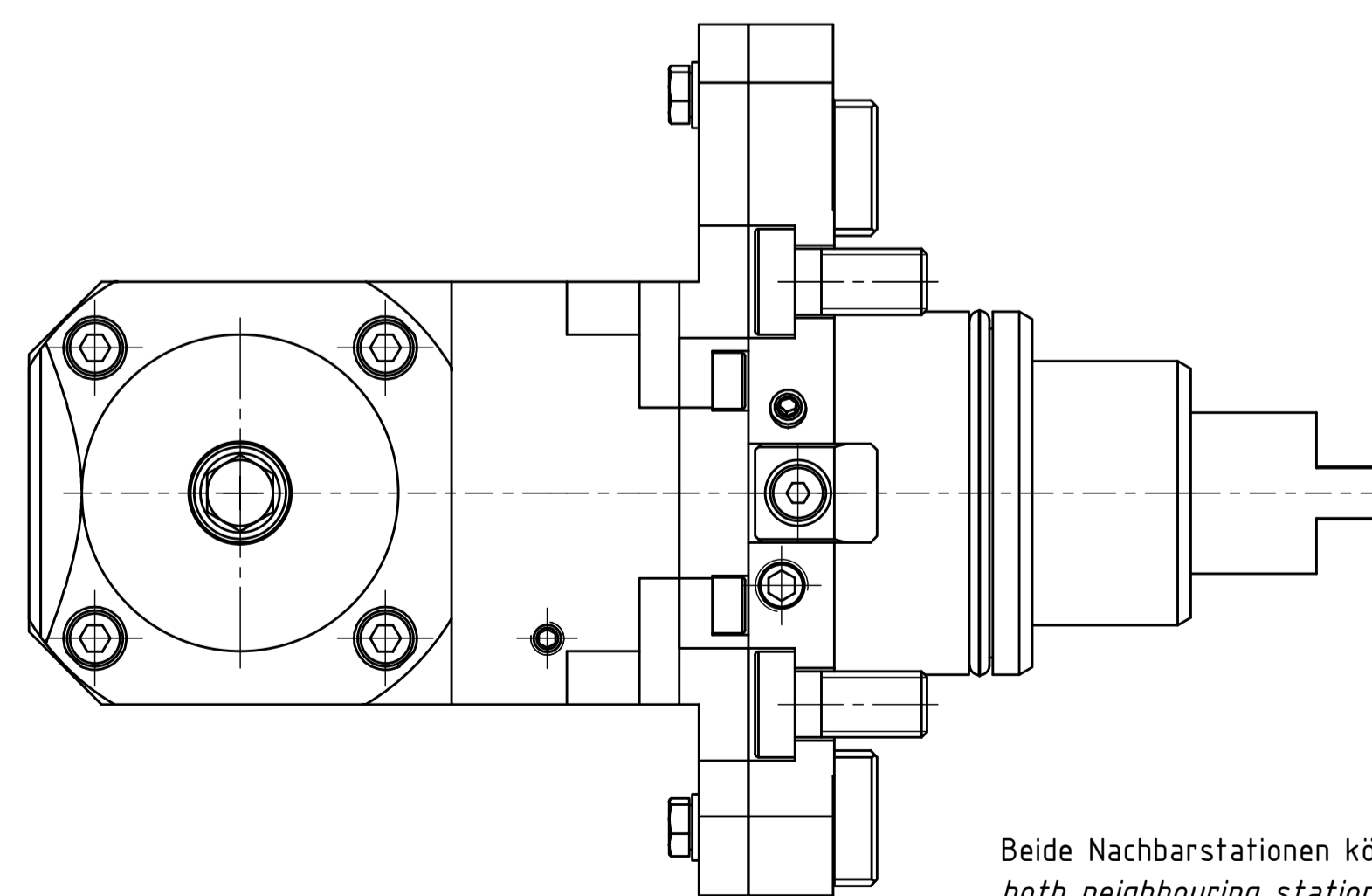
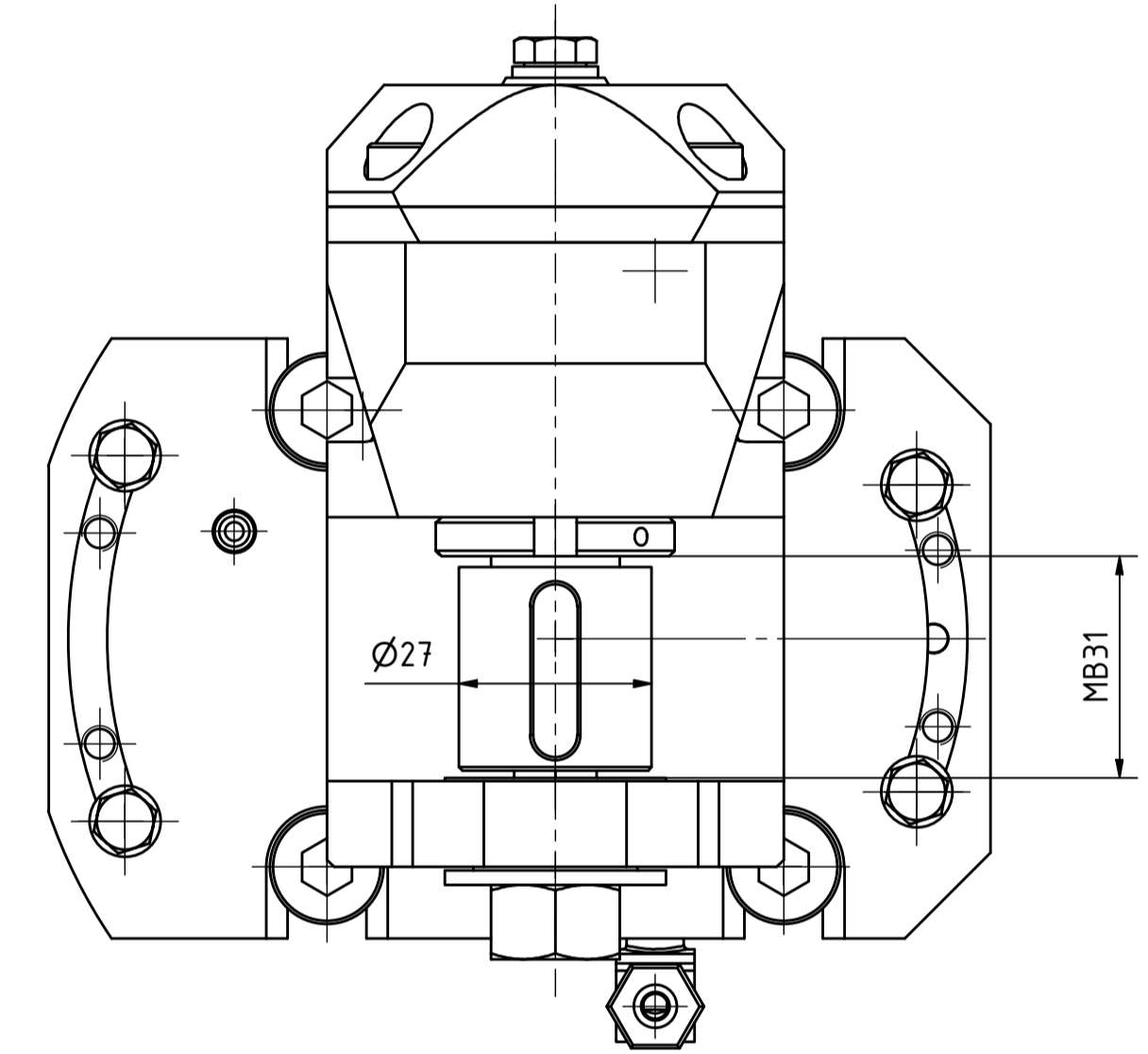
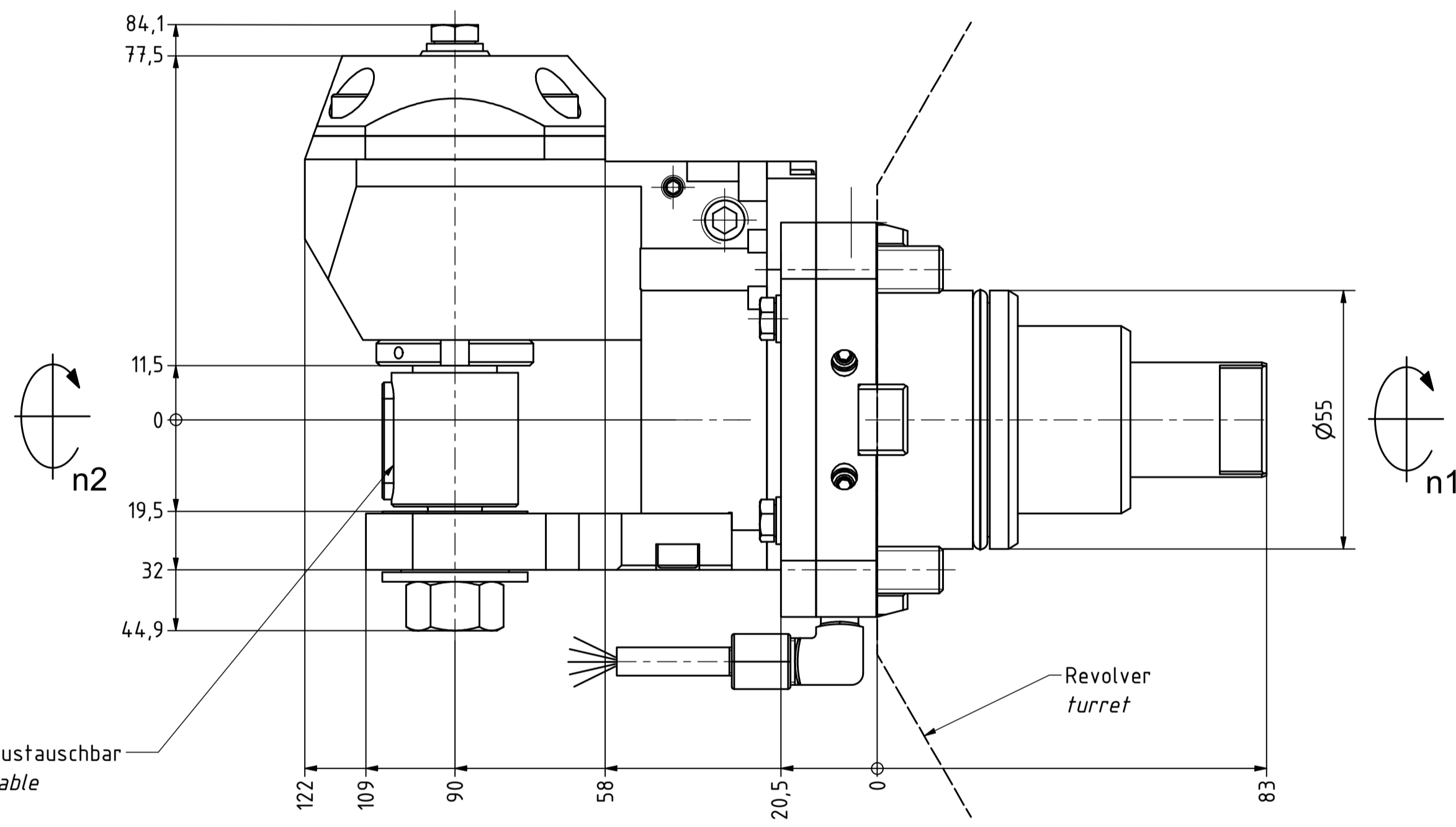

Beide Nachbarstationen könnten entfallen!
 both neighbouring stations may be lost!

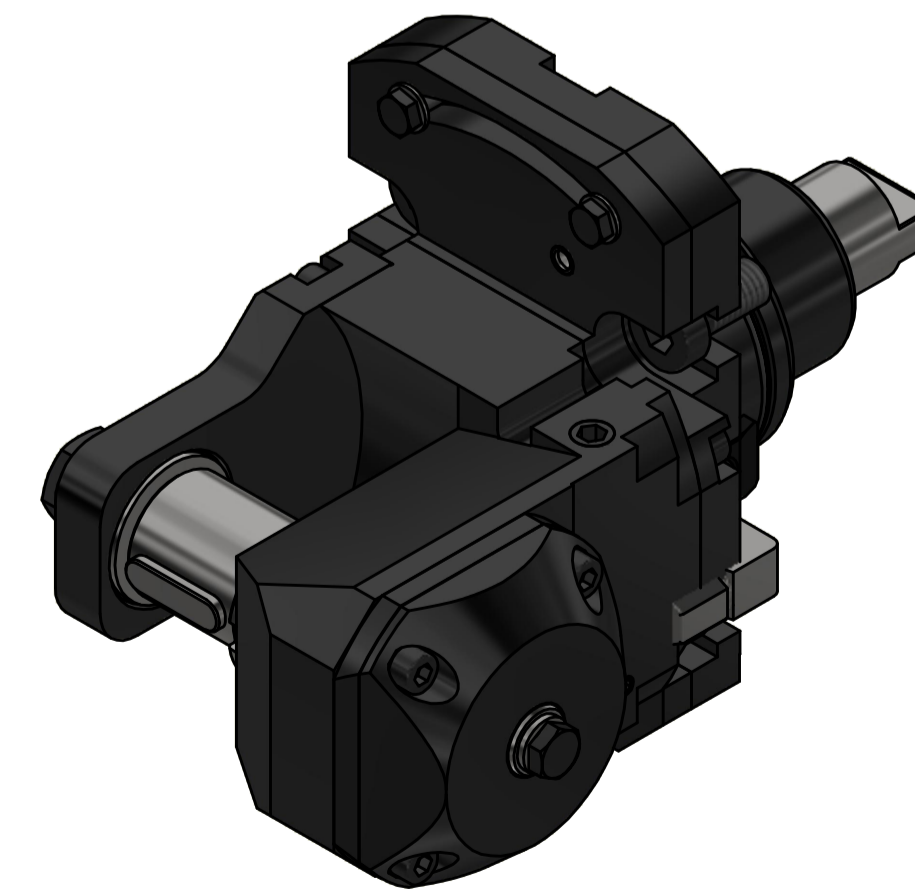

Bemerkung - Note

Technische Daten - Technical data
 Weight = 5,120 [kg]
 Torque max. (M1/M2) = 20 / 60 [Nm]
 Speed max. (n1/n2) = 6000 / 2000 [1/min]
 Gear ratio (i)=n1:n2 = 3:1

Bezeichnung - Title

Scheibenfräserkopf
 Radial saw milling head

EWS
 Tool Technologies

64.5527VL213Ø100

Technische Änderungen vorbehalten!
 Subject to technical modifications!
 IDENT: DEWS000823

REV. -/C

197064

QR

Copyright EWS Tool Technologies
 Weitergabe und Vervielfältigung dieser Unterlage,
 Verwertung und Mitteilung ihres Inhalts nicht
 gestattet, soweit nicht ausdrücklich zugestanden.
 Zuwiderhandlungen verpflichten zu Schadenersatz.