

Spannzange / collet ER32 DIN6499  
 Spannbereich / clamping range: 2,0 - 20,0

Gewindebohrzange / tapping collet  
 ET-1-32 M5-M12

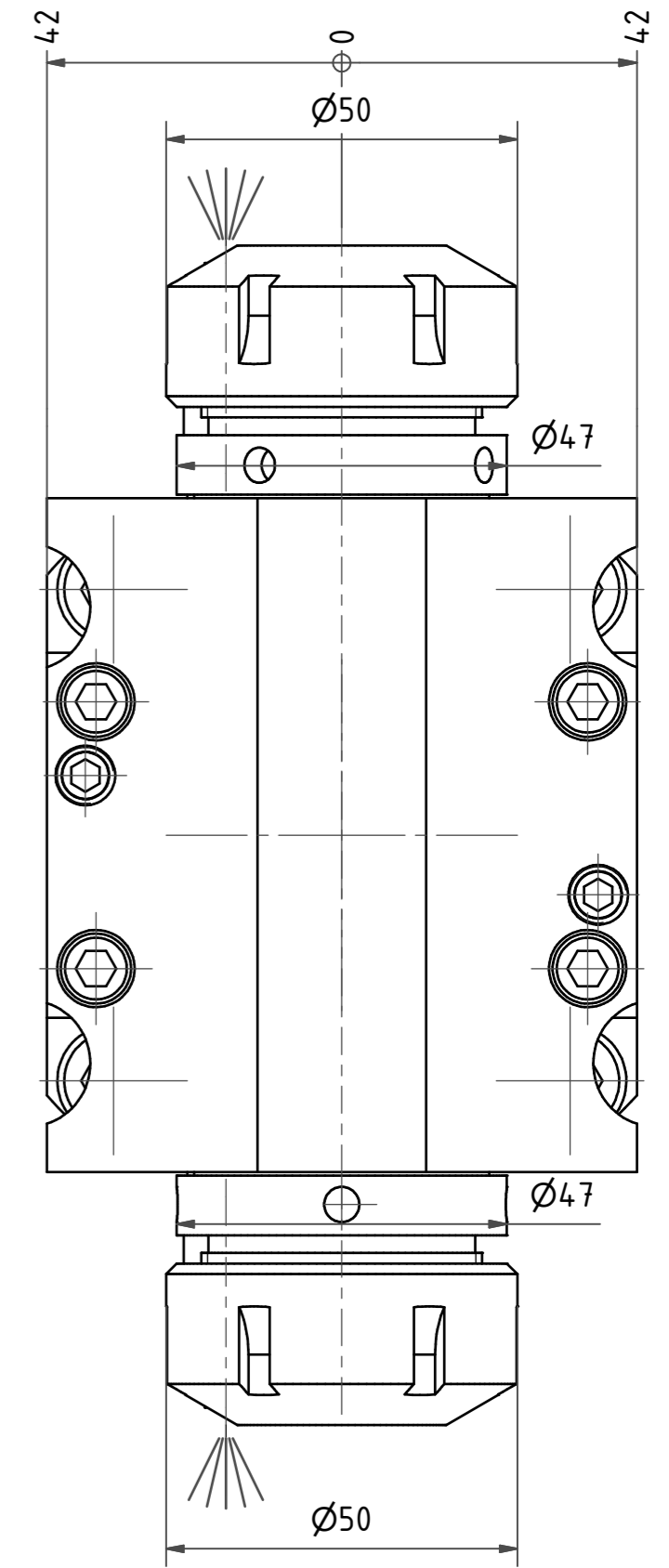
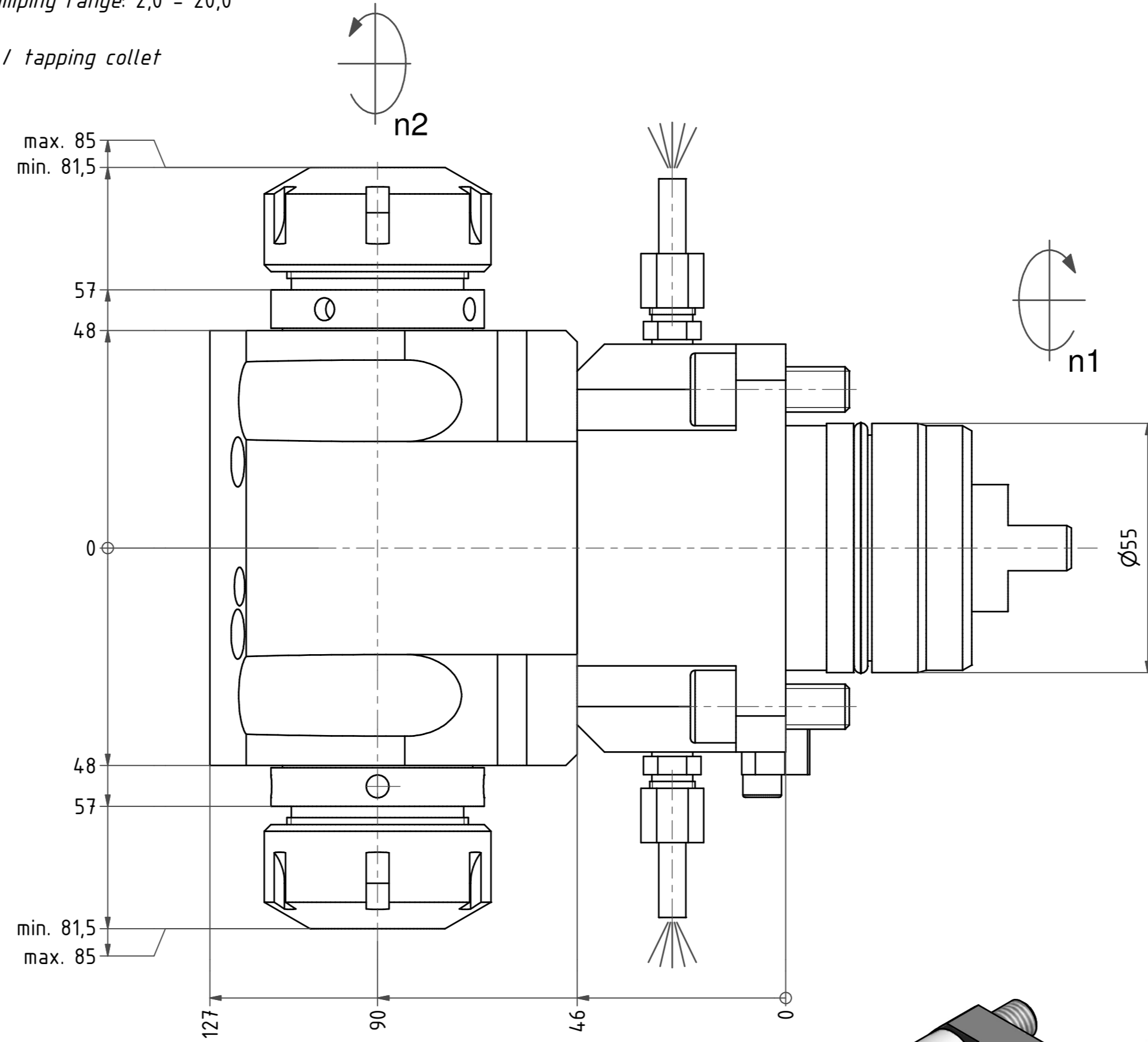
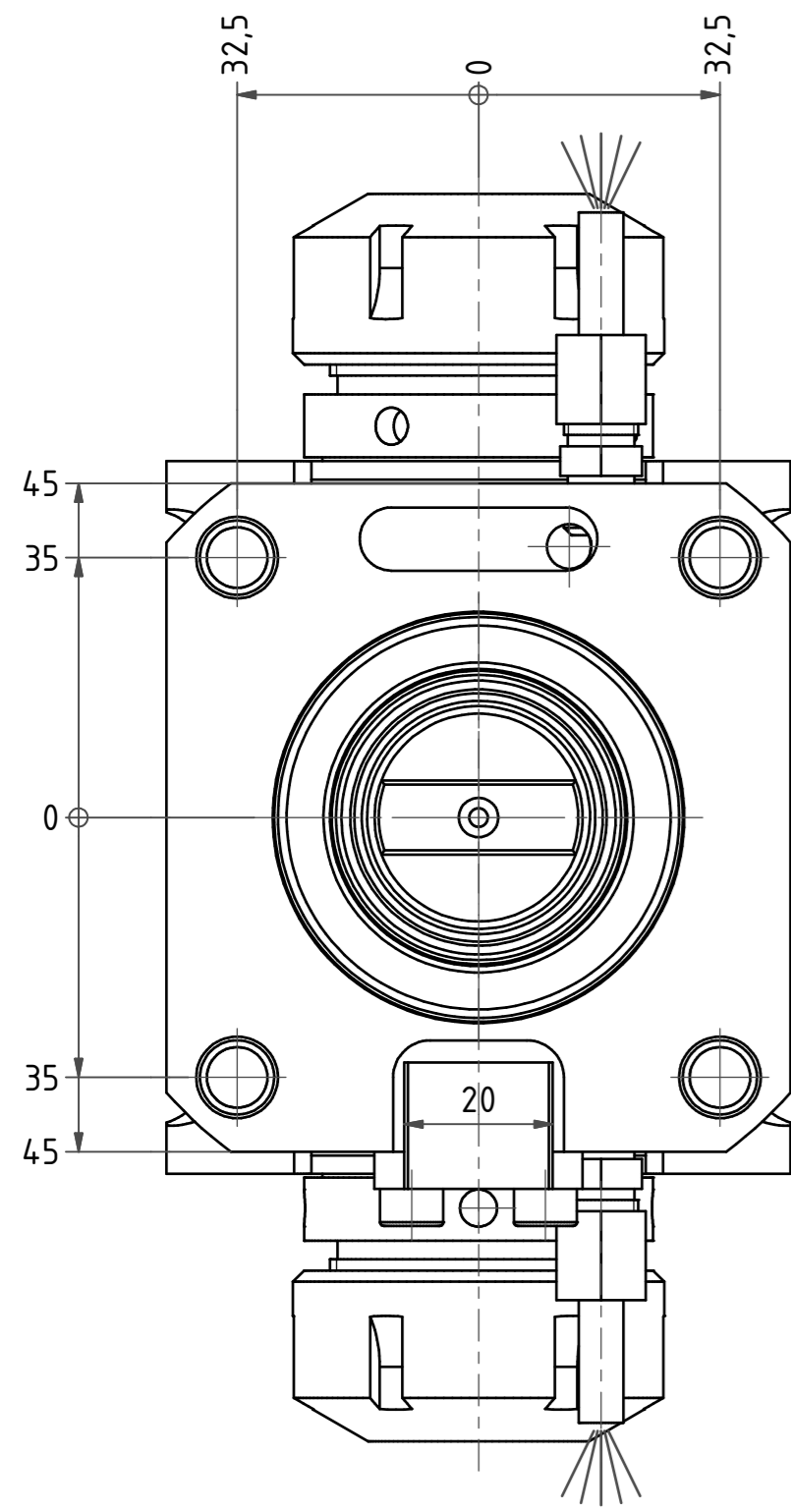

Z (2:1)

Spannzange / collet ER32 DIN6499  
 Spannbereich / clamping range: 2,0 - 20,0

Gewindebohrzange / tapping collet  
 ET-1-32 M5-M12

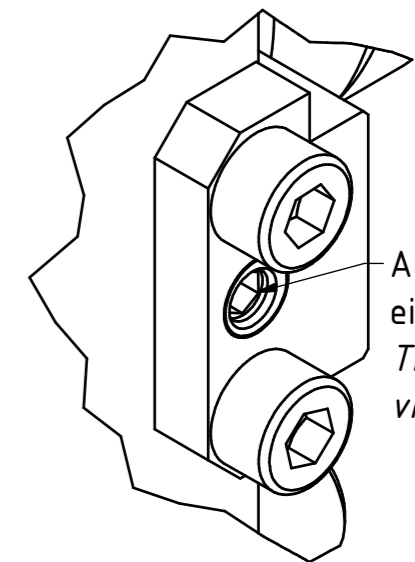
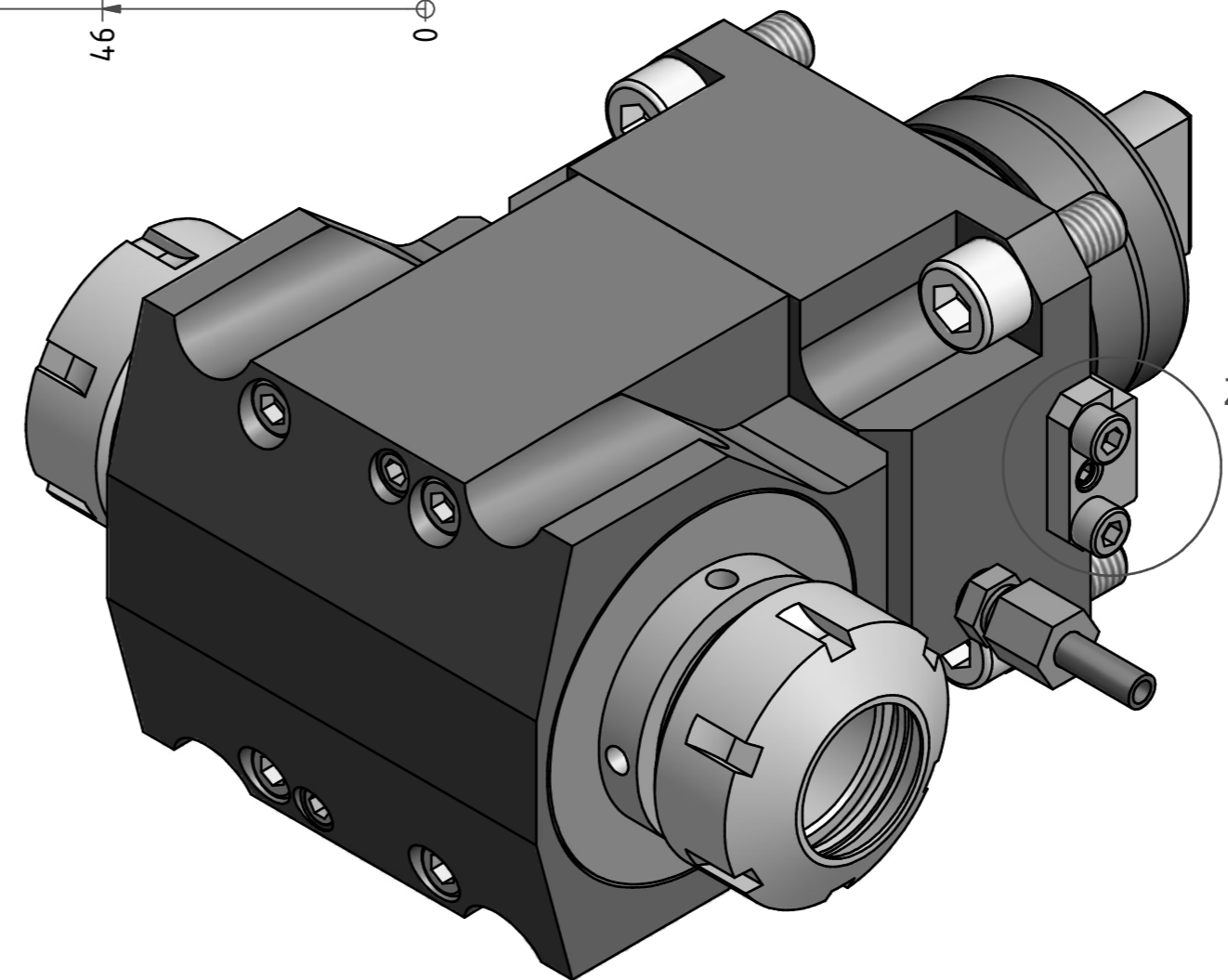
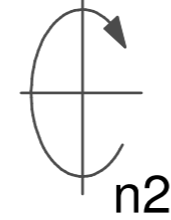

Ausrichtklotz ist über ein Exzenter einstellbar.  
 The block is adjustable via eccentric.

Hakenschlüssel mit Zapfen  
 Hook wrench with fixed pin  
 DIN1810 B 45x50

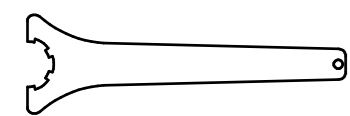

Spannzangenschlüssel  
 Clamping wrench  
 232

Bemerkung - Note

Technische Daten - technical data  
 Weight = 7,106 [kg]  
 Torque max. (M1/M2) = 50 / 50 each Sp. [Nm]  
 Speed max. (n1/n2) = 6000 / 6000 [1/min]  
 Gear ratio (i)=n1:n2 = 1:1

Benennung - Title

Radial Bohr und Fräskopf  
 Radial drilling and milling head

**EWS** EWS Weigle GmbH & Co. KG  
 Maybachstr. 1  
 D-73066 Ulm/lingen  
 www.ews-tools.de

Technische Änderungen vorbehalten!  
 Subject to technical modifications!

IDENT: D-EWS-120530

Nr. - No.  
 60.5532DNE X906X90

REV: -/-  
 MNR.  
 159760



Copyright **EWS Tool Technologies**  
 Weitergabe und Vervielfältigung dieser Unterlage,  
 Verwertung und Mitteilung ihres Inhalts nicht  
 gestattet, soweit nicht ausdrücklich zugestanden.  
 Zuwiderhandlungen verpflichten zu Schadenersatz.