

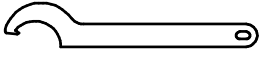

Schwenkbereich  $\pm 105^\circ$   
Swivel area  $\pm 105^\circ$

Spannzange / collet ER25 DIN6499  
Spannbereich / clamping range: 1,0 - 16,0

Gewindebohrzange / tapping collet  
ET-1-25 M3-M10

Eine Nachbarstation ist nicht verwendbar!  
*One neighbour station is not useable!*

-  Hakenschlüssel mit Nase  
*Hook wrench with nose end*  
DIN1810 A 45x50
-  Spannzangenschlüssel  
*Clamping wrench*  
225

Copyright **EWS Tool Technologies**  
Weitergabe und Vervielfältigung dieser Unterlage,  
Verwertung und Mitteilung ihres Inhalts nicht  
gestattet, soweit nicht ausdrücklich zugestanden.  
Zuwiderhandlungen verpflichten zu Schadenersatz.

Bemerkung - Note	Technische Daten - technical data	Benennung - Title	name	date	Technische Änderungen vorbehalten! <i>Subject to technical modifications!</i>
	M1 / M2 = 20 / 20 Nm n1 / n2 = 10000/10000 1/min i (N1:N2) = 1:1	<b>Schwenkkopf</b> <i>Swivel head</i>	drawing	Theiss	Nr. <b>63.4025CTXB-14</b>
			<b>EWS</b> Tool Technologies	Weigle GmbH & Co. KG Maybachstr. 1 D-73066 Uhingen Tel. +49(0)7161/93040-10	MNR: 155857 IDENT: D-EWS-108234 - Blatt - page 1 (1)