

Spannzange / collet ER40 DIN6499
 Spannbereich / clamping range: 3,0 - 26,0

Gewindebohrzange / tapping collet
 ET-1-40 M6-M16

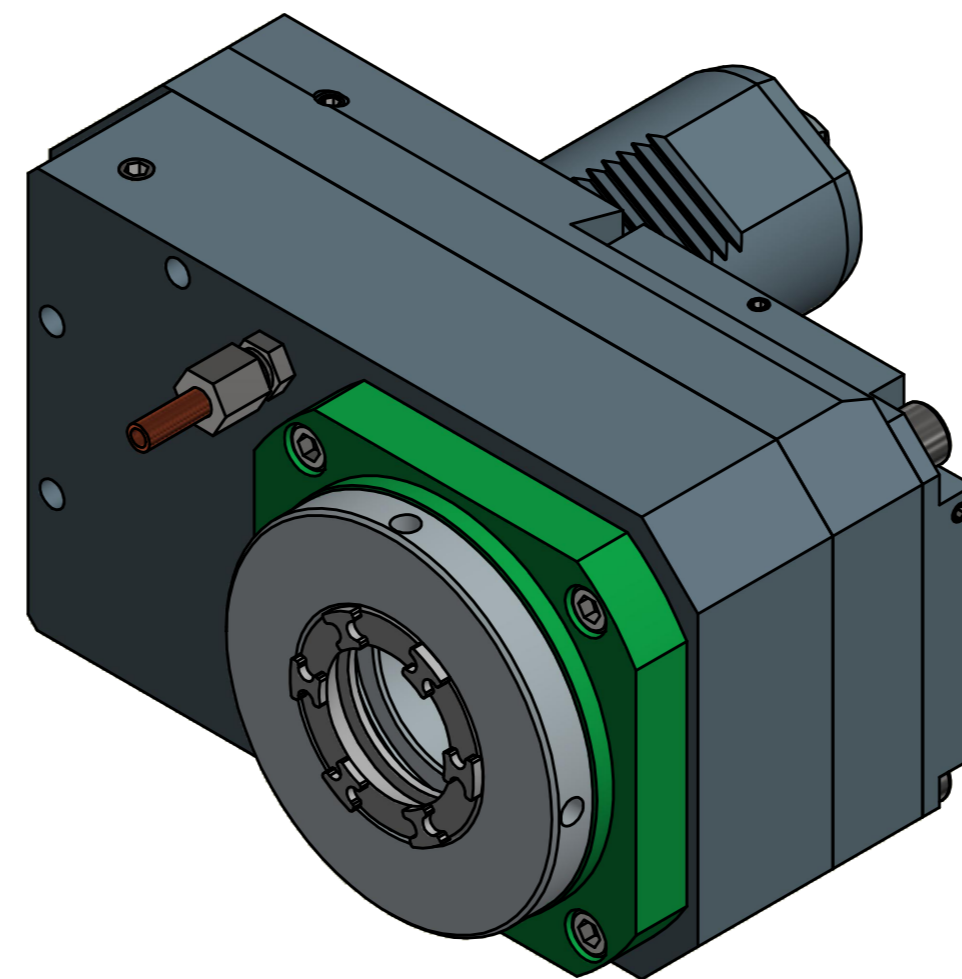
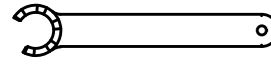

 Spannzangenschlüssel für innenliegende Mutter
 Clamping wrench for internal collet
240AX

 Hakenschlüssel mit Zapfen
 Hook wrench with fixed pin
 DIN1810 B 80x90

Bemerkung - Note
 mit Kegelrollenlager
 with taper roller bearing

Technische Daten - technical data
 Weight = 12,458 [kg]
 Torque max. (M1/M2) = 80 / 160 [Nm]
 Speed max. (n1/n2) = 4000 / 2000 [1/min]
 Gear ratio (i)=n1:n2 = 2:1

Benennung - Title
Axial Bohr u. Fräskopf achsversetzt
Ax. drill. and mill. head offset

EWS Tool Technologies
 EWS Weigle GmbH & Co. KG
 Maybachstr. 1
 D-73066 Ulm/Ingen
 www.ews-tools.de
 Nr. - No.
50.5040KRSQT28RI2IM

Technische Änderungen vorbehalten!
 Subject to technical modifications!
 IDENT: D-EWS-171763

REV: -/-
 MNR.
159510



Copyright **EWS Tool Technologies**
 Weitergabe und Vervielfältigung dieser Unterlage,
 Verwertung und Mitteilung ihres Inhalts nicht
 gestattet, soweit nicht ausdrücklich zugestanden.
 Zuwiderhandlungen verpflichten zu Schadenersatz.