

Spannzange / Collet ER11 DIN6499  
Spannbereich / Clamping range: 0,5 - 7,0

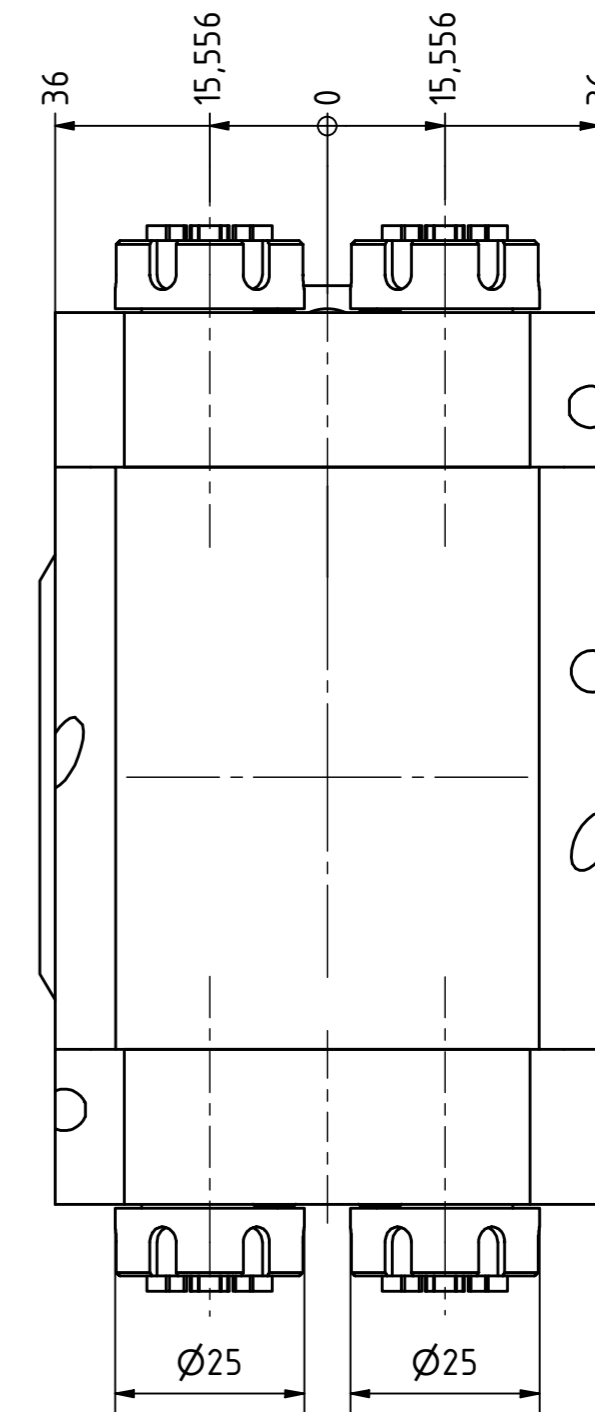

Spannzange / Collet ER11 DIN6499  
Spannbereich / Clamping range: 0,5 - 7,0

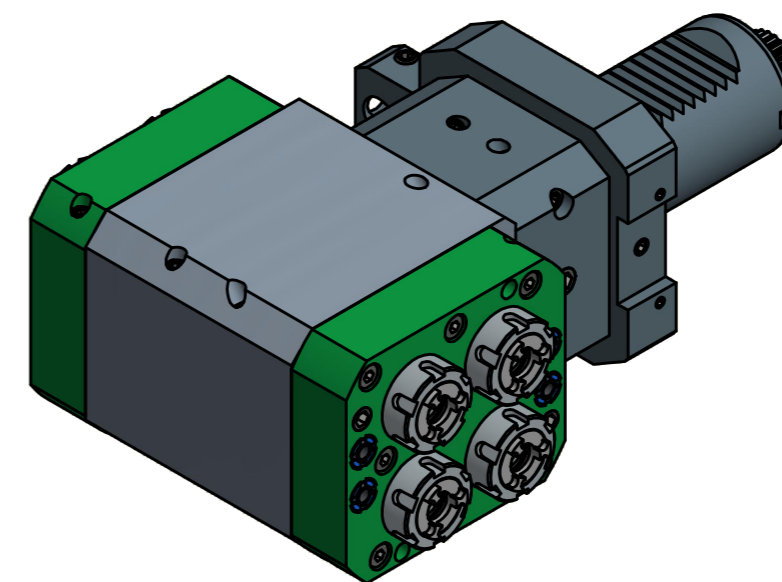
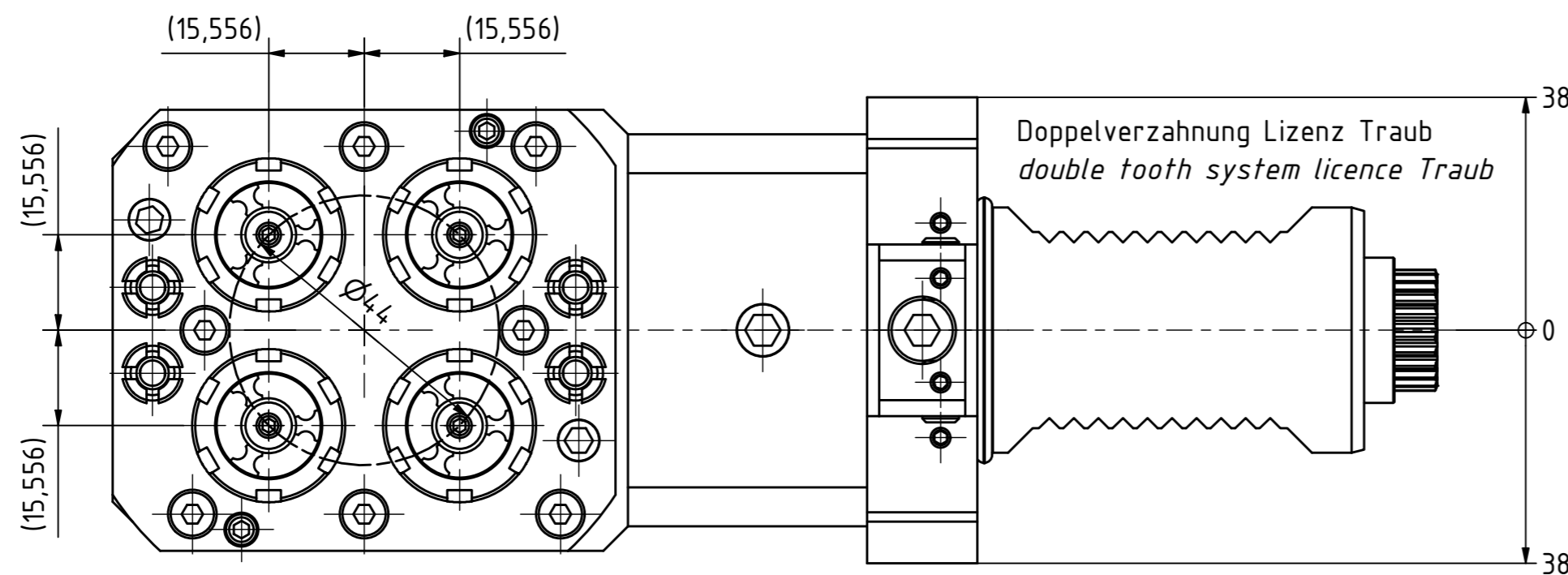
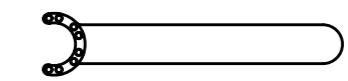

  
Spannzangenschlüssel für  
innenliegende Mutter  
Clamping wrench for  
internal collet  
EA 11 K

  
Hakenschlüssel  
mit Nase  
Hook wrench with  
nose end  
DIN1810 A 25x28

Copyright **EWS Tool Technologies**  
Weitergabe und Vervielfältigung dieser Unterlage,  
Verwertung und Mitteilung ihres Inhalts nicht  
gestattet, soweit nicht ausdrücklich zugestanden.  
Zuwerhandlungen verpflichten zu Schadenersatz.

Bemerkung - Note

Gewicht: 7 kg  
Weight: 7 kg

Technische Daten - technical data

Weight = 7.361 [kg]  
Torque max. (M1/M2) = 16 / 4 | 4 | 4 | 4 [Nm]  
Speed max. (n1/n2) = 6000 / 6000 [1/min]  
Gear ratio (i)=n1:n2 = 1:1

Benennung - Title

Radial Bohr und Fräskopf  
Radial drilling and milling head

**EWS** EWS Weigle GmbH & Co. KG  
Maybachstr. 1  
D-73066 Ulm/Ingen  
www.ews-tool.de

Technische Änderungen vorbehalten!  
Subject to technical modifications!  
IDENT: 0-EWS-105355

Nr. - No.  
60.4012QQCTXRLTK44IM-BG30

REV: -/-  
MNR.  
155283

QR