

Spannzange / collet ER32 DIN6499  
Spannbereich / clamping range: 2,0 - 20,0

Gewindebohrzange / tapping collet  
ET-1-32 M5-M12

Hakenschlüssel  
mit Nase  
Hook wrench with  
nose end  
DIN1810 A 58x62

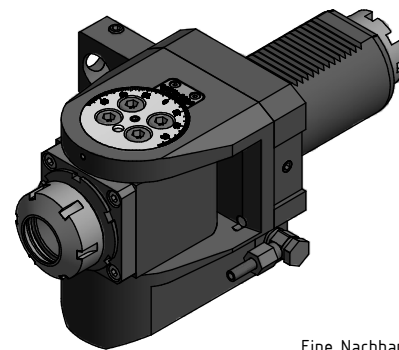
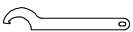

Spannzangenschlüssel  
Clamping wrench  
232

Eine Nachbarstation könnte entfallen!  
one neighbouring position may be lost!

Copyright **EWS Tool Technologies**  
Weitergabe und Vervielfältigung dieser Unterlage,  
Verwertung und Mitteilung ihres Inhalts nicht  
gestattet, soweit nicht ausdrücklich zugestanden.  
Zuwendungen verpflichten zu Schadenersatz.

Bemerkung - Note

Technische Daten - Technical data

Weight = 9,106 [kg]  
Torque max. (M1/M2) = 50 / 50 [Nm]  
Speed max. (n1/n2) = 4.000 / 4.000 [1/min]  
Gear ratio (i)=n1:n2 = 1:1

Benennung - Title

**Schwenkkopf**  
**Swivel head**

**EWS**  
Tool Technologies

EWS Werkzeug GmbH & Co. KG  
Steinbachstr. 1  
D-72086 Löhningen  
www.ews-tool.de

Technische Änderungen vorbehalten!  
Subject to technical modifications!

IDENT: DEWS028657



REV: -/A

PKR

Nr. - No.  
**63.6032TOEM**

**144508**

