

Spannzange / collet ER25 DIN6499  
 Spannbereich / clamping range: 1,0 - 16,0

Gewindebohrzange / tapping collet  
 ET-1-25 M3-M12

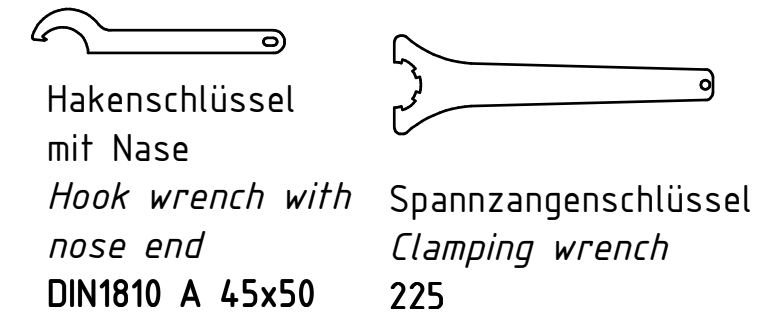
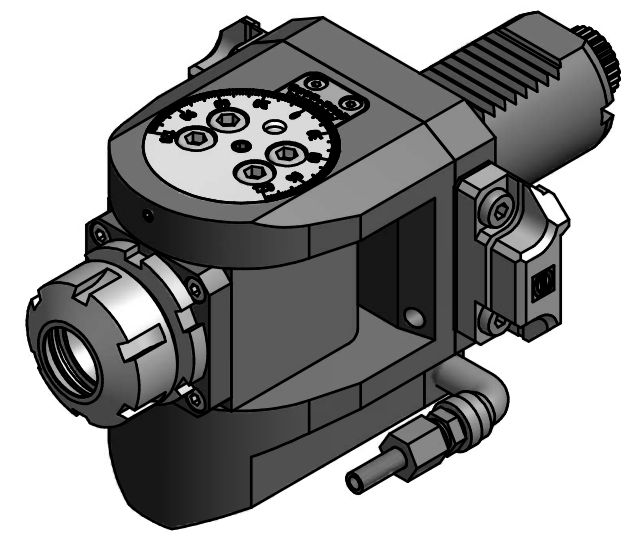

Copyright **EWS Tool Technologies**  
 Weitergabe und Vervielfältigung dieser Unterlage, Verwertung und Mitteilung ihres Inhalts nicht gestattet, soweit nicht ausdrücklich zugestanden. Zuwiderhandlungen verpflichten zu Schadenersatz.

Bemerkung - Note	Technische Daten - technical data	Benennung - Title	name	date	Technische Änderungen vorbehalten! Subject to technical modifications!		
	M1 / M2 = 20 / 20 Nm n1 / n2 = 10000/10000 1/min i (N1:N2) = 1:1		<b>Schwenkkopf</b> <i>Swivel head</i>	drawing			Theiss
			<b>EWS</b> Weigete GmbH & Co. KG Maybachstr. 1 D-73066 Uhingen Tel. +49(0)7161/93040-100		MNR: 153913	IDENT: D-EWS-187783 -	Blatt - page 1 (1)