

min. 72,2
max. 73,3

109,3
max.
min. 105,9
91,2
82
70,3
65
18,3

Spannzange / Collet ER16 DIN6499
Spannbereich / Clamping range: 1,0 - 10,0

Gewindebohrzange / Tapping Collet
ET-1-16 M1-M6

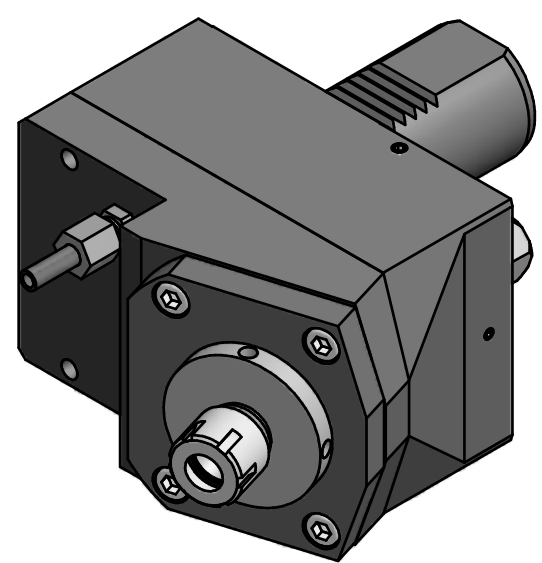

Hakenschlüssel
mit Zapfen
Hook wrench
with fixed pin
DIN1810 B 45x50

Spannzangenschlüssel
Clamping wrench
216 M

Copyright **EWS Tool Technologies**
Weitergabe und Vervielfaeltigung dieser Unterlage,
Verwertung und Mitteilung ihres Inhalts nicht
gestattet, soweit nicht ausdruercklich zugestanden.
Zuwiderhandlungen verpflichten zu Schadenersatz.

Bemerkung - Note	Technische Daten - technical data $M1 / M2 = 50 / 25 \text{ Nm}$ $n1 / n2 = 6000 / 12000 \text{ 1/min}$ $i (N1:N2) = 1:2$	Benennung - Title Radial Bohr und Fräskopf <i>Radial drilling and milling head</i>	<table border="1"> <tr> <th>name</th> <th>date</th> </tr> <tr> <td>Schmid</td> <td>14.01.2011</td> </tr> </table>	name	date	Schmid	14.01.2011	Technische Aenderungen vorbehalten! <i>Subject to technical modifications!</i> Nr. 60.4016MP620RI1TKW17	DIN A3
name	date								
Schmid	14.01.2011								
			EWS Weigte GmbH & Co. KG Maybachstr. 1 D-73066 Uhingen Tel. +49(0)7161/93040-100	MNR: 152953 IDENT: D-EWS-098036 A Blatt - page 1 (1)					