

Schwenkbereich $\pm 105^\circ$
swivel area $\pm 105^\circ$

Spannzange / Collet ER11 DIN6499
 Spannbereich / Clamping range: 0,5 - 7,0

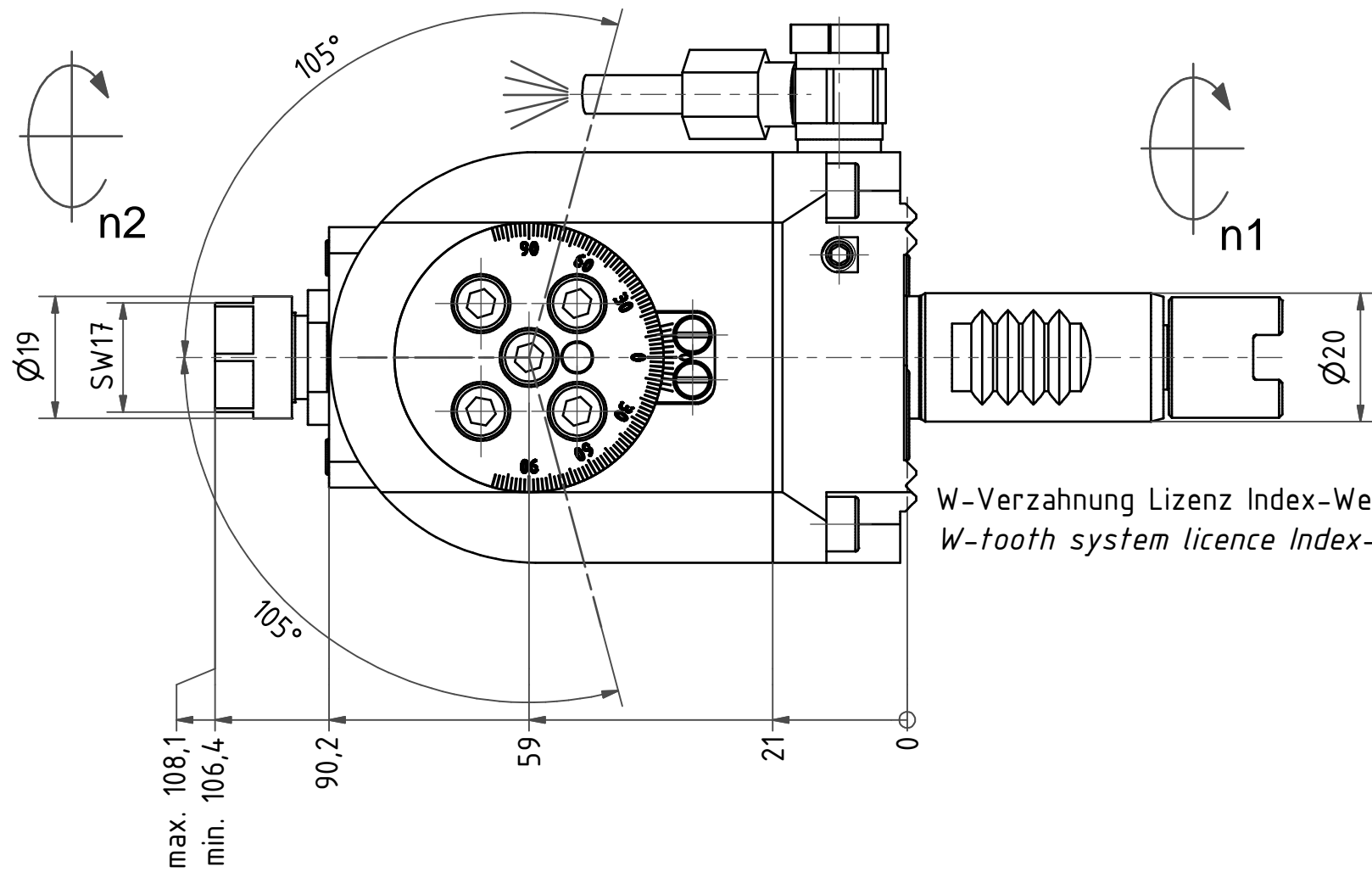

W-Verzahnung Lizenz Index-Werke
W-tooth system licence Index-Corporation

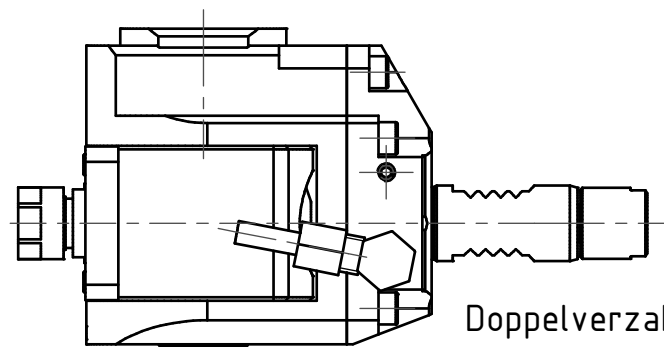
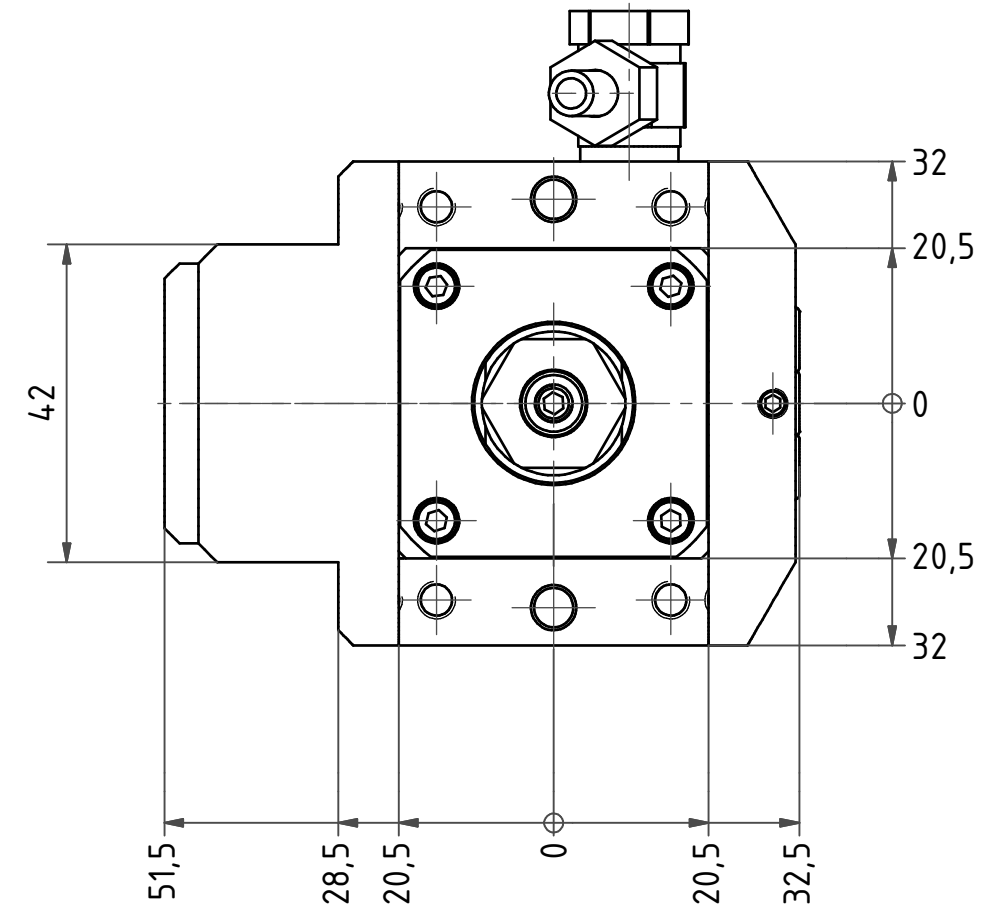

Doppelverzahnung Lizenz Traub
double tooth system licence Traub

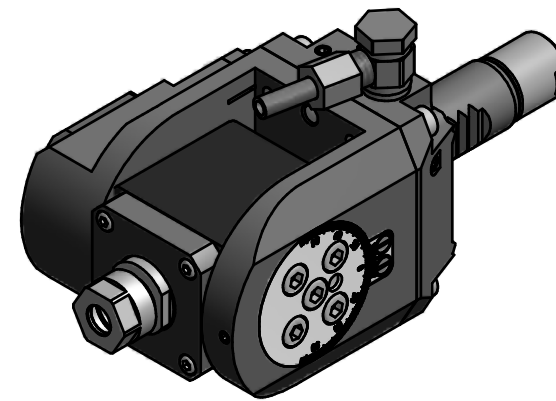

Eine Nachbarstation ist nicht verwendbar!

One neighbour station is not useable!

Copyright **EWS Tool Technologies**
 Weitergabe und Vervielfaeltigung dieser Unterlage,
 Verwertung und Mitteilung ihres Inhalts nicht
 gestattet, soweit nicht ausdrecklich zugestanden.
 Zuwiderhandlungen verpflichten zu Schadenersatz.

Bemerkung - Note

Technische Daten - technical data

Benennung - Title

M₁ / M₂ = 11 / 11 Nm
 n₁ / n₂ = 6000 / 6000 1/min
 i (N₁:N₂) = 1:1

Schwenkkopf
Swivel head

name	date
drawing Theiss	08.09.2014

EWS EWS Weigete GmbH & Co. KG
 Maybachstr. 1
 D-73066 Uhingen
 Tel. +49(0)7161/93040-100

Technische Aenderungen vorbehalten!
Subject to technical modifications!

Nr.
63.2012C100RLW

MNR: 14.74.58 IDENT: D-EWS-162632 - Blatt - page 1 (1)

DIN A3