

12 11 10 9 8 7 6 5 4 3 2 1

H  
G  
F  
E  
D  
C  
B  
A

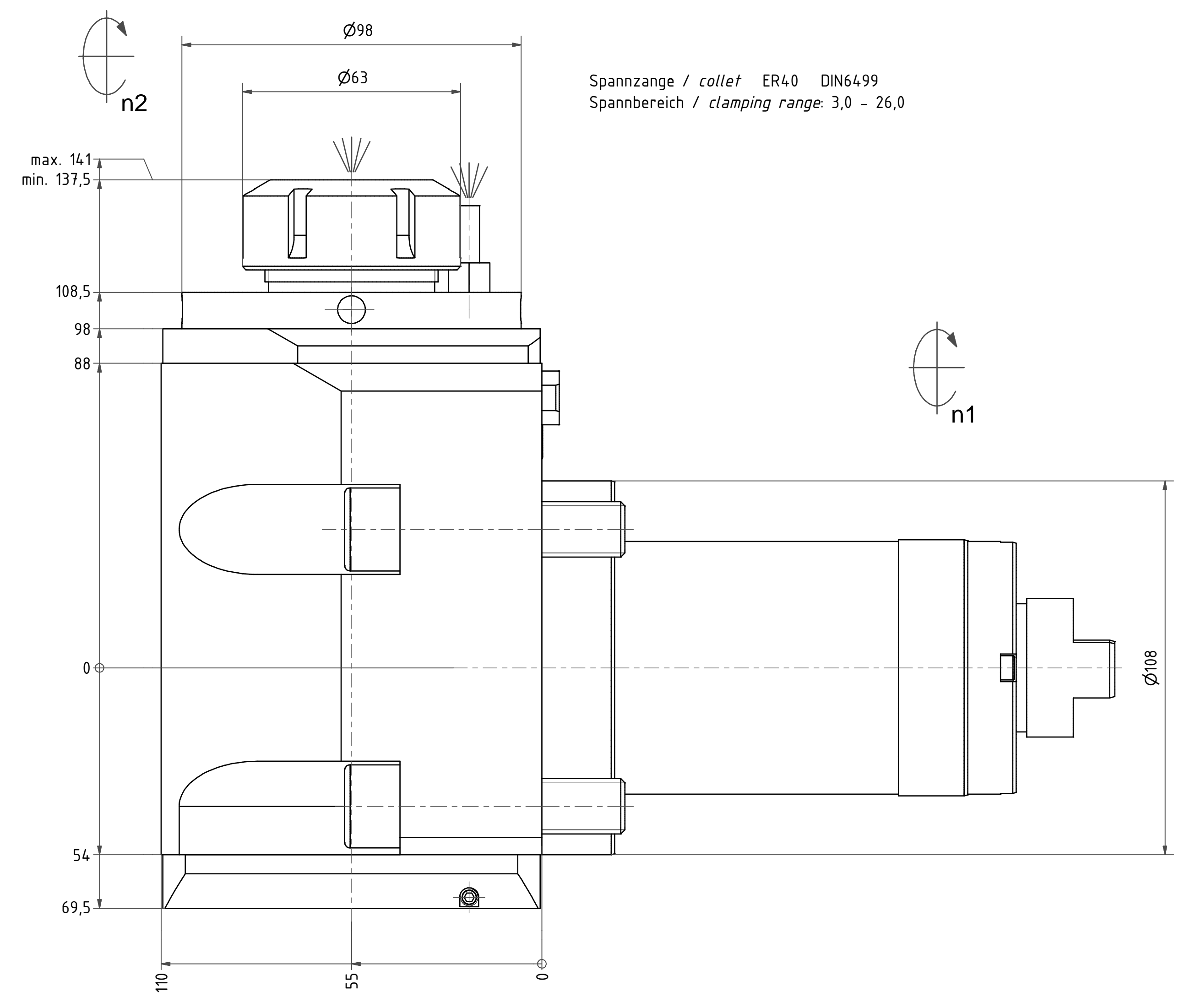

Spannzange / collet ER40 DIN6499  
Spannbereich / clamping range: 3,0 - 26,0

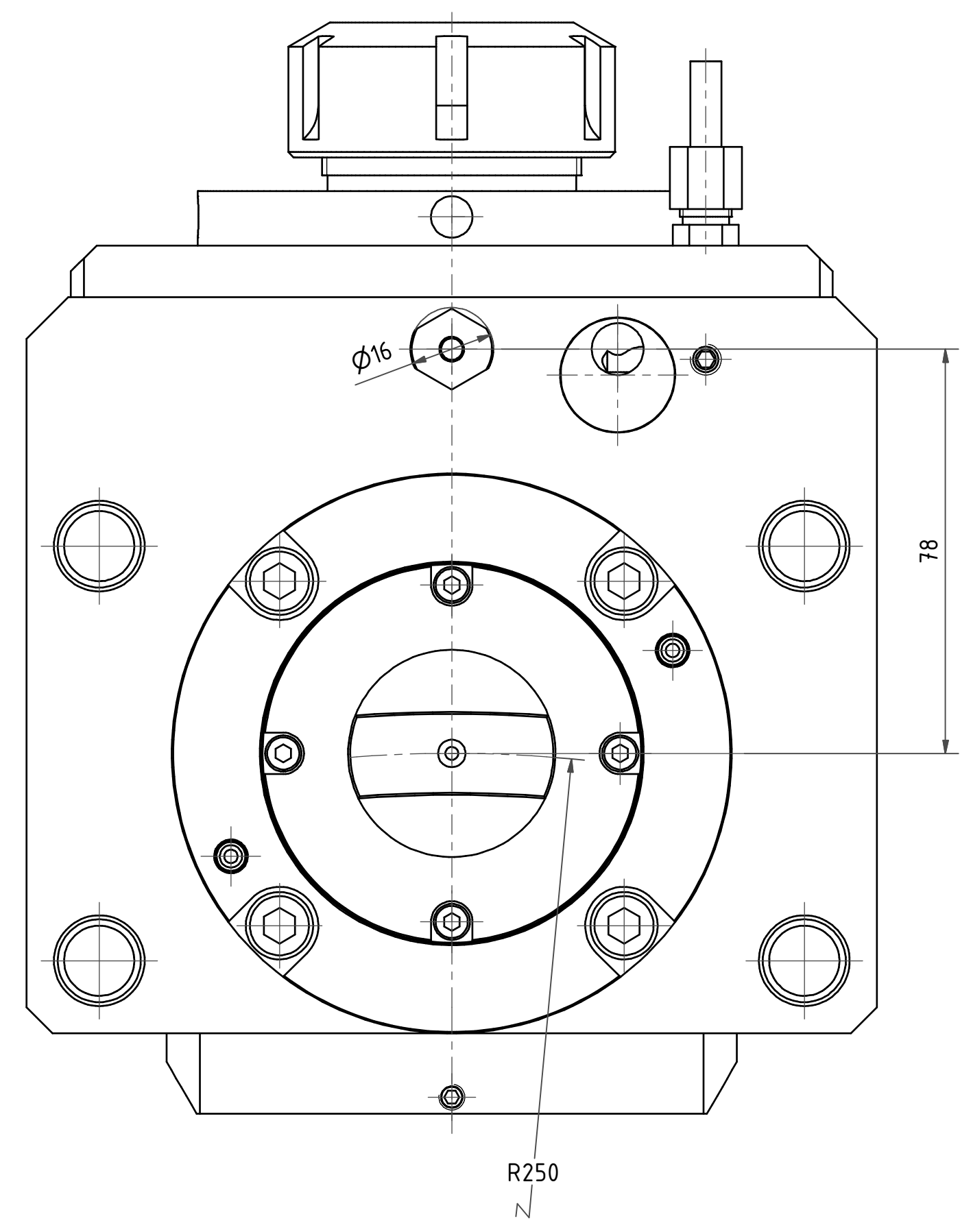
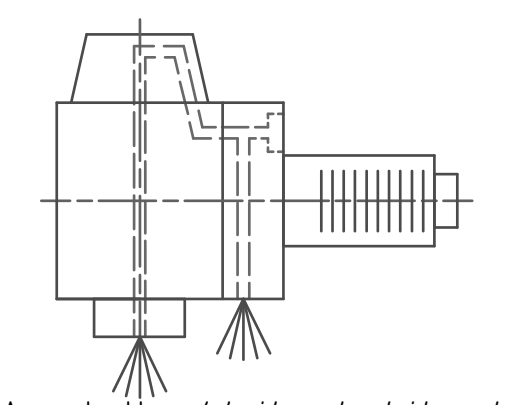
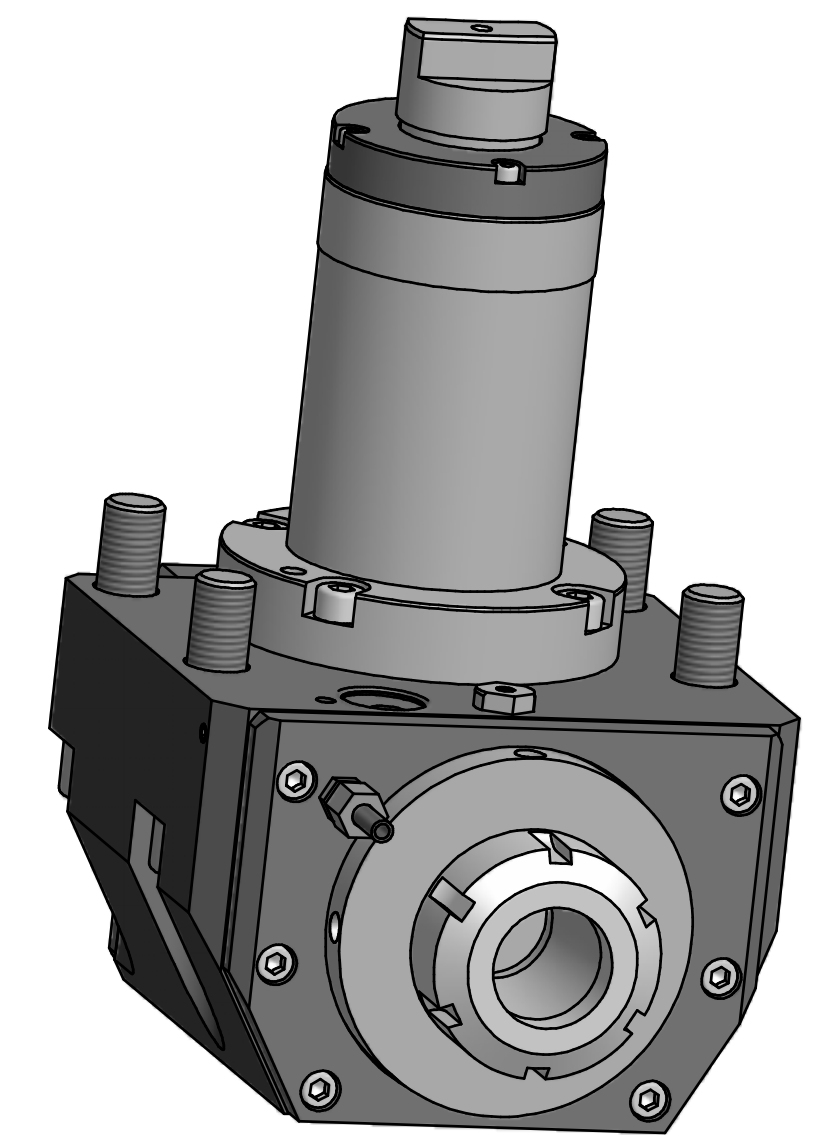
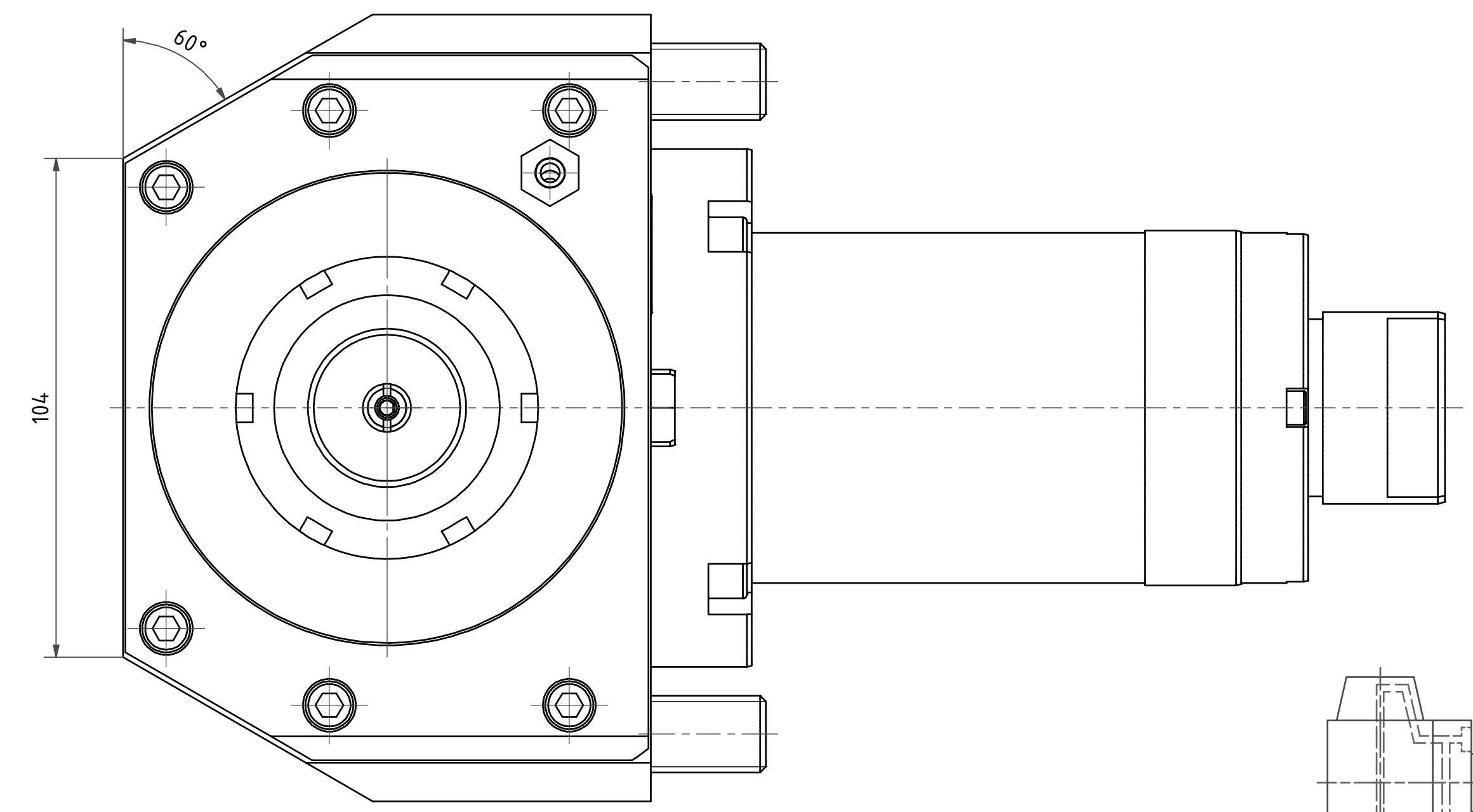
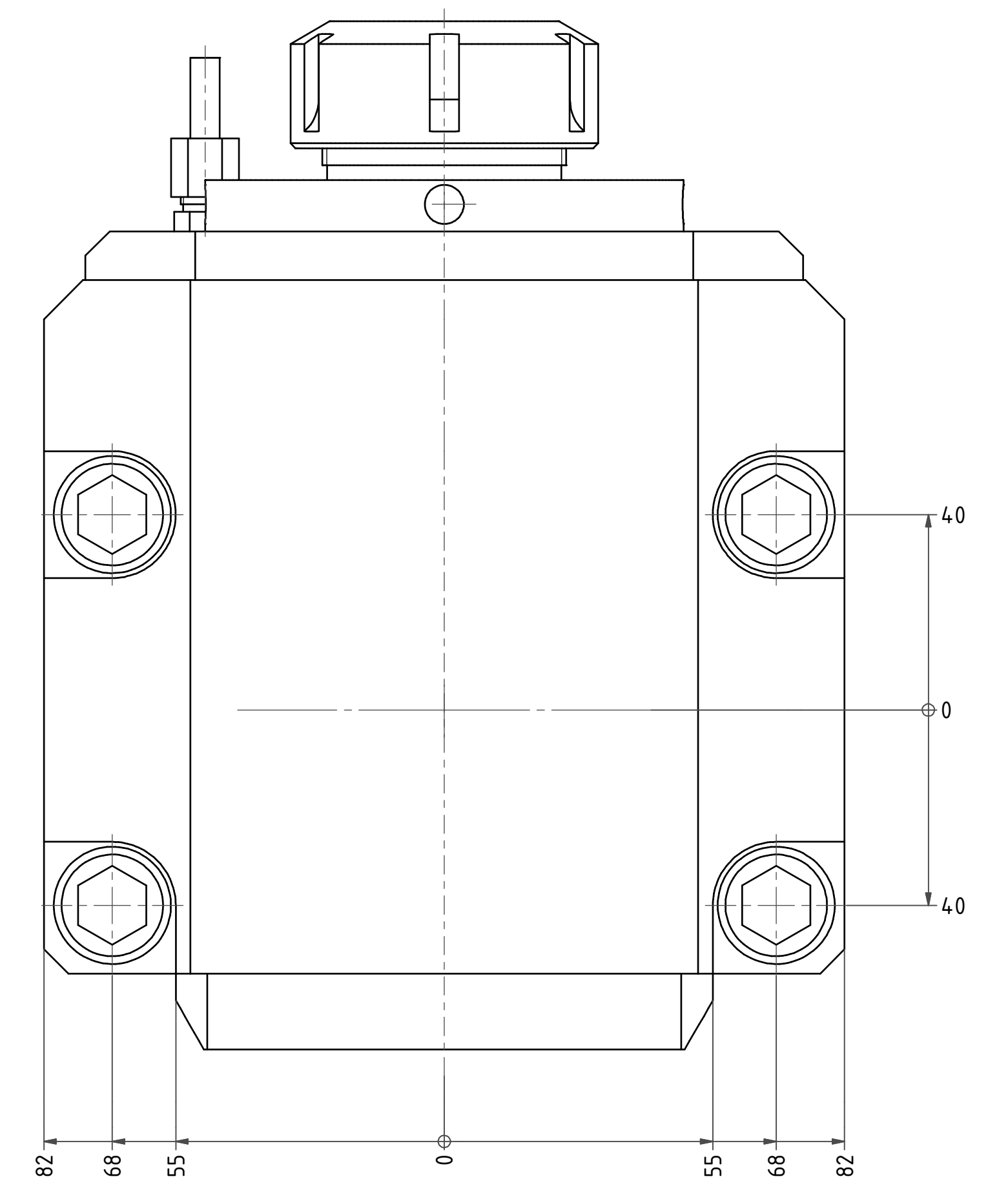

Innen- und Aussenkuehlung / Inside and outside coolant supply  
Kein Trockenlauf / No dry run  
Kuehlmittelfiltrierung=50µ / coolant filtration=50µ



Spannzangenschlüssel  
Clamping wrench  
240



Hakenschlüssel  
mit Zapfen  
Hook wrench  
with fixed pin  
DIN1810 B 95x100

Copyright EWS Tool Technologies  
Weitergabe und Vervielfaelligung dieser Unterlage,  
Verwertung und Mitteilung ihres Inhalts nicht  
gestattet, soweit nicht ausdresuecklich zugestanden.  
Zuwendungen verpflichten zu Schadenersatz.

Bemerkung - Note  
Nicht ohne Kuehlmittel betreiben!  
Not for use without coolant-fluid!

Technische Daten - Technical data  
M1 / M2 = 80 / 160 Nm  
n1 / n2 = 4000 / 2000 1/min  
i (N1:N2) = 2:1  
Dmax = 70 bar

Benennung - Title  
Radial Bohr und Fräskopf  
Radial drilling and milling head

name	date	Technische Änderungen vorbehalten! Subject to technical modifications!
drawing	Schmid	24.11.2010
EWS EWS Werkzeug GmbH & Co. KG D-70862 Stuttgart Tel. +49(0)714181000-100		No. 60.1084.0KRHOWAIK12
MNR: 152279		IDENT: 0-EWS-096434 - Blatt - page 1 (1.1)

12 11 10 9 8 7 6 5 4 3 2 1