

R250
N

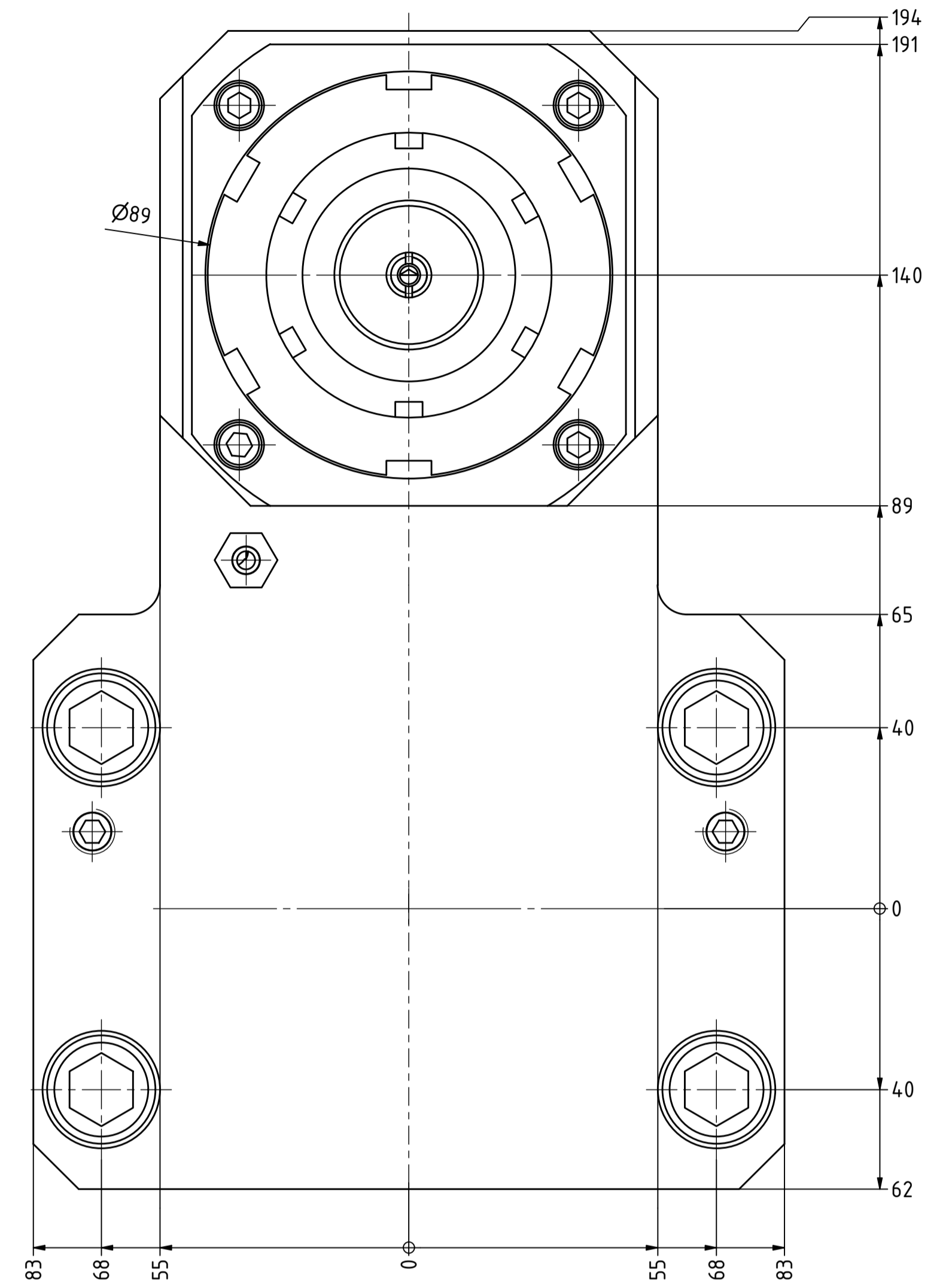

Spannzange / collet ER40 DIN6499
Spannbereich / clamping range 3,0 - 26,0

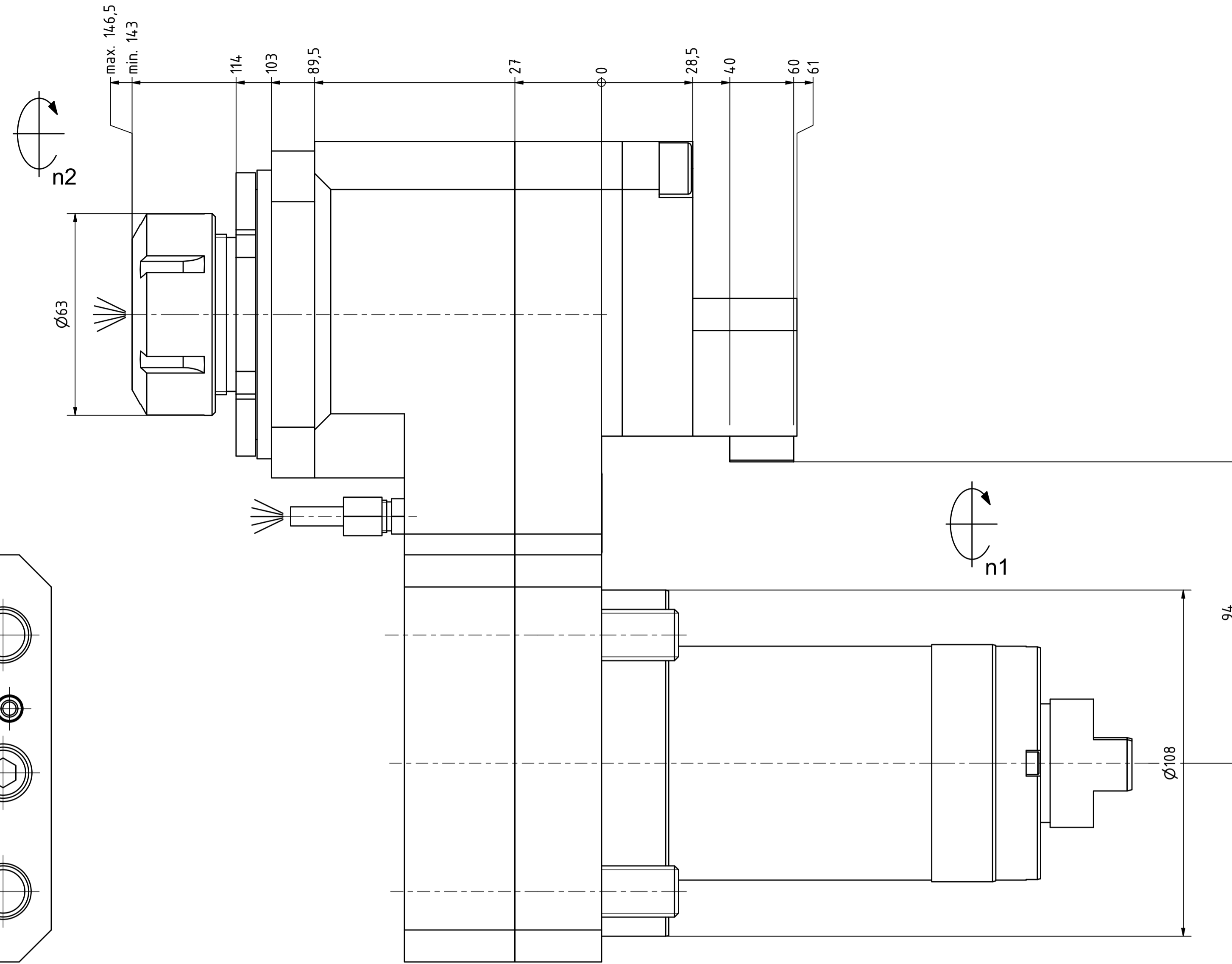
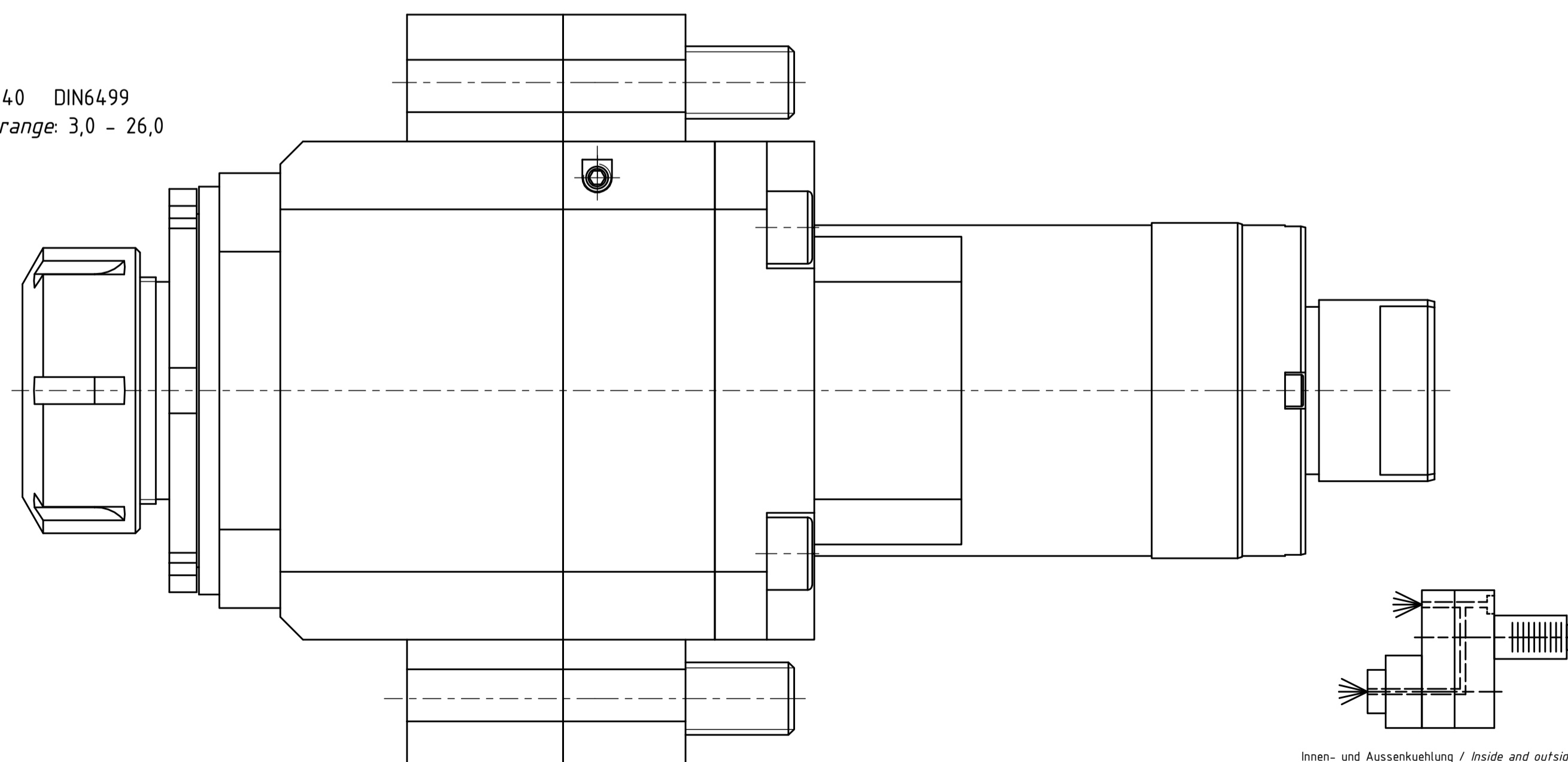
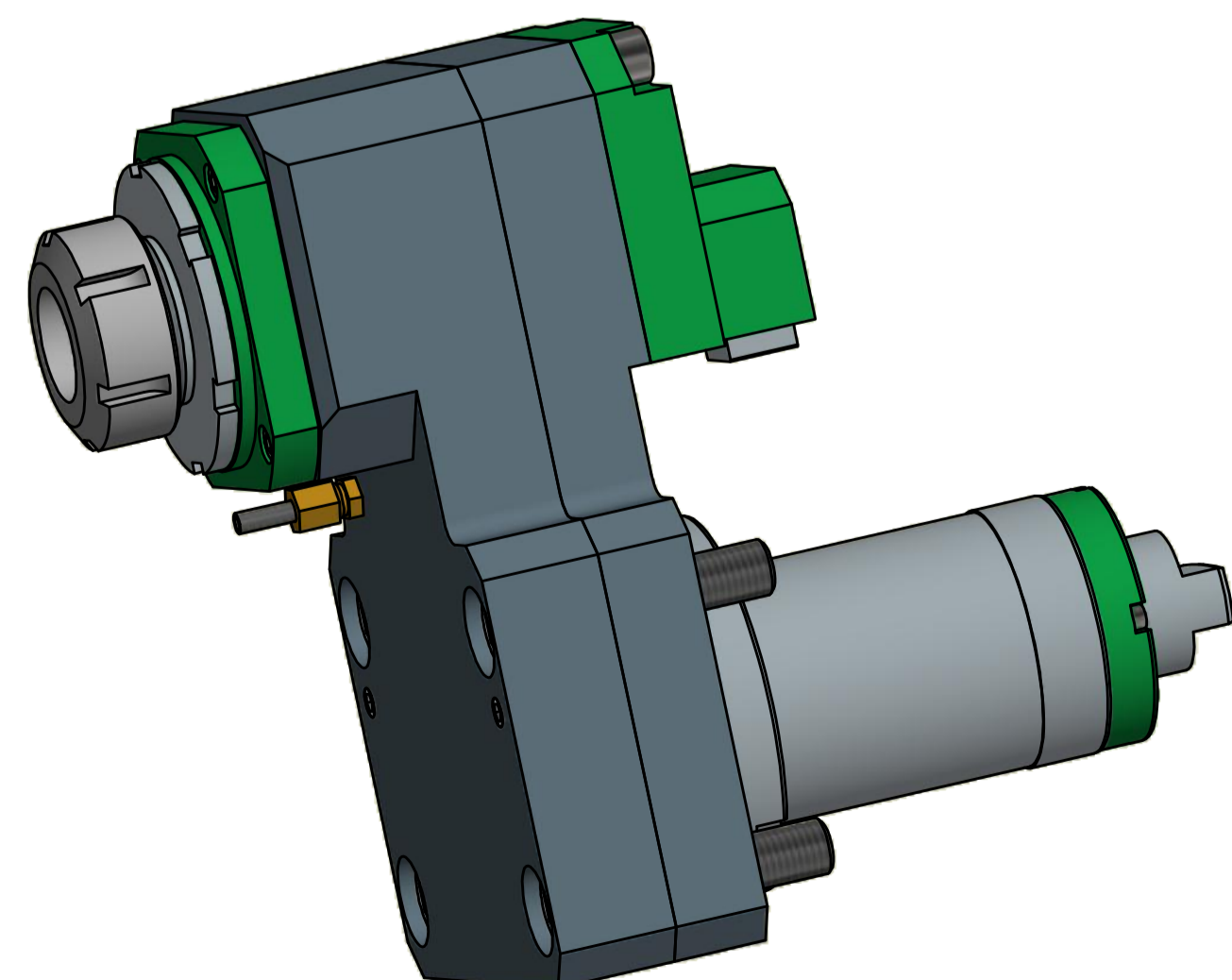

Innen- und Aussenkuehlung / Inside and outside coolant supply
Kuehlmittefiltrierung-50µ / coolant filtration-50µ

Hakenschlüssel
mit Nase
Hook wrench with
nose end
DIN1810 A 80x90

Spannzangenschlüssel
Clamping wrench
240

Bemerkung - Note
Für Trockenlauf geeignet!
Use without coolant fluid allowed!

Technische Daten - Technical data
Weight = 26.514 [kg]
Torque max. (M1/M2) = 80 / 160 [Nm]
Speed max. (n1/n2) = 4.000 / 2000 [1/min]
Gear ratio (i)=n1:n2 = 2:1
Pressure (pmax) = 70 [bar]

Bemerkung - Note
Axial Bohr u. Fräskopf achsversetzt
Ax. drill. and mill. head offset

EWS Werkzeug GmbH & Co. KG
Hauptstr. 1
42706 Solingen
www.ews-tool.de
Technische Änderungen vorbehalten!
Subject to technical modifications!
IDENT: D-EWS-096437
REV: -/-.
HSR
152278

QR

Copyright EWS Tool Technologies
Weitergabe und Vervielfältigung dieser Unterlage,
Verwertung und Mitteilung ihres Inhalts nicht
gestattet, soweit nicht ausdrücklich zugestanden.
Zuwendungen verpflichten zu Schadensersatz.