

Spannzange / Collet ER16 DIN6499
 Spannereich / Clamping range: 1,0 - 10,0

Gewindebohrzange / Tapping Collet
 ET-1-16 M1-M6

 Hakenschlüssel
 mit Nase
 Hook wrench with
 nose end
 DIN1810 A 58x62

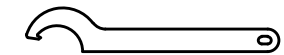
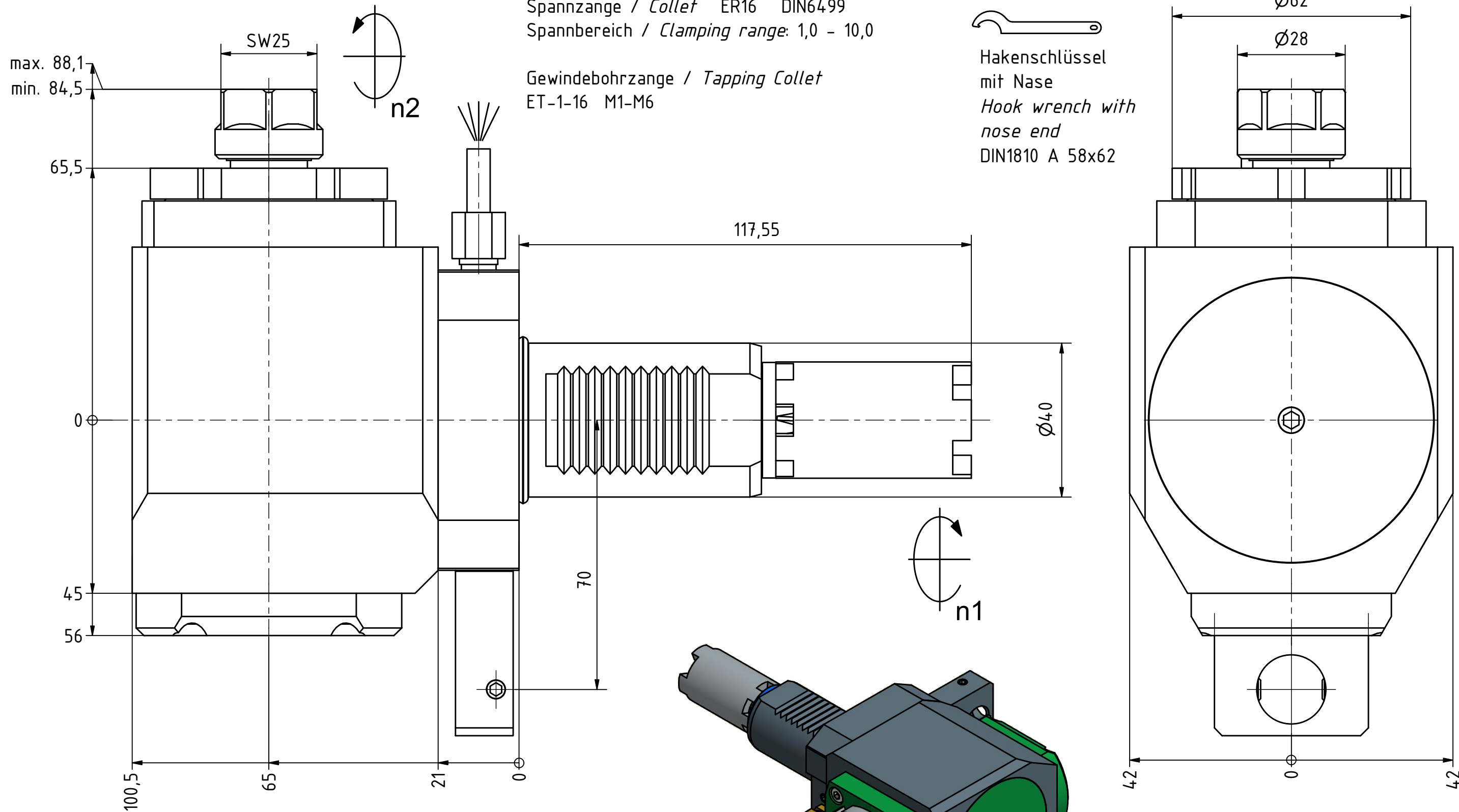

Copyright **EWS Tool Technologies**
 Weitergabe und Vervielfaeltigung dieser Unterlage,
 Verwertung und Mitteilung ihres Inhalts nicht
 gestattet, soweit nicht ausdrecklich zugestanden.
 Zuwiderhandlungen verpflichten zu Schadenersatz.

Bemerkung - Note

Technische Daten - technical data

Benennung - Title

Weight = 5.774 [kg]
 Torque max. (M1/M2) = 45 / 15 [Nm]
 Speed max. (n1/n2) = 5000 / 15000 [1/min]
 Gear ratio (i)=n1:n2 = 1:3

Radial Bohr und Fräskopf
 Radial drilling and milling head

EWS
 Tool Technologies
EWS Weigele GmbH & Co. KG
 Maybachstr. 1
 D-73066 UHINGEN
 www.ews-tools.de

Technische Aenderungen vorbehalten!
 Subject to technical modifications!

IDENT: D-EWS-160637

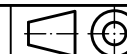

REV: -/-

Nr. - No.

60.4016HAASSL40LI13

MNR.

151953

QR