

Z (2:1)

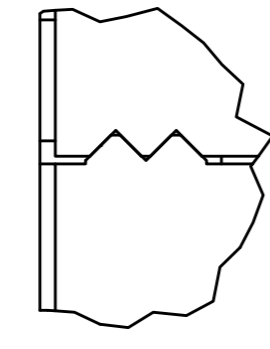

Gewindebohrungen für Winkelausrichtung
Thread holes for angle adjusting.

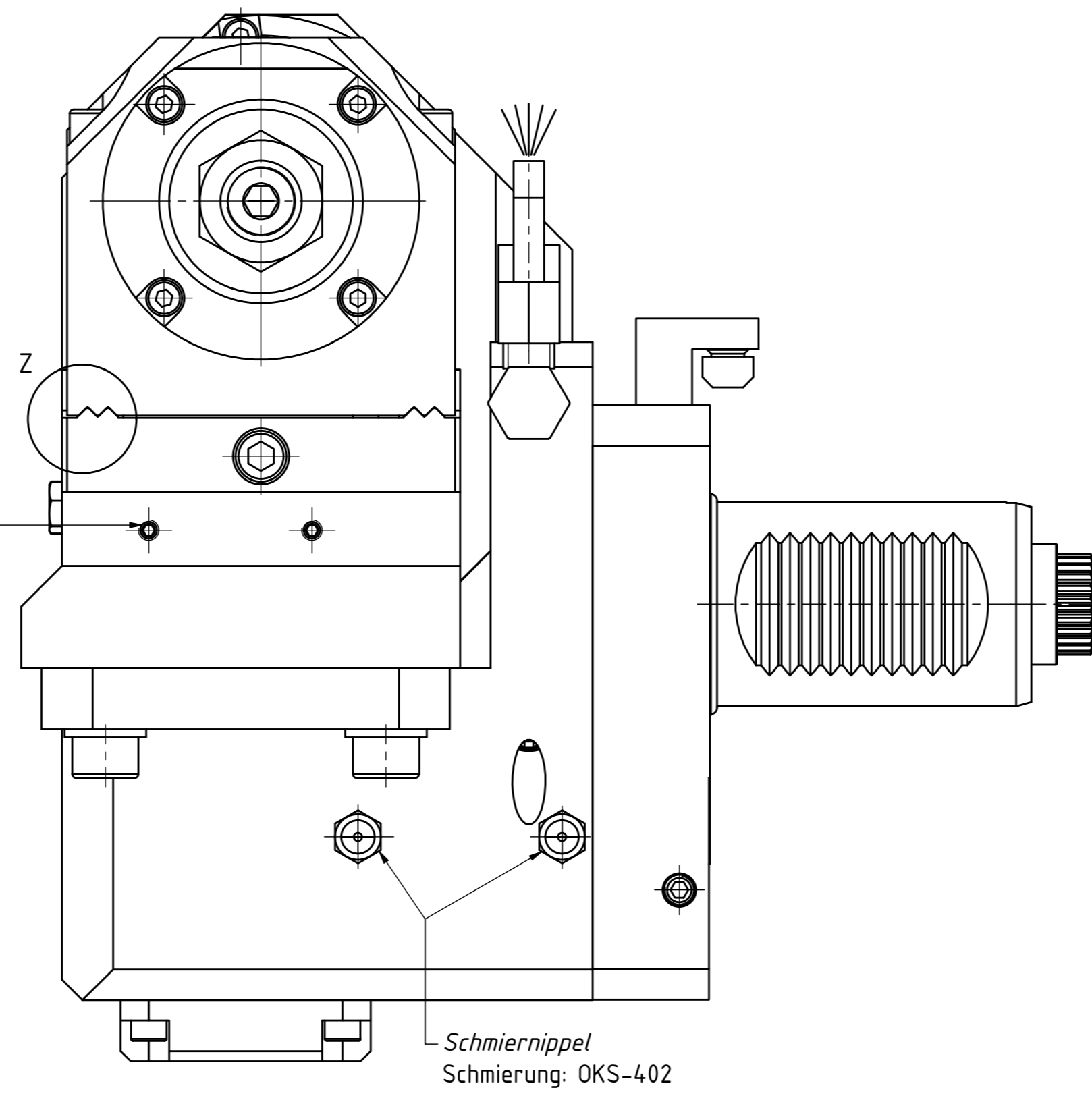

Schmiernippel
Schmierung: OKS-402

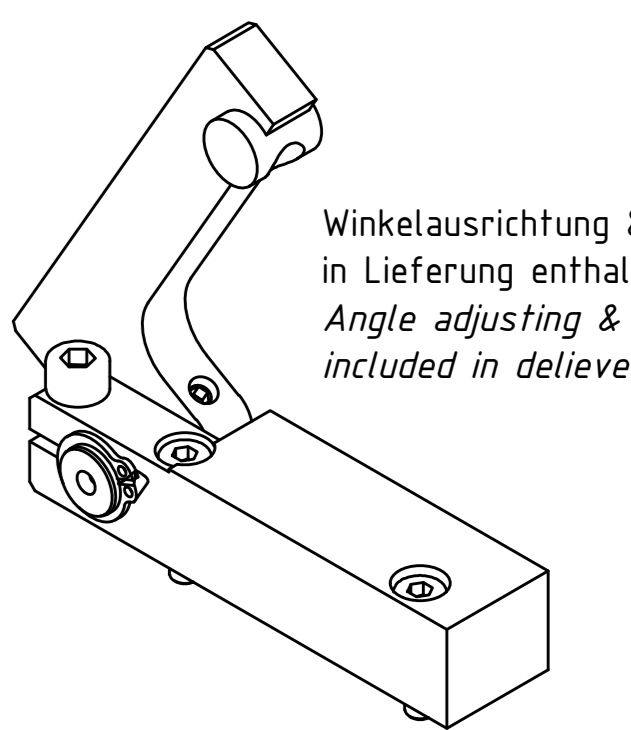

Winkelausrichtung & CD-ROM
in Lieferung enthalten!
Angle adjusting & CD-ROM
included in delivery!

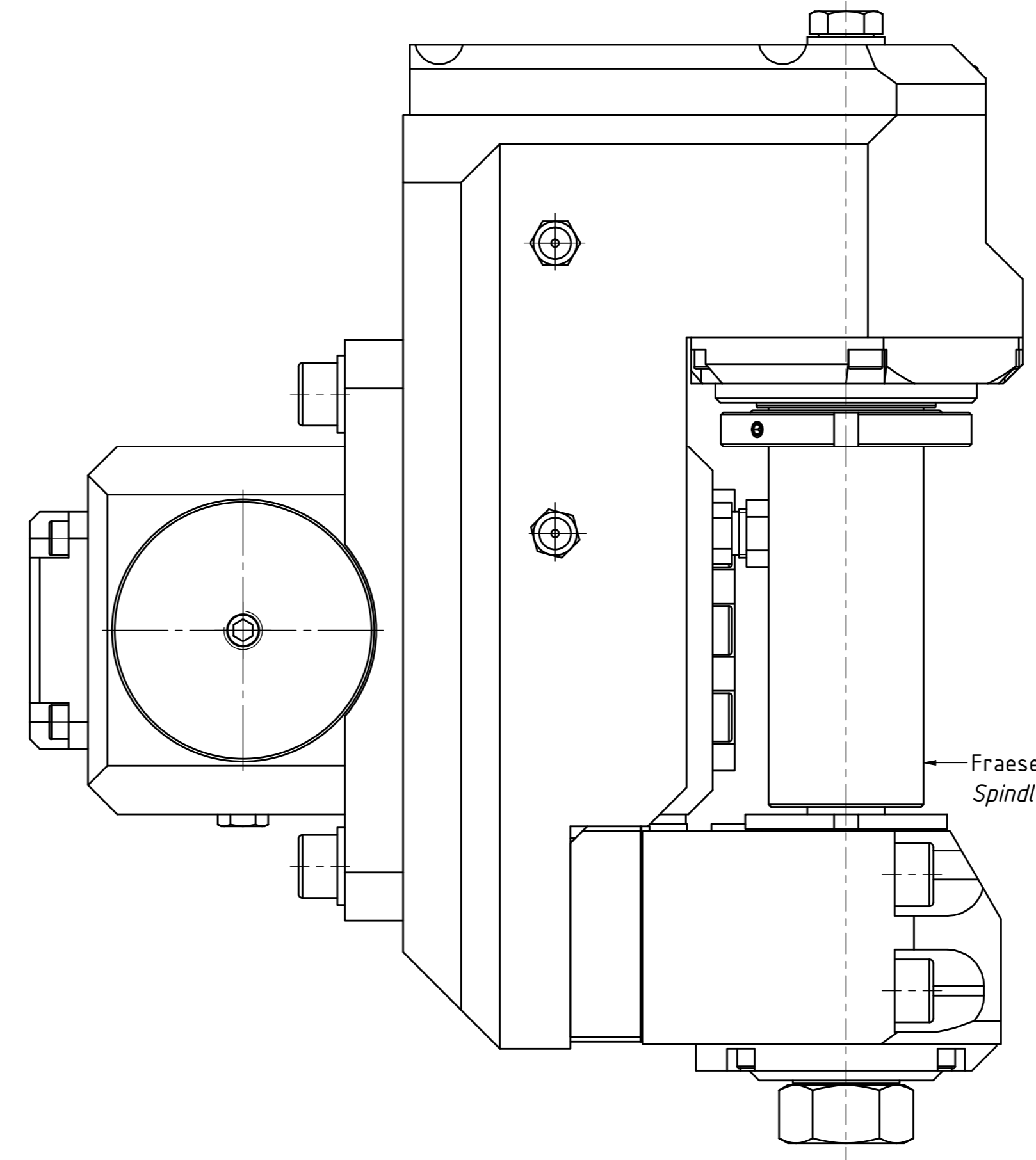
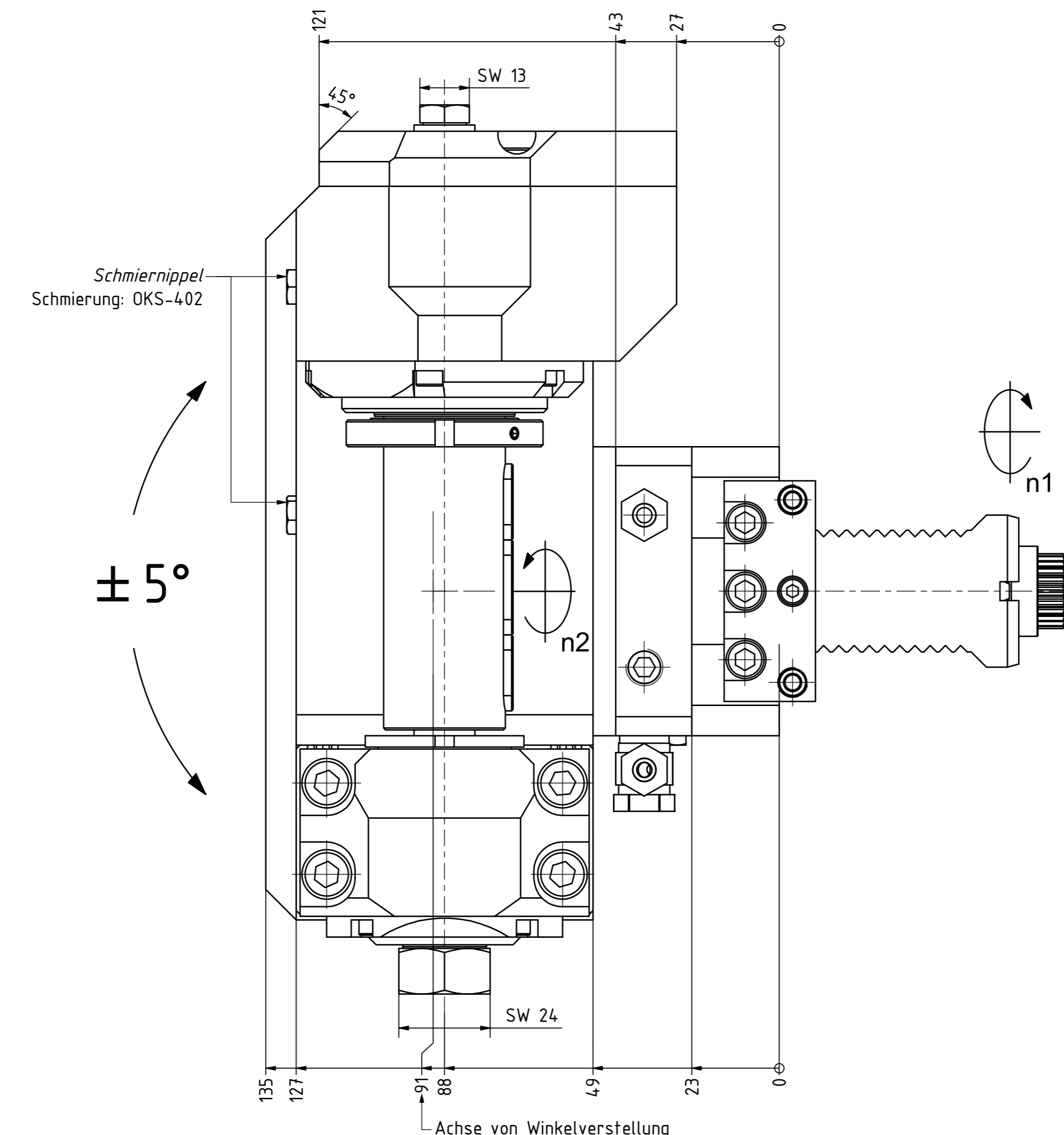
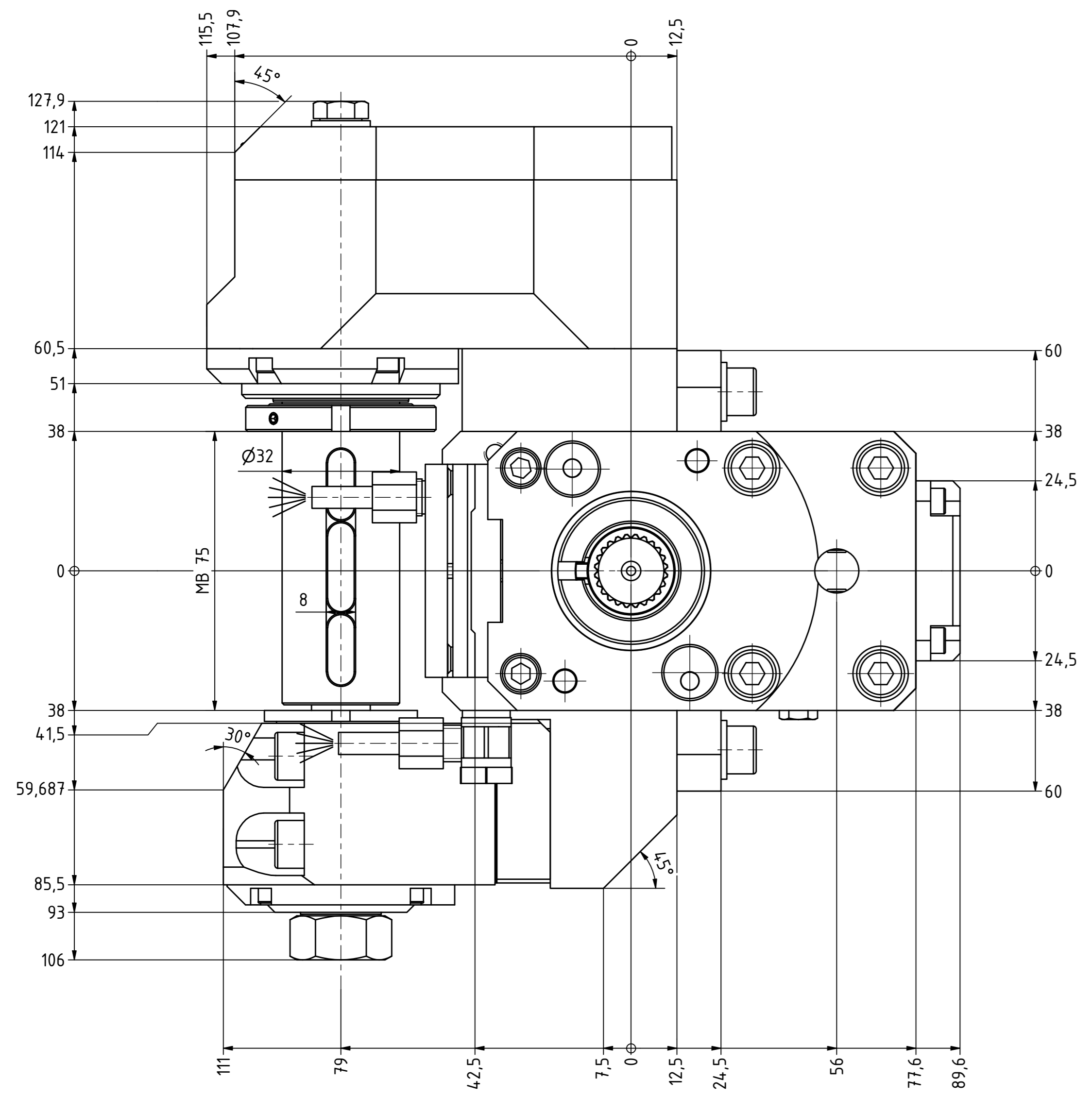

Fraeserwelle austauschbar
Spindle removable

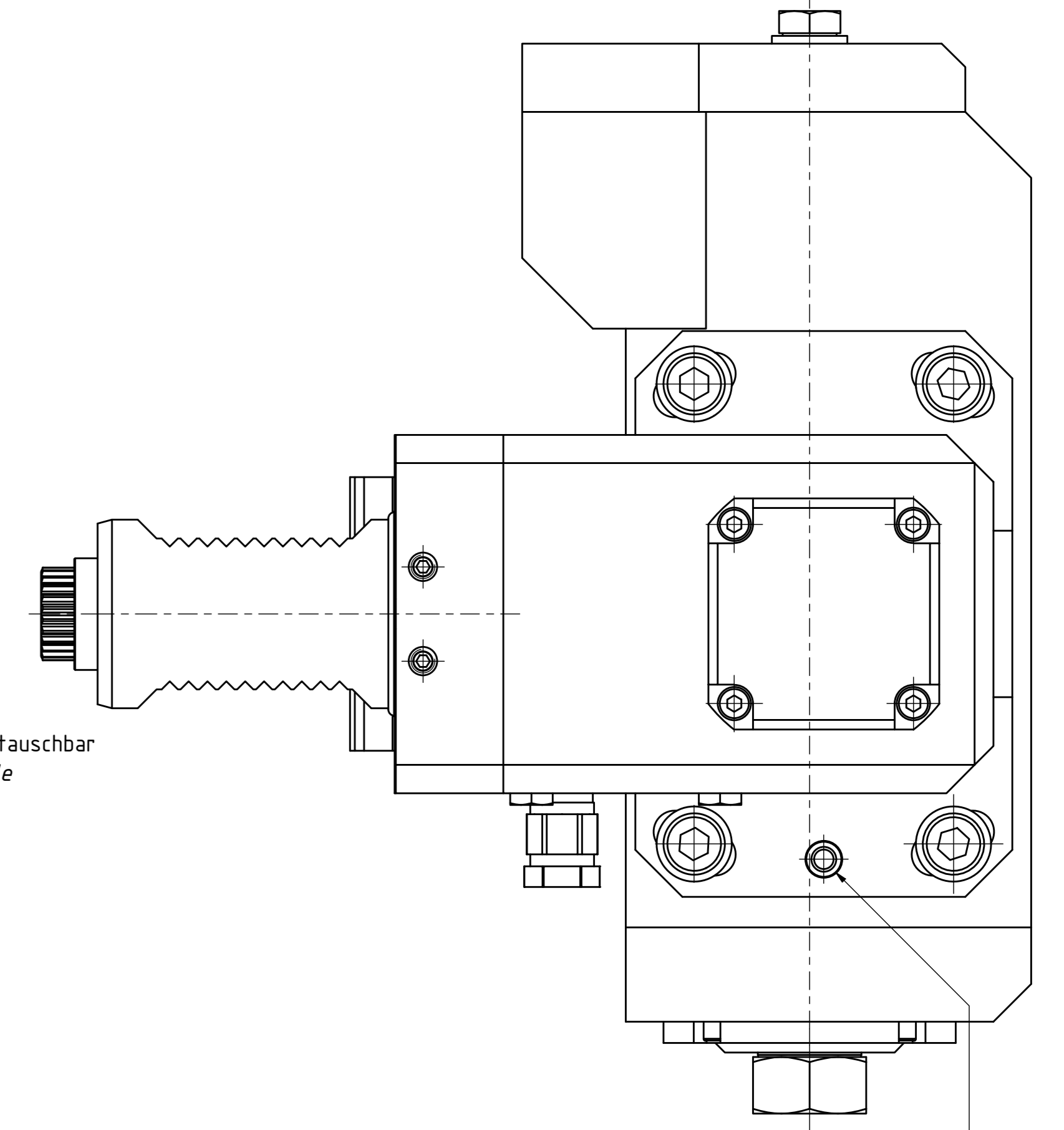

Bei Festwinkel Versteifungs-
möglichkeit durch Benutzer.

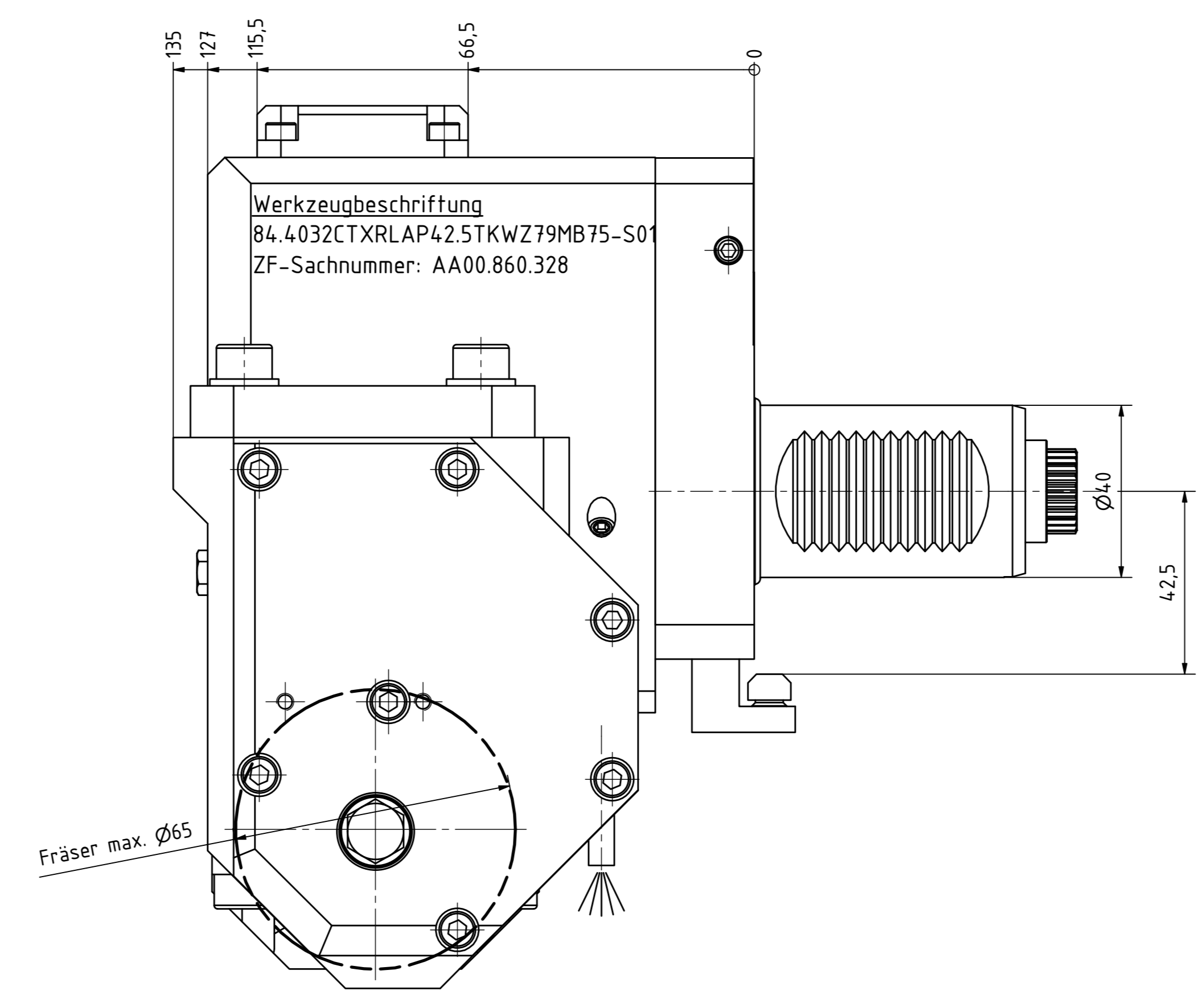
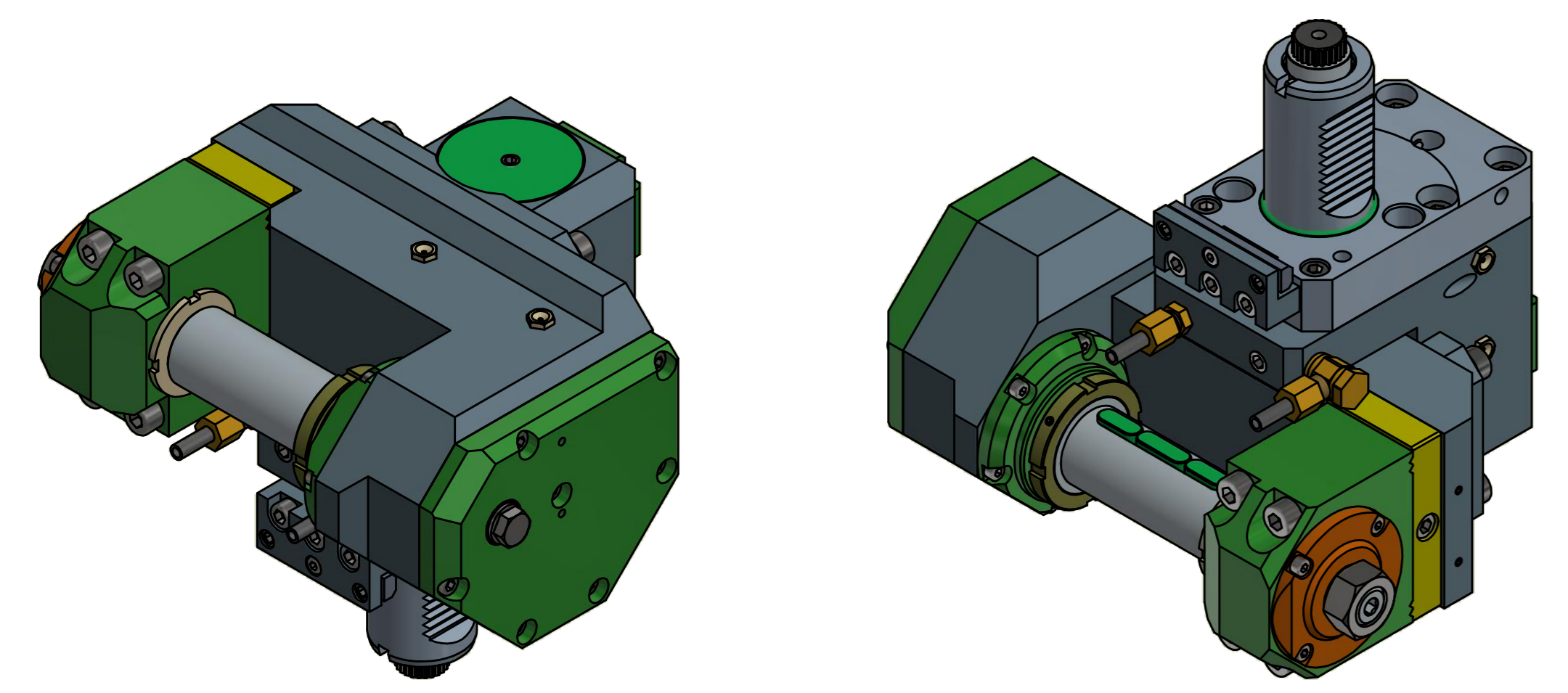

Werkzeugbeschriftung
84.4032CTXRLAP42.5TKWZ79MB75-S01
ZF-Sachnummer: AA00.860.328

Fräser max. Ø65

Beide Nachbarstationen nicht verwendbar!
Both neighbour stations are not useable!

Doppelverzahnung Lizenz Traub
double tooth system licence Traub

Bemerkung - Note
mit Kugellagerlager
with taper roller bearings

Technische Daten - Technical data
Weight = 14,256 kg
Torque max. (n1/n2) = 50 / 50 Nm
Speed max. (n1/n2) = 6000 / 6000 1/min
Gear ratio (i=n1/n2) = 1:1

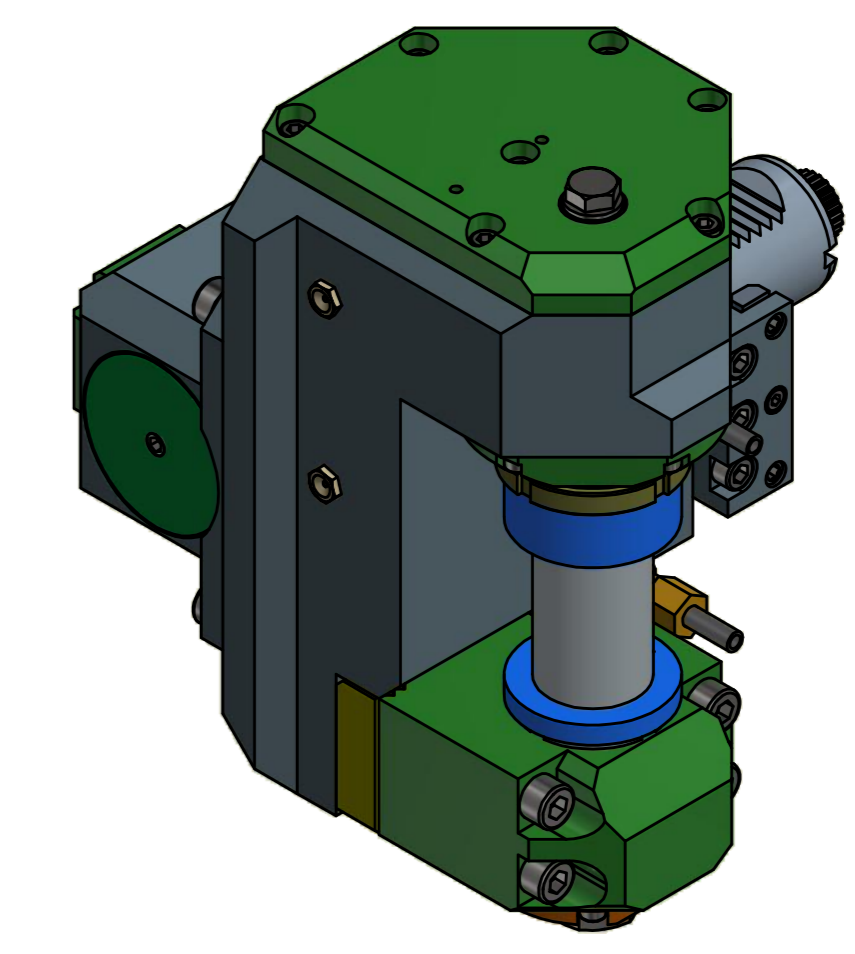

Radial Scheibenfräserkopf versetzt
Saw milling spindle offset

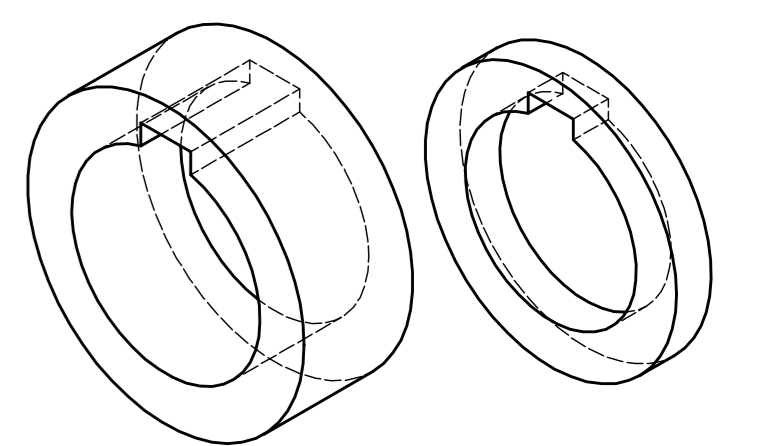

Fräsdornringe
DRG-FR 32X47X06.5 und
DRG-FR 32x47x18.5
werden mitgeliefert

Copyright EWS Tool Technologies
Weitergabe und Vervielfältigung dieser Unterlagen,
Vervielfältigung und Mithaltung ohne schriftliche
Genehmigung, soweit nicht ausdrücklich zugestanden,
Zusammenfassungen vorbehalten zu Schadenersatz.

EWS
84.4032CTXRLAP42.5TKWZ79MB75-S019735

