

8 7 6 5 4 3 2 1

F
E
D
C
B
A

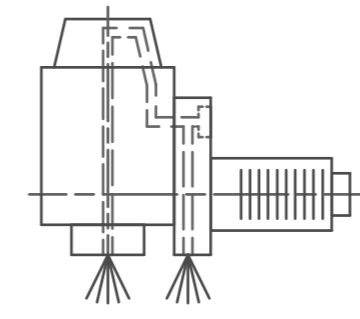

Innen- und Aussenkuehlung / Inside and outside coolant supply
 Kein Trockenlauf / No dry run
 Kuehlmittefiltrierung-50µ / coolant filtration-50µ

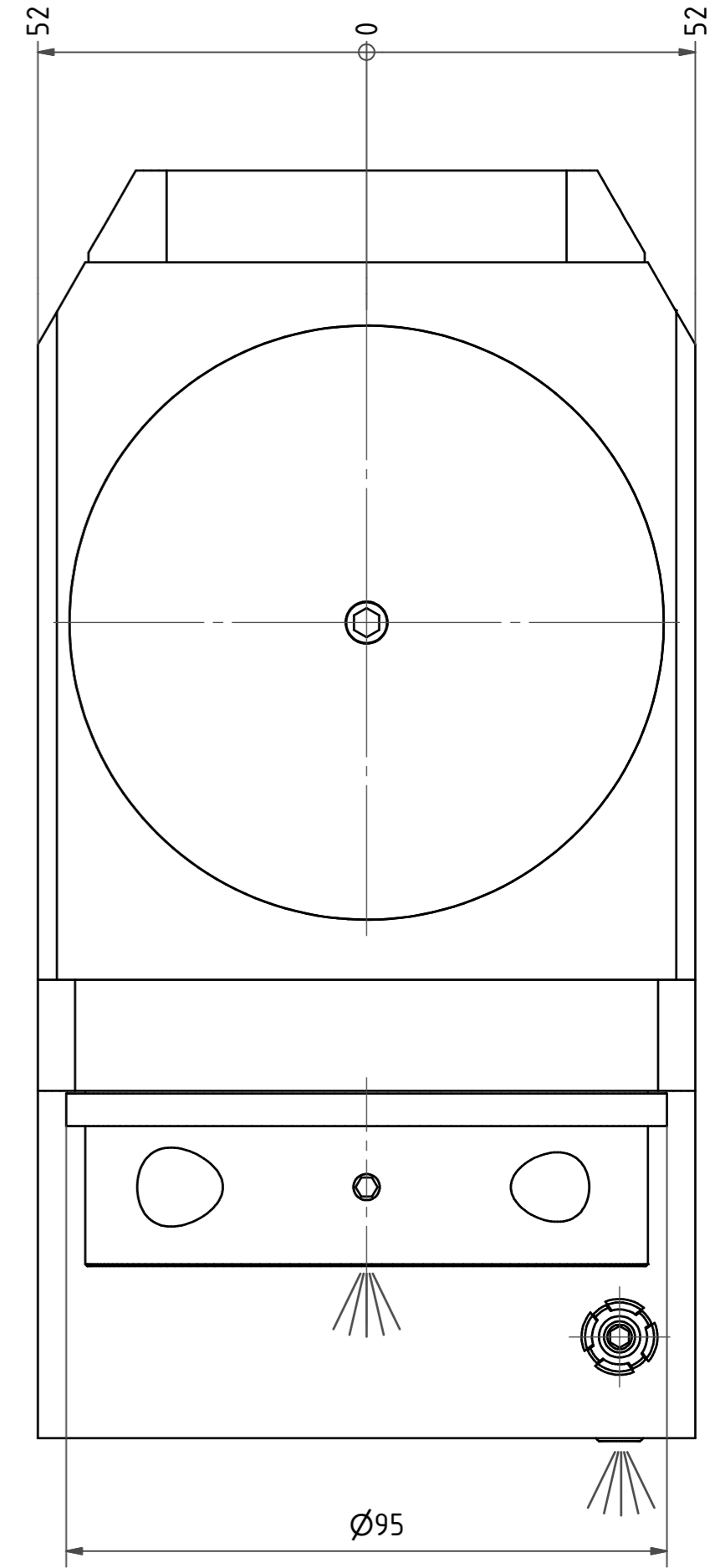
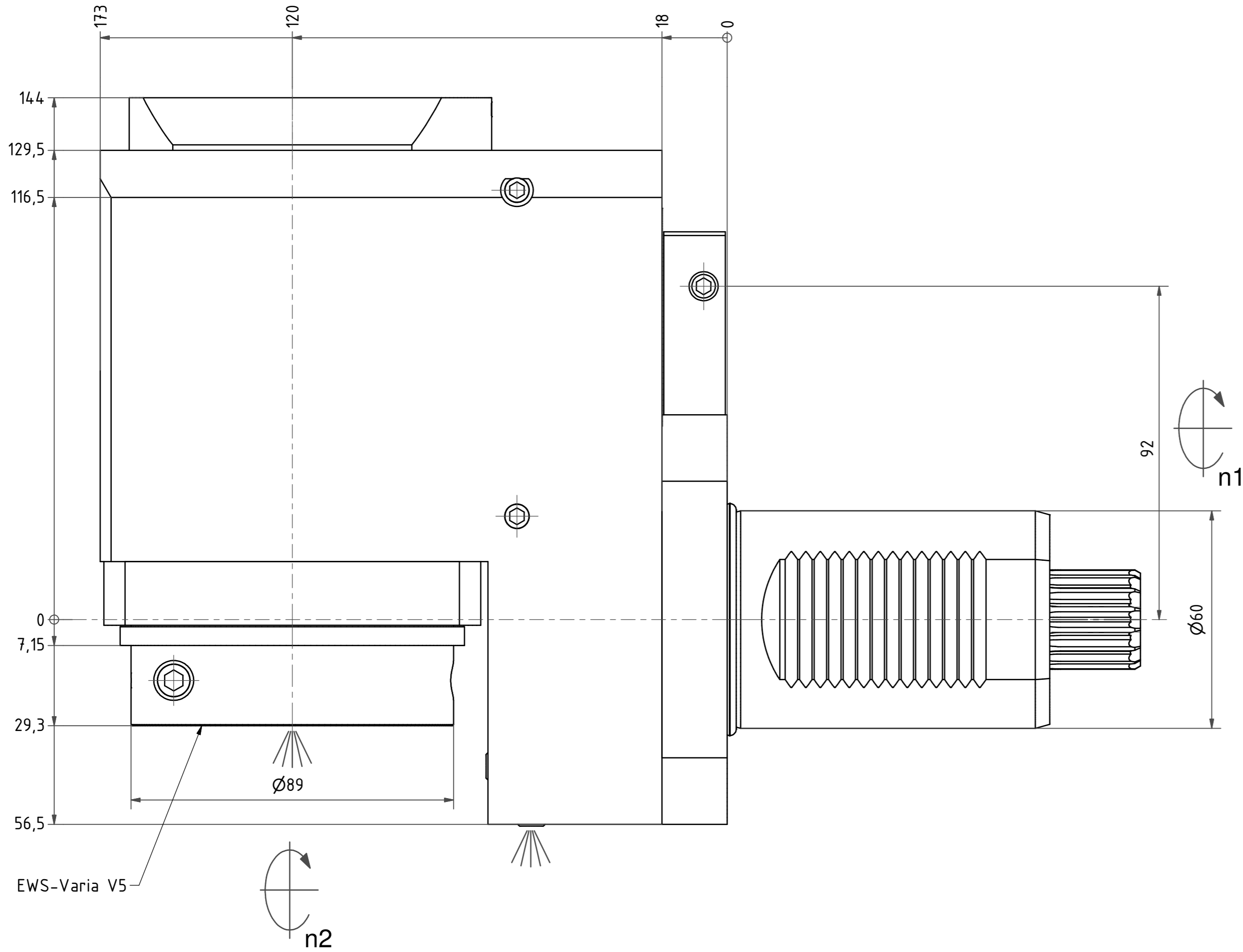
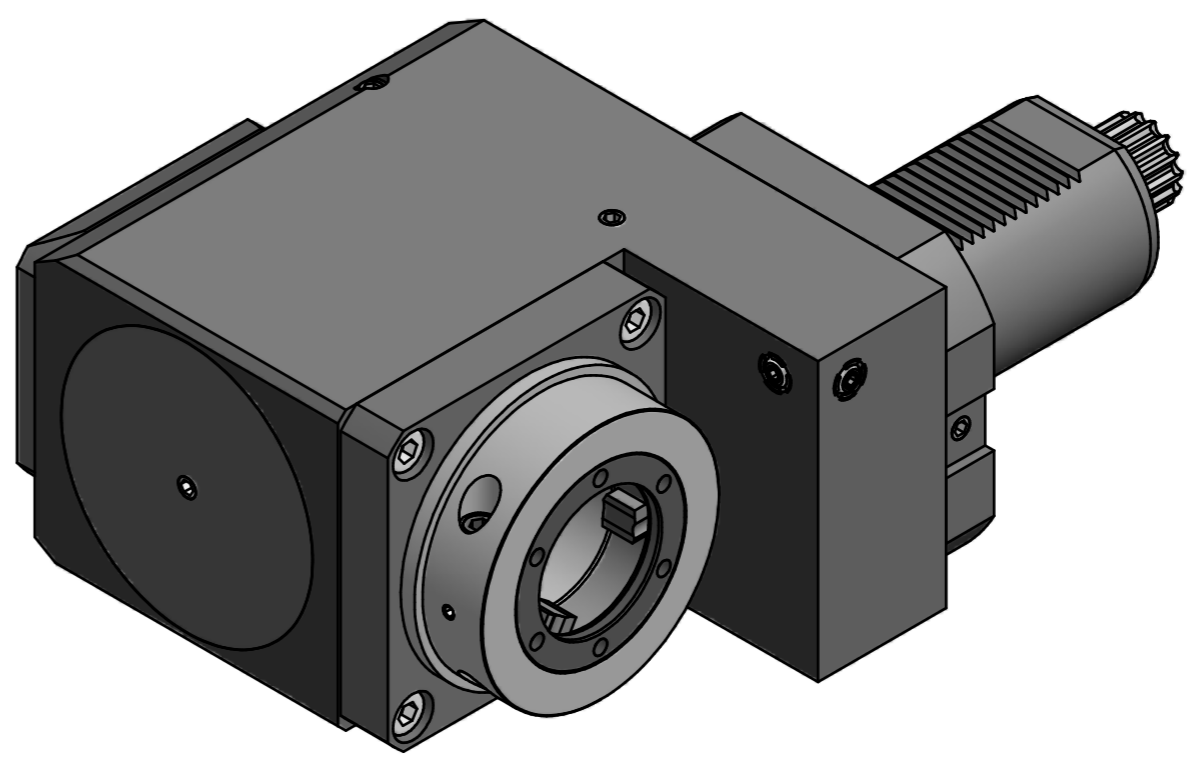

Radial Bohr und Fräskopf, zurückges
 Radial drill. and mill. head offset

Bemerkung - Note Nicht ohne Kuehlmittel betreiben! Not for use without coolant-fluid! mit Kegelrollenlager with taper roller bearing(s)	Technische Daten - Technical data
	M1 / M2 = 160 / 160 Nm
	n1 / n2 = 3000 / 3000 1/min
	i (N1:N2) = 1:1
	Dmax = 70 bar

name	date	Technische Aenderungen vorbehalten! Subject to technical modifications!
drawing	Theiss 09.04.2015	
EWS Weigle GmbH & Co. KG Maybachstr. 1 D-73066 Ulmengen Tel. +49(0)7161/93040-10		Nr. 80.60V5KR54822825RIK
		DIN A2
		MNR: 180784 IDENT: D-EWS-176779 - Blatt - page 1 (1)

Copyright **EWS Tool Technologies**
 Weitergabe und Vervielfaeltigung dieser Unterlage,
 Verwertung und Mitteilung ihres Inhalts nicht
 gestattet, soweit nicht ausdruuecklich zugestanden.
 Zuwiderhandlungen verpflichten zu Schadenersatz.

8 7 6 5 4 3 2 1