

Spannzangenschlüssel
Clamping wrench
232

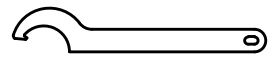

Hakenschlüssel
mit Nase
Hook wrench with
nose end
DIN1810 A 58x62

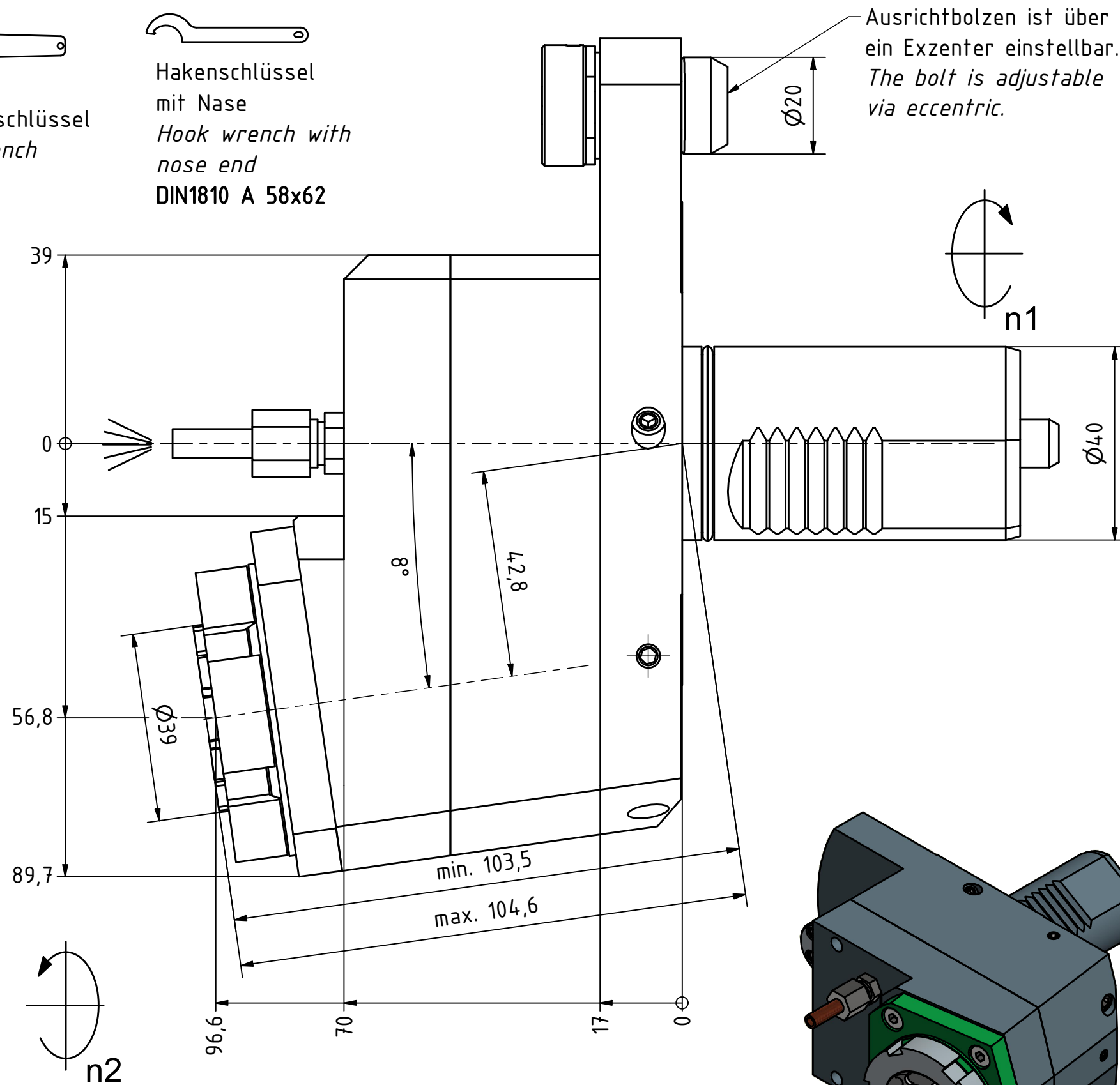

Ausrichtbolzen ist über ein Exzenter einstellbar.
The bolt is adjustable via eccentric.

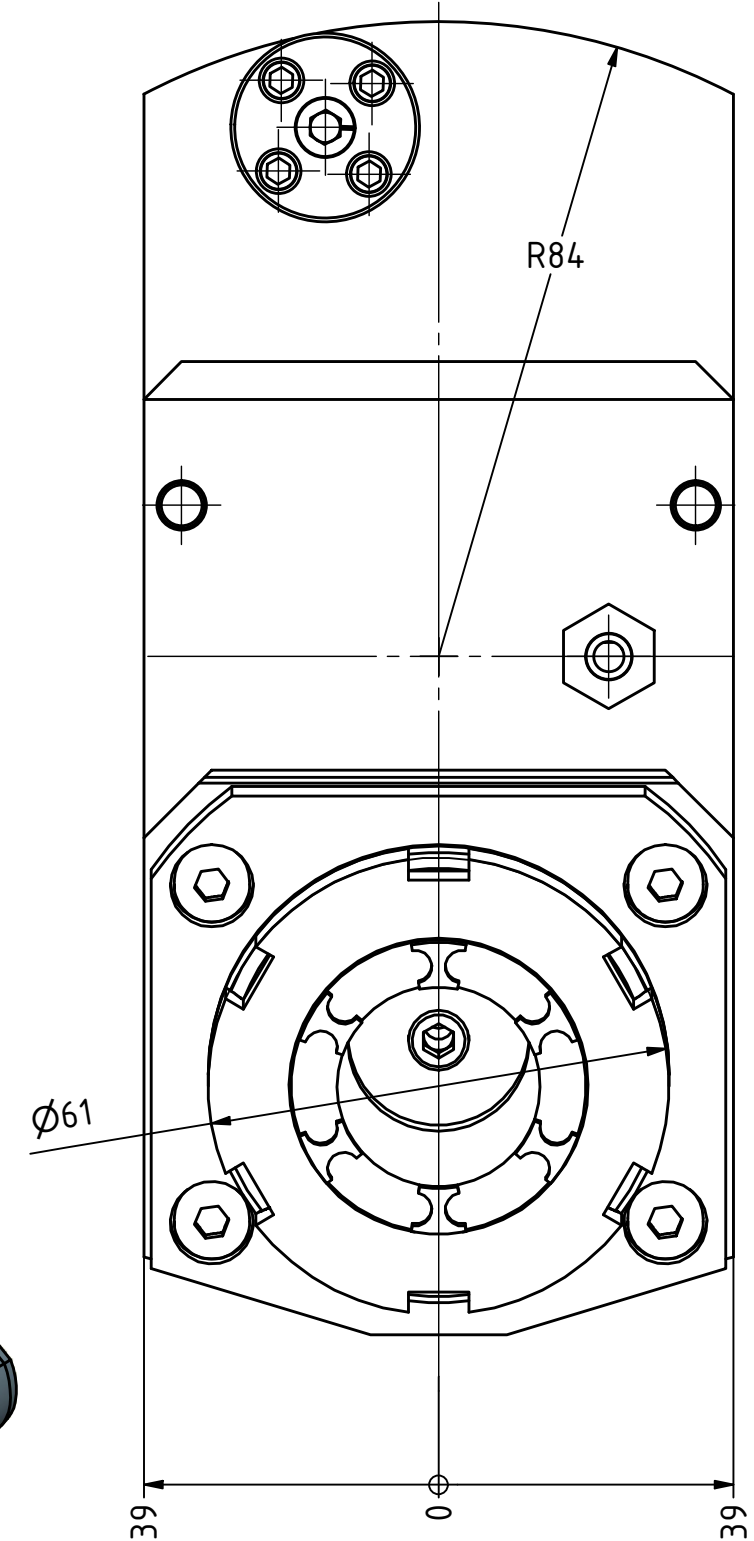

Spannzange / collet ER32 DIN6499
Spannbereich / clamping range: 2,0 - 20,0

Copyright **EWS Tool Technologies**
Weitergabe und Vervielfältigung dieser Unterlage,
Verwertung und Mitteilung ihres Inhalts nicht
gestattet, soweit nicht ausdrücklich zugestanden.
Zuwiderhandlungen verpflichten zu Schadenersatz.

Bemerkung - Note
Nicht ohne Kuehlmittel betreiben!
Not for use without coolant-fluid!

Technische Daten - technical data
Weight = 6.329 [kg]
Torque max. (M1/M2) = 25 / 25 [Nm]
Speed max. (n1/n2) = 6000 / 6000 [1/min]
Gear ratio (i)=n1:n2 = 1:1
Pressure (pmax) = 70 [bar]

Benennung - Title
Radial Bohr und Fräskopf
Radial drilling and milling head

EWS Tool Technologies
EWS Weigele GmbH & Co. KG
Maybachstr. 1
D-73066 UHINGEN
www.ews-tools.de

Technische Aenderungen vorbehalten!
Subject to technical modifications!

IDENT: D-EWS-176891



REV: -/-

Nr. - No.

60.4032SQT15RIKTKW08IM

MNR.

180723

QR