

Spannzange / Collet ER16 DIN6499
 Spannbereich / Clamping range: 1,0 - 10,0

Gewindebohrzange / Tapping Collet
 ET-1-16 M4,5-M12

Gewindeschneideinheit selbst reversierend (M4,5 - M12)
 Self-reversing tapping unit (M4,5 - M12)

Doppelverzahnung Lizenz Traub
 double tooth system licence Traub

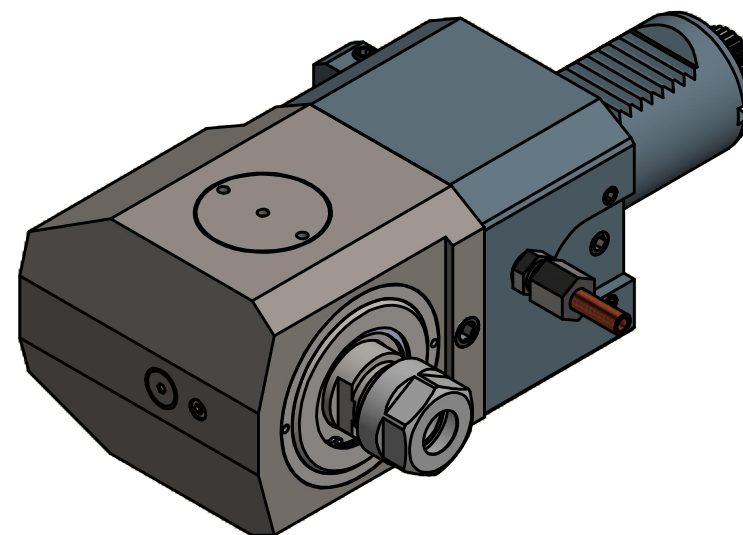
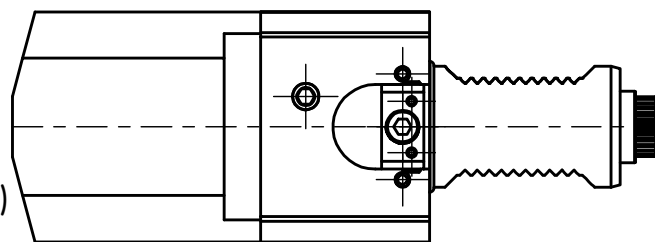

Copyright **EWS Tool Technologies**
 Weitergabe und Vervielfaeltigung dieser Unterlage,
 Verwertung und Mitteilung ihres Inhalts nicht
 gestattet, soweit nicht ausdrecklich zugestanden.
 Zuwiderhandlungen verpflichten zu Schadenersatz.

Bemerkung - Note

Technische Daten - technical data

Benennung - Title

Weight = 6.264 [kg]
 Torque max. (M1/M2) = 23,3 / 35 [Nm]
 Speed max. (n1/n2) = 3300 / 2200 [1/min]
 Gear ratio (i)=n1:n2 = 1,5:1

Radial Gewindebohrkopf
Radial Tapping head

EWS
 Tool Technologies

EWS Weigle GmbH & Co. KG
 Maybachstr. 1
 D-73066 Utingen
 www.ews-tools.de

Technische Aenderungen vorbehalten!
 Subject to technical modifications!

IDENT: DEWS127510



REV: -/B

Nr. - No.

61.4016TMCTXRLI151

MNR.

180374

QR